

PROJEKT WYKONAWCZY
BUDOWY UL. SŁOWACKIEGO WRAZ Z ŁĄCZNIKIEM
DO UL. JANA PAWŁA II W GRÓJCU
Budowa ulicy Słowackiego na odcinku:
od ul. Sienkiewicza do ul. Wybickiego
Etap 5

MATERIAŁY PRZETARGOWE
SZCZEGÓŁOWE SPECYFIKACJE TECHNICZNE

Opracowane dla:
Gmina Grójec
Ul. Piłsudskiego 47
05 – 600 Grójec

WARSZAWA, styczeń 2016

SPIS TREŚCI

Roboty drogowe

1.	D.00.00.00	Wymagania ogólne.....	5
2.	D.01.01.01	Odtworzenie (wyznaczenie) trasy i punktów wysokościowych.....	33
3.	D.01.02.04	Rozbiórki elementów ulic.....	41
4.	D.02.01.01	Wykonanie wykopów w gruntach nieskalistych	49
5.	D.02.03.01/01	Wykonanie nasypów	61
6.	D.02.03.01/02	Wzmocnienie podłoża nasypu na gruncie słabonośnym	73
7.	D.04.03.01	Oczyszczenie i skropienie warstw konstrukcyjnych	85
8.	D.04.04.02	Podbudowa z kruszywa łamanego stabilizowanego mechanicznie.....	91
9.	D.04.05.01	Warstwa wzmacniająca z gruntu stabilizowanego cementem.....	101
10.	D.04.07.01	Podbudowa z betonu asfaltowego	113
11.	D.05.03.05/01	Nawierzchnia z betonu asfaltowego - warstwa wiążąca.....	133
12.	D.05.03.05/02	Nawierzchnia z betonu asfaltowego - warstwa ścieralna	147
13.	D.06.01.01	Umocnienie powierzchniowe poboczy i skarp.....	165
14.	D.07.01.01	Oznakowanie poziome	173
15.	D.07.02.01	Oznakowanie pionowe	187
16.	D.08.01.01	Krawężniki betonowe.....	205

DM.00.00.00
WYMAGANIA OGÓLNE

D.00.00.00

Wymagania ogólne

1. WSTĘP

1.1. Przedmiot SST

Przedmiotem niniejszej szczegółowej specyfikacji technicznej (SST) są wymagania ogólne dotyczące wykonania i odbioru robót drogowych dla „Budowy ul. Słowackiego wraz z łącznikiem do ul. Jana Pawła II w Grójcu. Budowa ulicy Słowackiego na odcinku: od ul. Sienkiewicza do ul. Wybickiego Etap 5”.

1.2. Zakres stosowania SST

Szczegółowe specyfikacje techniczne stanowią część Dokumentów Przetargowych i Kontraktowych i należy je stosować w zleceniu i wykonaniu Robót opisanych w podpunkcie 1.1.

1.3. Zakres robót objętych SST

Ustalenia zawarte w niniejszej specyfikacji obejmują wymagania ogólne, wspólne dla robót objętych szczegółowymi specyfikacjami technicznymi, dla poszczególnych asortymentów robót drogowych.

1.4. Określenia podstawowe

Użyte w SST wymienione poniżej określenia należy rozumieć w każdym przypadku następująco:

1.4.1. Budowla drogowa - obiekt budowlany, niebędący budynkiem, stanowiący całość techniczno-użytkową (droga) albo jego część stanowiącą odrębny element konstrukcyjny lub technologiczny (obiekt mostowy, korpus ziemny, węzeł).

1.4.2. Chodnik - wyznaczony pas terenu przy jezdni lub odsunięty od jezdni, przeznaczony do ruchu pieszych.

1.4.3. Droga - wydzielony pas terenu przeznaczony do ruchu lub postoju pojazdów oraz ruchu pieszych wraz z wszelkimi urządzeniami technicznymi związanymi z prowadzeniem i zabezpieczeniem ruchu.

1.4.4. Droga tymczasowa (montażowa) - droga specjalnie przygotowana, przeznaczona do ruchu pojazdów obsługujących zadanie budowlane na czas jego wykonania, przewidziana do usunięcia po jego zakończeniu.

1.4.5. Dziennik budowy – zeszyt z ponumerowanymi stronami, opatrzony pieczęcią organu wydającego, wydany zgodnie z obowiązującymi przepisami, stanowiący urzędowy dokument przebiegu robót budowlanych, służący do notowania zdarzeń i okoliczności zachodzących w toku wykonywania robót, rejestrowania dokonywanych odbiorów robót, przekazywania poleceń i innej korespondencji technicznej pomiędzy Inżynierem, Wykonawcą i Projektantem.

1.4.6. Inżynier – osoba wymieniona w danych kontraktowych (wyznaczona przez Zamawiającego, o której wyznaczeniu poinformowany jest Wykonawca), odpowiedzialna za nadzorowanie robót i administrowanie kontraktem.

1.4.7. Jezdnia - część korony drogi przeznaczona do ruchu pojazdów.

1.4.8. Kierownik budowy - osoba wyznaczona przez Wykonawcę, upoważniona do kierowania robotami i do występowania w jego imieniu w sprawach realizacji kontraktu.

1.4.9. Korona drogi - jezdnia (jezdnie) z poboczami lub chodnikami, zatokami, pasami awaryjnego postoju i pasami dzielącymi jezdnie.

1.4.10. Konstrukcja nawierzchni - układ warstw nawierzchni wraz ze sposobem ich połączenia.

1.4.11. Korpus drogowy - nasyp lub ta część wykopu, która jest ograniczona koroną drogi i skarpami rowów.

1.4.12. Koryto - element uformowany w korpusie drogowym w celu ułożenia w nim konstrukcji nawierzchni.

1.4.13. Książka obmiarów - akceptowany przez Inżyniera zeszyt z ponumerowanymi stronami, służący do wpisywania przez Wykonawcę obmiaru dokonywanych robót w formie wyliczeń, szkiców i ew. dodatkowych załączników. Wpisy w książce obmiarów podlegają potwierdzeniu przez Inżyniera.

1.4.14. Laboratorium - drogowe lub inne laboratorium badawcze, zaakceptowane przez Zamawiającego, niezbędne do przeprowadzenia wszelkich badań i prób związanych z oceną jakości materiałów oraz robót.

1.4.15. Materiały - wszelkie tworzywa niezbędne do wykonania robót, zgodne z dokumentacją projektową i specyfikacjami technicznymi, zaakceptowane przez Inżyniera.

1.4.16. Nawierzchnia - warstwa lub zespół warstw służących do przyjmowania i rozkładania obciążeń od ruchu na podłoże gruntowe i zapewniających dogodne warunki dla ruchu.

- a) Warstwa ścieralna - górna warstwa nawierzchni poddana bezpośrednio oddziaływaniu ruchu i czynników atmosferycznych.
- b) Warstwa wiążąca - warstwa znajdująca się między warstwą ścieralną a podbudową, zapewniająca lepsze rozłożenie naprężeń w nawierzchni i przekazywanie ich na podbudowę.
- c) Warstwa wyrównawcza - warstwa służąca do wyrównania nierówności podbudowy lub profilu istniejącej nawierzchni.
- d) Podbudowa - dolna część nawierzchni służąca do przenoszenia obciążeń od ruchu na podłoże. Podbudowa może składać się z podbudowy zasadniczej i podbudowy pomocniczej.
- e) Podbudowa zasadnicza - górna część podbudowy spełniająca funkcje nośne w konstrukcji nawierzchni. Może ona składać się z jednej lub dwóch warstw.
- f) Podbudowa pomocnicza - dolna część podbudowy spełniająca, obok funkcji nośnych, funkcje zabezpieczenia nawierzchni przed działaniem wody, mrozu i przenikaniem cząstek podłoża. Może zawierać warstwę mrozoochronną, odsączającą lub odcinającą.
- g) Warstwa mrozoochronna - warstwa, której głównym zadaniem jest ochrona nawierzchni przed skutkami działania mrozu.
- h) Warstwa odcinająca - warstwa stosowana w celu uniemożliwienia przenikania cząstek drobnych gruntu do warstwy nawierzchni leżącej powyżej.
- i) Warstwa odsączająca - warstwa służąca do odprowadzenia wody przedostającej się do nawierzchni.

1.4.17. Niweleta - wysokościowe i geometryczne rozwinięcie na płaszczyźnie pionowego przekroju w osi drogi lub obiektu mostowego.

1.4.18. Objazd tymczasowy - droga specjalnie przygotowana i odpowiednio utrzymana do przeprowadzenia ruchu publicznego na okres budowy.

1.4.19. Odpowiednia (bliska) zgodność - zgodność wykonywanych robót z dopuszczonymi tolerancjami, a jeśli przedział tolerancji nie został określony - z przeciętnymi tolerancjami, przyjmowanymi zwyczajowo dla danego rodzaju robót budowlanych.

1.4.20. Pas drogowy - wydzielony liniami granicznymi pas terenu przeznaczony do umieszczania w nim drogi i związanych z nią urządzeń oraz drzew i krzewów. Pas drogowy może również obejmować teren przewidziany do rozbudowy drogi i budowy urządzeń chroniących ludzi i środowisko przed uciążliwościami powodowanymi przez ruch na drodze.

1.4.21. Pobocze - część korony drogi przeznaczona do chwilowego postoju pojazdów, umieszczenia urządzeń organizacji i bezpieczeństwa ruchu oraz do ruchu pieszych, służąca jednocześnie do bocznego oparcia konstrukcji nawierzchni.

1.4.22. Podłoże nawierzchni - grunt rodzimy lub nasypowy, leżący pod nawierzchnią do głębokości przemarzania.

1.4.23. Podłoże ulepszone nawierzchni - górna warstwa podłoża, leżąca bezpośrednio pod nawierzchnią, ulepszona w celu umożliwienia przejścia ruchu budowlanego i właściwego wykonania nawierzchni.

1.4.24. Polecenie Inżyniera - wszelkie polecenia przekazane Wykonawcy przez Inżyniera, w formie pisemnej, dotyczące sposobu realizacji robót lub innych spraw związanych z prowadzeniem budowy.

1.4.25. Projektant - uprawniona osoba prawna lub fizyczna będąca autorem dokumentacji projektowej.

1.4.26. Przedsięwzięcie budowlane - kompleksowa realizacja nowego połączenia drogowego lub całkowita modernizacja/przebudowa (zmiana parametrów geometrycznych trasy w planie i przekroju podłużnym) istniejącego połączenia.

1.4.27. Przeszkoda sztuczna - dzieło ludzkie, stanowiące utrudnienie w realizacji zadania budowlanego, na przykład droga, kolej, rurociąg, kanał, ciąg pieszy lub rowerowy itp.

1.4.28. Przetargowa dokumentacja projektowa - część dokumentacji projektowej, która wskazuje lokalizację, charakterystykę i wymiary obiektu będącego przedmiotem robót.

1.4.29. Rekultywacja - roboty mające na celu uporządkowanie i przywrócenie pierwotnych funkcji terenom naruszonym w czasie realizacji zadania budowlanego.

1.4.30. Ślepy kosztorys - wykaz robót z podaniem ich ilości (przedmiarem) w kolejności technologicznej ich wykonania.

1.4.31. Teren budowy - teren udostępniony przez Zamawiającego dla wykonania na nim robót oraz inne miejsca wymienione w kontrakcie jako tworzące część terenu budowy.

1.4.32. Zadanie budowlane - część przedsięwzięcia budowlanego, stanowiąca odrębną całość konstrukcyjną lub technologiczną, zdolną do samodzielnego pełnienia funkcji techniczno-użytkowych. Zadanie może polegać na wykonywaniu robót związanych z budową, modernizacją/ przebudową, utrzymaniem oraz ochroną budowli drogowej lub jej elementu.

1.5. Ogólne wymagania dotyczące robót

Wykonawca Robót jest odpowiedzialny za jakość ich wykonania oraz za ich zgodność z Dokumentacją Projektową, Warunkami Ogólnymi i Szczególnymi, SST i poleceniami Inżyniera lub zgodnie z warunkami kontraktu.

Wykonawca jest odpowiedzialny za jakość wykonywanych robót i bezpieczeństwo wszelkich czynności na terenie budowy i terenie przyległym do budowy oraz bezpieczeństwo terenów, na których mogą wystąpić zagrożenia dla ludzi i mienia w związku z prowadzonymi robotami. Metody użyte przy budowie wyrażające się rodzajem zastosowanej technologii, maszyn, urządzeń i sprzętu muszą zapewniać skuteczną ochronę ludzi, środowiska budynków i budowli na tych obszarach w szczególności przed:

- hałasem,
- wibracją,
- drganiem i wstrząsami,
- zanieczyszczeniem odpadami poprodukcyjnymi i komunalnymi gleb wód i powietrza,
- zanieczyszczeniem powietrza emisją gazów, pyłów i dymów,
- zanieczyszczeniem środowiska przetrwalnikami zarasków chorobotwórczych i metalami ciężkimi,
- znaczącymi lub gwałtownymi zmianami poziomu wód gruntowych.

Przed rozpoczęciem robót w zakresie obowiązków Wykonawcy będzie monitorowanie stanu technicznego budynków w czasie trwania robót budowlanych oraz podjęcie kroków zmierzających w kierunku zabezpieczenia ich przed oddziaływaniem budowy.

Inwestor zobowiązuje Wykonawcę do monitorowania stanu budynków i obiektów budowlanych w strefie oddziaływania robót budowlanych, w pasie minimum 50m od granicy pasa drogowego inwestycji.

1.5.1. Przekazanie terenu budowy

Zamawiający w terminie określonym w Warunkach Kontraktu przekaze Wykonawcy Teren Budowy wraz ze wszystkimi wymaganymi uzgodnieniami prawnymi i administracyjnymi, wykaz reperów, Dziennik Budowy oraz dwa egzemplarze Dokumentacji Projektowej (Projekt Budowlany i Wykonawczy) i dwa komplety SST.

Na Wykonawcy spoczywa odpowiedzialność za ochronę przekazanych mu punktów pomiarowych do chwili odbioru ostatecznego Robót. Uszkodzone lub zniszczone znaki geodezyjne Wykonawca odtworzy i utrwali na własny koszt.

Przed przekazaniem terenu budowy Wykonawca winien przedstawić Inżynierowi harmonogram robót, plan płatności oraz polisy ubezpieczeniowe zgodnie z warunkami określonymi w Specyfikacji Istotnych Warunków Zamówienia.

1.5.2. Dokumentacja projektowa

Dokumentacja Projektowa będzie zawierać rysunki, obliczenia i dokumenty, zgodnie z wykazem podanym w szczegółowych warunkach umowy, uwzględniającym podział na Dokumentację Projektową:

- Zamawiającego,
- sporządzoną przez Wykonawcę.

1.5.2.1. Dokumentacja, którą Zamawiający przekaze Wykonawcy:

PROJEKT WYKONAWCZY

1. Część drogowa

Dokumentacja Projektowa papierowa

Do wykonania robót budowlanych związanych z wykonaniem wszystkich elementów projektowanej inwestycji, jako właściwej, należy używać Dokumentacji Projektowej tylko w wersji papierowej. Wersja elektroniczna nie jest podstawą do wykonania wszystkich elementów projektowanej inwestycji, może tylko stanowić uzupełnienie i materiał pomocniczy dla Dokumentacji Projektowej w wersji papierowej.

Powyższa Dokumentacja jest dostępna do wglądu w siedzibie Zamawiającego tj. Urzędzie Gminy i Miasta w Grójcu, ul. Piłsudskiego 47, 05- 600 Grójec oraz jest dołączona na DVD w wersji elektronicznej do Dokumentacji Przetargowej.

1.5.2.2. Dokumentacja do opracowania przez Wykonawcę. Wykonawca we własnym zakresie uzyska, opracuje i uzgodni z Inżynierem oraz innymi odpowiednimi Instytucjami:

1. Geodezyjną dokumentację powykonawczą oraz inne dodatkowe projekty - 2 egz. W oparciu o poligonizację państwową i osnowę realizacyjną należy wykonać geodezyjną inwentaryzację powykonawczą sieci uzbrojenia terenu i wszystkich obiektów, nanieść zmiany na mapę zasadniczą uzyskując potwierdzenie Ośrodka Dokumentacji Geodezyjnej i Kartograficznej, (jak również w wersji elektronicznej możliwej do odtworzenia w programach: AUTO-CAD, Microstation),
2. Projekty Technologi i Organizacji Robót oraz Program Zapewnienia Jakości i harmonogramy wykonania robót,
3. Plan zabezpieczenia dowozu materiałów budowlanych po istniejącej sieci dróg oraz po drogach technologicznych,
4. Projekty organizacji ruchu na czas budowy i Projekty objazdów tymczasowych wraz ze zgodami, opiniami, uzgodnieniami, decyzjami i pozwoleniami niezbędnymi do ich zrealizowania, oraz jeśli to konieczne oświadczeniami woli lub umowami cywilno-prawnymi z właścicielami działek prywatnych przez, które będą przebiegać objazdy tymczasowe,
5. Uzyskanie zgody od właścicieli działek na wykonanie fragmentu zjazdu na terenie prywatnym,
6. Projekty fundamentów i konstrukcji wsporczych dla znaków drogowych wg stałej organizacji ruchu,
7. Projekty szczegółowe tablic drogowych stałej organizacji ruchu,
8. Projekty tablic informacyjnych zgodnie z Prawem Budowlanym,
9. Technologia robót rozbiórkowych i projekty robocze rozbiórek,
10. Technologię zabezpieczenia skarp i poboczy przed rozmywaniem do momentu ukorzenia się traw,
11. Zabezpieczenie skarp wykopów i rozkopów fundamentowych,
12. Projekty robocze zabezpieczenia skarp wykopów i rozkopów wąskoprzestrzennych dla budowy i przebudowy urządzeń infrastruktury technicznej,
13. Projekty robocze zabezpieczenia ścian wykopów (grodzice, kształtowniki lub ścianki szczelne),
14. Projekty robocze organizacji i harmonogram robót ziemnych,
15. Projekty robocze obniżenia zwierciadła wody gruntowej we wszystkich wykopach,
16. Projekty robocze odwodnienia dla odprowadzenia wody z wykopów,
17. Projekty robocze wygrodzeń dla pieszych (uwzględniające aktualne zagospodarowanie terenu i lokalizacje słupków),
18. Projekty budowy, przebudowy i zabezpieczenia urządzeń telekomunikacyjnych, elektronenergetycznych i gazociągowych opisanych w Projekcie Zagospodarowania Terenu w I. Części opisowej pkt. 3.2. „Infrastruktura techniczna” wraz z niezbędnymi warunkami technicznymi, opinią ZUDP i uzgodnieniami,
19. Ekspertyzy stanu urządzeń infrastruktury technicznej,
20. Dokumentacja fotograficzna i archiwalna dla wszystkich prowadzonych robót, w szczególności dla robót zanikających,
21. Opracowanie instrukcji użytkowania urządzeń przy drodze,
22. Dokumentacja powykonawcza inwestycji,
23. Program gospodarki odpadami zgodnie z wymaganiami przepisów ustawy z dnia 27 kwietnia 2001 r. – o odpadach (Dz. U. Nr 62, póź. 628 z późniejszymi zmianami).
Do obowiązków Wykonawcy będzie należeć:
 - a) opracowanie programu gospodarowania odpadami niebezpiecznymi i złożenie wniosku o jego zatwierdzenie przed rozpoczęciem robót rozbiórkowych,
 - b) uzyskanie decyzji zatwierdzającej program gospodarowania odpadami niebezpiecznymi,
 - c) sporządzenie informacji o wytwarzanych odpadach oraz o sposobach gospodarowania wytworzonymi odpadami i złożenie jej do właściwego organu ochrony środowiska przed rozpoczęciem robót rozbiórkowych.
24. Operat odbiorowy,
25. Recepty laboratoryjne nawierzchni bitumicznej, warstw podbudowy oraz nawierzchni na obiektach.
26. Inwentaryzacja fotograficzna stanu technicznego budynków przed rozpoczęciem robót budowlanych wraz z podpisaniem dwustronnych protokołów z ich właścicielami,

27. Inwentaryzacja fotograficzna stanu technicznego dróg i urządzeń infrastruktury technicznej, w tym urządzeń wodnych, przed rozpoczęciem robót budowlanych wraz z podpisaniem dwustronnych protokołów z ich właścicielami,
28. Inwentaryzacja fotograficzna stanu technicznego dróg i urządzeń infrastruktury technicznej, po zakończeniu robót budowlanych, która będzie stanowić podstawę do ewentualnej ich odbudowy przez Wykonawcę.
29. Aktualizacja warunków technicznych dotyczących przebudowy i budowy urządzeń infrastruktury technicznej.

Wszelkie koszty związane z przygotowaniem, zaopiniowaniem i uzgodnieniem w/w dokumentacji są zawarte w cenie Kontraktowej i nie będą podlegały odrębnej zapłacie. Wykonawca uzyska pozwolenia na tymczasowa zmianę regulacji ruchu, związanych z transportami ponadnormatywnymi, z zakwaterowaniem, pozwolenie na przekładanie mediów, itp. w terminie 40 dni od daty podpisania Umowy.

Jeżeli w trakcie wykonywania Robót okaże się koniecznym uzupełnienie Rysunków, Wykonawca sporządzi brakujące rysunki i Specyfikacje na własny koszt w 4 egzemplarzach i przedłoży je Inżynierowi do zatwierdzenia. Powyższe dotyczy zmian wprowadzonych z inicjatywy Wykonawcy i Inżyniera.

Za wyjątkiem opracowań, dla których ustalono odrębnie inne terminy wykonania. Opracowania muszą być przekazane do zatwierdzenia na 6 tygodni przed harmonogramowymi terminami rozpoczęcia odpowiednich robót. Opóźnienia w powyższym terminie są jednoznaczne z opóźnieniami z winy Wykonawcy w terminach realizacji Robót. Wszelkie koszty związane z przygotowaniem, zaopiniowaniem i uzgodnieniem w/w dokumentacji są zawarte w cenie kontraktowej i nie będą podlegały odrębnej zapłacie.

Wykonawca będzie także odpowiedzialny za uzyskanie uzgodnień od władz lokalnych i właścicieli innych urządzeń uzbrojenia terenu, terminów włączenia i wyłączenia oraz wszelkich innych warunków dotyczących prowadzenia robót. Wszelkie wymagania zawarte w tych uzgodnieniach są obligatoryjne dla Wykonawcy;

Wykonawca powiadomi Inżyniera na piśmie o planowanym zamknięciu dróg i odcięciu mediów (elektryczność, woda, gaz i inne media) nie później niż na 7 dni przed planowanym przystąpieniem do tych prac. Wykonawcy nie wolno dokonać odcięcia mediów bez pisemnego pozwolenia wydanego przez Inżyniera.

Wykonawca przygotowuje i dostarczy Inżynierowi dokumentację powykonawczą w 2 egzemplarzach oraz 2 egzemplarze dokumentów określonych ustawą z dnia 7 lipca 1994 Prawo Budowlane (j.t. Dz.U. z 2006 roku Nr 156 poz. 1118), nie później niż 14 dni przed przejęciem Robót zgodnie z Warunkiem 10.1 (Przebieg Robót i Odcinków). Wykonawca naniesie na Rysunkach dostarczonych przez Inżyniera wszelkie zmiany w Robotach wprowadzone zgodnie z Warunkami Kontraktu.

Wykonawca powiadomi Inżyniera na piśmie o wszelkich zauważonych błędach lub nieścisłościach w Rysunkach i Specyfikacjach oraz o konieczności opracowania dodatkowych Rysunków i Specyfikacji niezbędnych dla realizacji Umowy.

Jeżeli w trakcie wykonywania Robót, zostaną wykryte w terenie istniejące budowle kolidujące z projektowanymi rozwiązaniami zawartymi w Dokumentacji Projektowej, to Wykonawca opracuje, konieczne do kontynuacji robót, dodatkowe projekty wraz niezbędnymi uzgodnieniami, opiniami, decyzjami, pozwoleniami itp. oraz jeśli to konieczne zgodami, oświadczeniami lub umowami cywilnoprawnymi na czasowe zajęcie terenu leżącego poza pasem drogowym. Wszelkie koszty związane z powyższymi działaniami, należy przewidzieć oraz ująć w cenie kontraktowej. Koszty, uznane przez Inżyniera za nie możliwe do przewidzenia (uwzględniając wymagania Kl.4.1, 11.2, 17.1) będą przedmiotem odrębnej wyceny wg Klauzuli 13 Zmiany i Korekty a w razie wątpliwości będą podlegały Klauzuli 4.12 – Nieprzewidywalny warunki fizyczne, Klauzuli 20.1 – Roszczenia Wykonawcy i Klauzuli 3.5 Ustalenia.

1.5.2.3. Rysunki przedstawione przez Wykonawcę

Dodatkowo poza Specyfikacjami, Rysunkami i innymi informacjami zawartymi w Kontrakcie, Wykonawca powinien dostarczyć wszystkie rysunki, dokumenty, zezwolenia i inne dane potrzebne do wykonania robót oraz osiągnięcia parametrów technicznych wymaganych w Kontrakcie. Wykonawca może składać te informacje kolejno w częściach, ale każda przedłożona część musi być w dostatecznym stopniu kompletna by mogła być sprawdzona i zatwierdzona przez upoważnione jednostki niezależnie od całości projektu. W terminach określonych w pkt. 1.5.2.2.

1.5.2.4. Rysunki przyjęte przez Inżyniera

Inżynier powinien sformułować komentarz i/lub zastrzeżenia dotyczące rysunków, dokumentacji i danych przedstawionych przez Wykonawcę, w ciągu 28 dni od daty ich otrzymania. Te komentarze lub zastrzeżenia należy uważać za przyjęte przez Wykonawcę jeśli w ciągu 7 dni od daty otrzymania nie zgłosi zastrzeżeń na piśmie. Wykonawca przed złożeniem rysunków, dokumentacji i danych powinien skonsultować się z Inżynierem. Notatka dotycząca konsultacji powinna być dostarczona co najmniej 7 dni przed datą konsultacji oraz, jeśli wymagane przez Inżyniera, Wykonawca powinien dostarczyć rysunki w wymaganej ilości kopii co najmniej 7 dni przed datą konsultacji.

1.5.2.5. Rysunki powykonawcze

Wykonawca powinien bezzwłocznie uzupełnić dokumentację oraz rysunki dostarczone Inżynierowi w zakresie zmian wprowadzonych w czasie wykonania robót. Wykonawca powinien dostarczyć Inżynierowi Rysunki powykonawcze w przejrzystej, prostej formie w trzech egzemplarzach dla każdego ukończonego odcinka robót, który będzie przekazany do użycia lub będzie wykorzystany przez specjalistyczną firmę lub Zamawiającego, zgodnie z polskim ustawodawstwem, nie później niż 14 dnia przed datą przekazania. Opóźnienia w przekazaniu dokumentacji powykonawczej będą traktowane jako opóźnienia w terminowym wykonaniu robót.

1.5.3. Zgodność robót z dokumentacją projektową i SST

Dokumentacja Projektowa, Szczegółowe Specyfikacje Techniczne oraz dodatkowe dokumenty przekazane Wykonawcy przez Zamawiającego stanowią część umowy, a wymagania wyszczególnione w choćby jednym z nich są obowiązujące dla Wykonawcy tak jakby zawarte były w całej dokumentacji.

Wykonawca nie może wykorzystywać błędów lub opuszczeń w Dokumentach Kontraktowych, a o ich wykryciu winien natychmiast powiadomić Inżyniera, który podejmie decyzję o wprowadzeniu odpowiednich zmian i poprawek.

Wykonawca ma obowiązek sprawdzić przekazaną Dokumentację Projektową i SST oraz zgłosić wszystkie uwagi do ich zawartości w terminie 4 tygodni od otrzymania tych dokumentów. Wszystkie zgłoszenia braków, ewentualnych błędów, nieścisłości itp. po tym terminie nie mogą skutkować opóźnieniami lub wstrzymaniem Robót. Działania takie będą uznawane za występujące z winy Wykonawcy Robót.

W przypadku rozbieżności, opis wymiarów ważniejszy jest od odczytu ze skali rysunków. Wszystkie wykonane Roboty i dostarczone materiały będą zgodne z Dokumentacją Projektową i SST. Dane określone w Dokumentacji Projektowej i w SST będą uważane za wartości docelowe, od których dopuszczalne są odchylenia w ramach określonego przedziału tolerancji. Cechy materiałów i elementów budowlu muszą być jednorodne i wykazywać bliską zgodność z określonymi wymaganiami, a rozrzuty tych cech nie mogą przekraczać dopuszczalnego przedziału tolerancji.

W przypadku, gdy materiały lub Roboty nie będą w pełni zgodne z Dokumentacją Projektową lub SST, to takie materiały będą niezwłocznie zastąpione innymi, a Roboty rozebrane i wykonane ponownie na koszt Wykonawcy.

Wykonawca na etapie przygotowania oferty wnikliwie zapozna się z całą Dokumentacją Przetargową i uwzględni wszystkie wynikające z niej wymagania i roboty w cenie kontraktowej poszczególnych pozycji. Ponadto Wykonawca powinien przed złożeniem oferty dokonać wizji w terenie i sprawdzić zgodność Dokumentacji Projektowej ze stanem faktycznym w terenie, w celu dokładnego oszacowania swoich kosztów.

W cenie jednostkowej Wykonawca uwzględni odległość na jaką będzie musiał wywieźć z placu budowy elementy na odkład lub na wysypisko oraz odległość z jakiej będzie musiał transportować materiały i sprzęt niezbędny do wykonania robót budowlanych przewidzianych kontraktem.

Wszelkie wątpliwości względem Dokumentacji Projektowej Wykonawca zgłosi na etapie zapytań i spotkań przedprzetargowych.

Brak wyszczególnienia w pkt. 9 odpowiedniej SST wymagań wyszczególnionych w innych częściach Dokumentacji Projektowej nie może być podstawą roszczeń finansowych.

W przypadku rozbieżności w ustaleniach poszczególnych dokumentów obowiązuje kolejność ich ważności wymieniona w Umowie.

1.5.4. Zabezpieczenie terenu budowy

a) Roboty modernizacyjne / przebudowa i remontowe „pod ruchem”

Wykonawca jest zobowiązany do utrzymania ruchu publicznego oraz utrzymania istniejących obiektów (jezdnie, obiekty mostowe, ścieżki rowerowe, ciągi piesze, znaki drogowe, bariery ochronne, urządzenia odwodnienia, zieleń, pozostałe elementy wyposażenia drogi itp.) na terenie budowy, w okresie od dnia przejścia terenu budowy do dnia przekazania odcinka drogi w utrzymanie odpowiedniemu organowi administracji drogowej, po uprzednim uzyskaniu od Inżyniera Świadectwa Przejęcia Robót (lub odpowiednio: części robót albo odcinka). Powyższe zobowiązanie Wykonawcy do utrzymania nie obejmuje utrzymania tzw. „zimowego utrzymania”, polegającego na zwalczaniu śliskości zimowej i odśnieżania odcinków dróg publicznych dopuszczonych do ruchu, za które odpowiedzialny jest odpowiedni organ administracji drogowej.

Wymaga się aby na odcinkach drogi dopuszczonych do ruchu Wykonawca nie pozostawiał na nawierzchni jezdni i poboczu uskoków poprzecznych lub podłużnych, mogących stanowić zagrożenie warunków bezpieczeństwa ruchu drogowego lub utrudniać prowadzenie robót utrzymaniowych.

Wykonawca jest zobowiązany do uzgadniania uciążliwego transportu z administratorami dróg oraz o konieczności wykonania przez Wykonawcę "przeгляdu zerowego" stanu tych dróg. Wyniki przeglądu zerowego Wykonawca przekaże Inżynierowi i Ubezpieczycielowi. O fakcie przeglądu Wykonawca jest zobowiązany powiadomić administratora drogi.

Przed przystąpieniem do robót Wykonawca przedstawi Inżynierowi do zatwierdzenia, uzgodniony z odpowiednim zarządem drogi i organem zarządzającym ruchem, projekt organizacji ruchu i zabezpieczenia robót w okresie trwania budowy. Wykonawca przygotowuje projekty organizacji ruchu dla odcinków przebudowywanych pod ruchem, a także dla objazdów tymczasowych na czas realizacji robót budowlanych. Przy opracowaniu i wdrażaniu tymczasowej organizacji ruchu należy bezwzględnie przestrzegać zapisów podanych w „Zasadach organizacji ruchu na czas budowy”.

W zależności od potrzeb i postępu robót projekt organizacji ruchu powinien być na bieżąco aktualizowany przez Wykonawcę. Każda zmiana, w stosunku do zatwierdzonego projektu organizacji ruchu, wymaga każdorazowo ponownego zatwierdzenia projektu.

W czasie wykonywania robót Wykonawca dostarczy, zainstaluje i będzie obsługiwał wszystkie tymczasowe urządzenia zabezpieczające takie jak: zapory, światła ostrzegawcze, sygnały, itp., zapewniając w ten sposób bezpieczeństwo pojazdów i pieszych.

Wykonawca zapewni stałe warunki widoczności w dzień i w nocy tych zapór i znaków, dla których jest to nieodzowne ze względów bezpieczeństwa.

Wszystkie znaki, zapory i inne urządzenia zabezpieczające będą akceptowane przez Inżyniera.

Wykonawca niezwłocznie po rozpoczęciu realizacji kontraktu dostarczy, zainstaluje i utrzyma w czasie trwania kontraktu tablice informacyjne budowy przedstawiające informacje dotyczące Robót Kontraktowych. Tablice informacyjne budowy będą utrzymywane w przez Wykonawcę w dobrym stanie przez cały okres realizacji kontraktu.

Koszt zabezpieczenia terenu budowy nie podlega odrębnej zapłacie i przyjmuje się, że jest włączony w cenę kontraktową w ramach poszczególnych pozycji kosztorysu.

b) Roboty o charakterze inwestycyjnym

Wykonawca jest zobowiązany do zabezpieczenia terenu budowy w okresie trwania realizacji kontraktu aż do zakończenia i odbioru ostatecznego robót.

Wykonawca dostarczy, zainstaluje i będzie utrzymywać tymczasowe urządzenia zabezpieczające, w tym: ogrodzenia, poręcze, oświetlenie, sygnały i znaki ostrzegawcze oraz wszelkie inne środki niezbędne do ochrony robót, wygody społeczności i innych.

W miejscach przylegających do dróg otwartych dla ruchu, Wykonawca ogrodzi lub wyraźnie oznakuje teren budowy, w sposób uzgodniony z zarządcą drogi oraz organem zarządzającym ruchem i poinformuje Inżyniera.

Wjazdy i wyjazdy z terenu budowy przeznaczone dla pojazdów i maszyn pracujących przy realizacji robót, Wykonawca odpowiednio oznakuje w sposób uzgodniony z zarządcą drogi oraz organem zarządzającym ruchem i poinformuje Inżyniera.

Wykonawca niezwłocznie po rozpoczęciu realizacji kontraktu dostarczy, zainstaluje i utrzyma w czasie trwania kontraktu tablice informacyjne budowy, przedstawiające informacje dotyczące Robót Kontraktowych, zgodnie z Ustawą Prawo Budowlane. Tablice informacyjne budowy będą utrzymywane przez Wykonawcę w dobrym stanie przez cały okres realizacji kontraktu.

W miejscach przecięć dróg biegnących po nowej trasie z drogami istniejącymi, Wykonawca przygotuje projekty wykonawcze tymczasowych objazdów na czas realizacji robót budowlanych. Objazdy powinny umożliwiać bezkolizyjne funkcjonowanie istniejących dróg i w razie potrzeby powinny być połączone z projektowanymi odcinkami. Przed przystąpieniem do robót Wykonawca przedstawi Inżynierowi do zatwierdzenia, uzgodniony z odpowiednim zarządem drogi i organem zarządzającym ruchem, projekt organizacji ruchu i zabezpieczenia robót w okresie trwania budowy. Wykonawca przygotuje projekty organizacji ruchu dla tymczasowych objazdów na czas realizacji robót budowlanych. Przy opracowaniu i wdrażaniu tymczasowej organizacji ruchu należy bezwzględnie przestrzegać zapisów podanych w „Zasadach organizacji ruchu na czas budowy”.

W zależności od potrzeb i postępu robót projekt organizacji ruchu powinien być na bieżąco aktualizowany przez Wykonawcę. Każda zmiana, w stosunku do zatwierdzonego projektu organizacji ruchu, wymaga każdorazowo ponownego zatwierdzenia projektu.

Koszt zabezpieczenia terenu budowy nie podlega odrębnej zapłacie i przyjmuje się, że jest włączony w cenę kontraktową w ramach poszczególnych pozycji kosztorysu.

1.5.6. Ochrona środowiska w czasie wykonywania robót

Wykonawca ma obowiązek znać i stosować w czasie prowadzenia robót wszelkie przepisy dotyczące ochrony środowiska naturalnego w tym w szczególności wynikające z przepisów [4], [5] i [6]. W okresie trwania budowy i wykańczania robót Wykonawca będzie:

- a) utrzymywać teren budowy i wykopy w stanie bez wody stojącej,
- b) podejmować wszelkie uzasadnione kroki mające na celu stosowanie się do przepisów i norm dotyczących ochrony środowiska na terenie i wokół terenu budowy oraz będzie unikać uszkodzeń lub uciążliwości dla osób lub dóbr publicznych i innych, a wynikających z nadmiernego hałasu, wibracji, zanieczyszczenia lub innych przyczyn powstałych w następstwie jego sposobu działania.

Stosując się do tych wymagań będzie miał szczególny wzgląd na:

- 1) lokalizację baz, warsztatów, magazynów, składowisk, ukopów i dróg dojazdowych,
- 2) środki ostrożności i zabezpieczenia przed:
 - a) zanieczyszczeniem zbiorników i cieków wodnych pyłami lub substancjami toksycznymi,
 - b) zanieczyszczeniem powietrza pyłami i gazami,
 - c) możliwością powstania pożaru.

1.5.7. Ochrona przeciwpożarowa

Wykonawca będzie przestrzegać przepisów ochrony przeciwpożarowej.

Wykonawca będzie utrzymywać sprawny sprzęt przeciwpożarowy, wymagany przez odpowiednie przepisy, na terenie baz produkcyjnych, w pomieszczeniach biurowych, mieszkalnych i magazynach oraz w maszynach i pojazdach.

Materiały łatwopalne będą składowane w sposób zgodny z odpowiednimi przepisami i zabezpieczone przed dostępem osób trzecich.

Wykonawca będzie odpowiedzialny za wszelkie straty spowodowane pożarem wywołanym jako rezultat realizacji Robót albo przez personel Wykonawcy.

1.5.8. Materiały szkodliwe dla otoczenia

Materiały, które w sposób trwały są szkodliwe dla otoczenia, nie będą dopuszczone do użycia.

Nie dopuszcza się użycia materiałów wywołujących szkodliwe promieniowanie o stężeniu większym od dopuszczalnego, określonego odpowiednimi przepisami.

Wszelkie materiały odpadowe użyte do Robót będą miały świadectwa dopuszczenia, wydane przez uprawnioną jednostkę, jednoznacznie określające brak szkodliwego oddziaływania tych materiałów na środowisko.

Materiały, które są szkodliwe dla otoczenia tylko w czasie Robót, a po zakończeniu Robót ich szkodliwość zanika (np. materiały pyłaste) mogą być użyte pod warunkiem przestrzegania wymagań technologicznych w budowaniu. Jeżeli wymagają tego odpowiednie przepisy Zamawiający powinien otrzymać zgodę na użycie tych materiałów od właściwych organów administracji państwowej.

1.5.9. Ochrona własności publicznej i prywatnej

Wykonawca odpowiada za ochronę instalacji na powierzchni ziemi i za urządzenia podziemne, takie jak rurociągi, kable itp. oraz uzyska od odpowiednich władz będących właścicielami tych urządzeń potwierdzenie informacji dostarczonych mu przez Zamawiającego w ramach planu ich lokalizacji. Wykonawca zapewni właściwe oznaczenie i zabezpieczenie przed uszkodzeniem tych instalacji i urządzeń w czasie trwania budowy.

Wykonawca zobowiązany jest umieścić w swoim harmonogramie rezerwę czasową dla wszelkiego rodzaju Robót, które mają być wykonane w zakresie przełożenia instalacji i urządzeń podziemnych na Terenie Budowy i powiadomić Inżyniera i władze lokalne o zamiarze rozpoczęcia Robót. O fakcie przypadkowego uszkodzenia tych instalacji Wykonawca bezzwłocznie powiadomi Inżyniera i zainteresowane władze oraz będzie z nimi współpracował dostarczając wszelkiej pomocy potrzebnej przy dokonywaniu napraw. Wykonawca będzie odpowiadać za wszelkie spowodowane przez jego działania uszkodzenia instalacji na powierzchni ziemi i urządzeń podziemnych wykazanych w dokumentach dostarczonych mu przez Zamawiającego.

Jeżeli teren budowy przylega do terenów z zabudową mieszkaniową, Wykonawca będzie realizować roboty w sposób powodujący minimalne niedogodności dla mieszkańców. Wykonawca odpowiada za wszelkie uszkodzenia zabudowy mieszkaniowej w sąsiedztwie budowy, spowodowane jego działalnością. W celu uniknięcia niesłusznych roszczeń odszkodowawczych ze strony właścicieli istniejących nieruchomości, Wykonawca przed rozpoczęciem robót budowlanych sporządzi inwentaryzację stanu istniejącej zabudowy zlokalizowanej w bezpośrednim sąsiedztwie pasa drogowego, dokumentując stan techniczny tych obiektów. Nieodłączną częścią tej dokumentacji będą zdjęcia, skatalogowane w sposób nie budzący wątpliwości co do momentu ich wykonania oraz obiektu, który dokumentują.

Inżynier będzie na bieżąco informowany o wszystkich umowach zawartych pomiędzy Wykonawcą a właścicielami nieruchomości i dotyczących korzystania z własności i dróg wewnętrznych. Jednakże, ani Inżynier ani Zamawiający nie będzie ingerował w takie porozumienia, o ile nie będą one sprzeczne z postanowieniami zawartymi w warunkach umowy.

Przed rozpoczęciem robót budowlanych Wykonawca sporządzi dokumentację stanu technicznego istniejących dróg lokalnych, znajdujących się w najbliższym otoczeniu inwestycji oraz w dalszej odległości, wykorzystywanych do ciężkiego transportu Wykonawcy. Dane inwentaryzacyjne zawarte w dokumentacji Wykonawca potwierdzi u zarządcy drogi za zgodne ze stanem faktycznym w danym dniu i zgłosi ten fakt do lokalnych władz samorządowych.

Nieodłączną częścią tej dokumentacji będą zdjęcia, skatalogowane w sposób nie budzący wątpliwości co do momentu ich wykonania oraz obiektu, który dokumentują.

Wykonawca będzie mógł transportować materiały i wyposażenie na i z terenu budowy wyłącznie po drogach, których stan został zinwentaryzowany w w/w sposób i potwierdzony u Zarządcy drogi.

W przypadku ewentualnych roszczeń odszkodowawczych za zniszczenie dróg przez transport budowy Wykonawca jest zobowiązany do ich naprawy na własny koszt.

1.5.10. Ograniczenie obciążeń osi pojazdów

Wykonawca będzie stosować się do ustawowych ograniczeń nacisków osi na drogach publicznych przy transporcie materiałów i wyposażenia na i z terenu budowy. Wykonawca uzyska wszelkie niezbędne zezwolenia i uzgodnienia od właściwych władz co do przewozu nietypowych wagowo ładunków (ponadnormatywnych) i o każdym takim przewozie będzie powiadamiał Inżyniera. Inżynier może polecić, aby pojazdy nie spełniające tych warunków zostały usunięte z terenu budowy. Pojazdy powodujące nadmierne obciążenie osiowe nie będą dopuszczone na świeżo ukończony fragment budowy w obrębie terenu budowy i Wykonawca będzie odpowiadał za naprawę wszelkich robót w ten sposób uszkodzonych, zgodnie z poleceniami Inżyniera.

1.5.11. Bezpieczeństwo i higiena pracy

Podczas realizacji Robót Wykonawca będzie przestrzegać przepisów dotyczących bezpieczeństwa i higieny pracy oraz opracuje Plan Bezpieczeństwa i Ochrony Zdrowia („Plan BiOZ”) wynikający z Art. 21a Prawa Budowlanego w szczególnym zakresie zgodnym z Rozporządzeniem Ministra Infrastruktury z dn 27.08 2002 DZ. U Nr 151 i uzgodni go z Inżynierem.

W szczególności Wykonawca ma obowiązek zadbać, aby personel nie wykonywał pracy w warunkach niebezpiecznych, szkodliwych dla zdrowia oraz nie spełniających odpowiednich wymagań sanitarnych.

Wykonawca zapewni i będzie utrzymywał wszelkie urządzenia zabezpieczające, socjalne oraz sprzęt i odpowiednią odzież dla ochrony życia i zdrowia osób zatrudnionych na budowie oraz dla zapewnienia bezpieczeństwa publicznego.

Uznaje się, że wszelkie koszty związane z wypełnieniem wymagań określonych powyżej nie podlegają odrębnej zapłacie i są uwzględnione w Cenie Kontraktowej.

1.5.12. Ochrona i utrzymanie Robót

Wykonawca będzie odpowiedzialny za ochronę Robót i za wszelkie materiały i urządzenia używane do Robót od Daty Rozpoczęcia do daty wystawienia Świadectwa Wykonania przez Inżyniera.

Wykonawca będzie utrzymywać Roboty do czasu ostatecznego odbioru. Utrzymanie powinno być prowadzone w taki sposób, aby budowla drogowa lub jej elementy były w zadowalającym stanie przez cały czas, do momentu odbioru ostatecznego. Koszt ochrony i utrzymania Robót powinien być uwzględniony w Cenie Kontraktowej.

Wykonawca jest zobowiązany do utrzymania ruchu publicznego na Terenie Budowy, w okresie trwania realizacji Kontraktu, aż do zakończenia i odbioru końcowego Robót w zakresie wynikającym z warunków zatwierdzenia projektu organizacji ruchu na czas budowy.

Wszystkie ciągi ruchu drogowego objęte obszarem budowy, a eksploatowane komunikacyjnie w trakcie budowy, zgodnie z etapami realizacji wynikającymi z projektów organizacji ruchu na czas budowy, będą podlegały utrzymaniu (likwidacja ubytków w nawierzchni, likwidacja nierówności, czyszczenie jezdni, itp.)

Wykonawca ma obowiązek zapewnienia przejezdności w całym okresie trwania robót.

Wykonawca ma obowiązek stosowania się do opracowanych przez biuro projektowe wytycznych.

W czasie wykonywania Robót Wykonawca dostarczy, zainstaluje i będzie obsługiwał wszystkie tymczasowe urządzenia zabezpieczające takie jak: znaki pionowe, poziome, zapory, światła ostrzegawcze, sygnały, sygnalizatory, itp., zapewniając w ten sposób bezpieczeństwo pojazdów i pieszych.

Wykonawca zapewni stałe warunki widoczności w dzień i w nocy tych zapór i znaków, dla których jest to nieodzowne ze względów bezpieczeństwa.

Wszystkie znaki, zapory i inne urządzenia zabezpieczające będą akceptowane przez Inżyniera. Jeśli Wykonawca w jakimkolwiek czasie zaniedba utrzymanie, to na polecenie Inżyniera powinien rozpocząć Roboty utrzymaniowe nie później niż w 24 godziny po otrzymaniu tego polecenia.

Reasumując wyżej wymienione koszty:

- zabezpieczenia terenu budowy,
- wynikające z utrzymania organizacji ruchu w tym,
- obsługa tymczasowych urządzeń zabezpieczające,
- utrzymania ciągów ruchu kołowego,

nie podlegają odrębnej zapłacie i przyjmuje się, że są włączone w Cenę Kontraktową.

1.5.13. Stosowanie się do prawa i innych przepisów

Wykonawca zobowiązany jest znać wszystkie zarządzenia wydane przez władze centralne i miejscowe oraz inne przepisy, regulaminy i wytyczne, które są w jakikolwiek sposób związane z wykonywanymi robotami i będzie w pełni odpowiedzialny za przestrzeganie tych postanowień podczas prowadzenia robót.

Wykonawca będzie przestrzegać praw patentowych i będzie w pełni odpowiedzialny za wypełnienie wszelkich wymagań prawnych odnośnie znaków firmowych, nazw lub innych chronionych praw w odniesieniu do sprzętu, materiałów lub urządzeń użytych lub związanych z wykonywaniem robót i w sposób ciągły będzie informować Inżyniera o swoich działaniach, przedstawiając kopie zezwoleń i inne odnośne dokumenty.

Wszelkie straty, koszty postępowania, obciążenia i wydatki wynikłe z lub związane z naruszeniem jakichkolwiek praw patentowych pokryje Wykonawca, z wyjątkiem przypadków, kiedy takie naruszenie wyniknie z wykonania projektu lub specyfikacji dostarczonej przez Inżyniera.

1.5.14. Zgodność z wymaganiami zezwoleń

Wykonawca uzyska zezwolenia wymagane w Polsce na własny koszt od odpowiednich instytucji. (Zezwolenia te obejmują zezwolenia na zmianę ruchu, zezwolenia dotyczące trasy, zezwolenia na pobyt, na używanie krótkofalówek, na rozpoczęcie robót lub na zmianę położenia użyteczności publicznych, itd.)

W ciągu dwóch tygodni od podpisania porozumienia Wykonawca powinien przedstawić Inżynierowi listę wszystkich pozwoleń wymaganych do rozpoczęcia i zakończenia robót zgodnie z Programem.

W porozumieniu z władzami lokalnymi i użytkownikami użyteczności publicznych. Zamawiający stworzy harmonogram, do wykonania przez Wykonawcę, w pełni udokumentowanych wniosków o zezwolenia dla wykonania poszczególnych odcinków robót.

Jeśli Wykonawca trzyma się tego harmonogramu, to koszt jakichkolwiek opóźnień związanych ze zbyt późnym wydaniem jakichkolwiek zezwoleń na wykonanie robót poniesie Zamawiający. Wykonawca powinien stosować się do wymagań tych zezwoleń i powinien umożliwić instytucji wykonania inspekcji i sprawdzenia robót. Ponadto, powinien on umożliwić instytucji uczestniczenie w procedurach, badaniach i kontroli, które jednak nie zwalniają Wykonawcy z odpowiedzialności związanych z Kontraktem.

1.5.15. Równoważność norm

Gdziekolwiek w Kontrakcie powołane są konkretne normy lub przepisy, które spełniać mają materiały, sprzęt i inne dostarczane towary, oraz wykonane i zbadane roboty, będą obowiązywać postanowienia najnowszego wydania lub poprawionego wydania powołanych norm i przepisów, o ile w kontrakcie nie postanowiono inaczej. W przypadku gdy powołane normy i przepisy są państwowe lub odnoszą się do konkretnego kraju lub regionu, mogą być również stosowane inne odpowiednie normy zapewniające zasadniczo równy lub wyższy poziom wykonania niż powołane normy i przepisy, pod warunkiem ich uprzedniego sprawdzenia i pisemnego zatwierdzenia przez Inżyniera.

Różnice pomiędzy powołanymi normami a ich proponowanymi zamiennikami muszą być dokładnie opisane przez Wykonawcę i przedłożone Inżynierowi, co najmniej na 28 dni przed datą oczekiwanego przez Wykonawcę zatwierdzenia ich przez Inżyniera. W przypadku, kiedy Inżynier stwierdzi, że zaproponowane zmiany nie zapewniają zasadniczo równego lub wyższego poziomu wykonania, Wykonawca zastosuje się do norm powołanych w dokumentach. Materiały lub urządzenia, na które nie ma odpowiedniej EN-PN czy PN powinny posiadać aktualną Aprobata Techniczną.

W przypadku kiedy SST będzie powoływać się na starsze wersje norm, Wykonawca może zaproponować zastosowanie nowszej normy i przedstawić propozycje zmian do SST, po uprzedniej akceptacji Inżyniera i Projektanta.

1.5.16. Wykopaliska

Wszelkie wykopaliska, monety, przedmioty wartościowe, budowle oraz inne pozostałości o znaczeniu geologicznym lub archeologicznym odkryte na terenie budowy będą uważane za własność Zamawiającego. Wykonawca zobowiązany jest powiadomić Inżyniera i postępować zgodnie z jego poleceniami. Jeżeli w wyniku tych poleceń Wykonawca poniesie koszty lub wystąpią opóźnienia w robotach. Inżynier po uzgodnieniu z Zamawiającym i Wykonawcą ustali wydłużenie czasu wykonania robót lub wysokość kwoty, o którą należy zwiększyć Cenę Kontraktową.

1.5.17. Niewypały, niewybuchy

W razie natrafienia w czasie prowadzenia robót na niewypały/niewybuchy Wykonawca zobowiązany jest do niezwłocznego przerwania robót, zabezpieczenia terenu oraz wezwania odpowiednich służb (policja, straż pożarna, pogotowie saperskie) i niezwłocznego powiadomienia Inżyniera. Koszty zabezpieczenia terenu oraz akcji usunięcia niewypałów/niewybuchów poniesie Zamawiający.

2. MATERIAŁY

Wszystkie zakupione przez Wykonawcę materiały, muszą posiadać stosowne aprobaty techniczne, atesty i świadectwo dopuszczenia do stosowania w budownictwie oraz odpowiadać wymaganiom polskich norm. Wykonawca jest zobowiązany dostarczyć materiały i urządzenia zgodnie z wymaganiami Dokumentacji Projektowej i SST.

2.1. Źródła uzyskania materiałów

Co najmniej na trzy tygodnie przed zaplanowanym wykorzystaniem jakichkolwiek materiałów przeznaczonych do Robót Wykonawca przedstawi szczegółowe informacje dotyczące proponowanego źródła wytwarzania, zamawiania lub wydobywania tych materiałów i odpowiednie świadectwa badań laboratoryjnych oraz próbki do zatwierdzenia przez Inżyniera. Zastosowane materiały muszą uzyskać akceptację Inżyniera i muszą pochodzić ze źródeł przez niego zatwierdzonych. W razie takiej potrzeby materiały muszą posiadać odpowiednią aprobatę techniczną wydaną przez uprawnioną jednostkę. Zatwierdzenie partii materiałów z danego źródła nie oznacza automatycznie, że wszelkie materiały z danego źródła uzyskają zatwierdzenie.

Wykonawca zobowiązany jest do prowadzenia badań w celu udokumentowania, że materiały uzyskane z dopuszczonego źródła w sposób ciągły spełniają wymagania SST w czasie postępu Robót.

2.2. Pozyskiwanie materiałów miejscowych

Wykonawca odpowiada za uzyskanie pozwoleń od właścicieli i odnośnych władz na pozyskanie materiałów z jakichkolwiek źródeł miejscowych włączając w to źródła wskazane przez Zamawiającego i jest zobowiązany dostarczyć Inżynierowi wymagane dokumenty przed rozpoczęciem eksploatacji źródła.

Wykonawca przedstawi Inżynierowi do zatwierdzenia dokumentację zawierającą raporty z badań terenowych i laboratoryjnych oraz proponowaną przez siebie metodę wydobycia i selekcji, uwzględniając aktualne decyzje o eksploatacji, organów administracji państwowej i samorządowej.

Wykonawca ponosi odpowiedzialność za spełnienie wymagań ilościowych i jakościowych materiałów z jakiegokolwiek źródła.

Wykonawca poniesie wszystkie koszty, a w tym: opłaty, wynagrodzenia i jakiegokolwiek inne koszty związane z dostarczeniem materiałów do Robót.

Humus i nadkład czasowo zdjęte z terenu wykopów, dokopów i miejsc pozyskania materiałów miejscowych będą formowane w hałdy i wykorzystane przy zasypce i rekultywacji terenu po ukończeniu robót.

Wszystkie odpowiednie materiały pozyskane z wykopów na Terenie Budowy lub z innych miejsc wskazanych w Kontrakcie będą wykorzystane do Robót lub odwiezione na odkład odpowiednio do wymagań Kontraktu lub wskazań Inżyniera.

Z wyjątkiem uzyskania na to pisemnej zgody Inżyniera, Wykonawca nie będzie prowadzić żadnych wykopów w obrębie Terenu Budowy poza tymi, które zostały wyszczególnione w Kontrakcie.

Eksploatacja źródeł materiałów będzie zgodna z wszelkimi regulacjami prawnymi obowiązującymi na danym obszarze.

2.3. Inspekcja wytwórni materiałów

Wytwórnie materiałów mogą być okresowo kontrolowane przez Inżyniera w celu sprawdzenia zgodności stosowanych metod produkcyjnych z wymaganiami. Próbkami materiałów mogą być pobierane w celu sprawdzenia ich właściwości. Wynik tych kontroli będzie podstawą akceptacji określonej partii materiałów pod względem jakości.

W przypadku, gdy Inżynier będzie przeprowadzał inspekcję wytwórni będą zachowane następujące warunki:

- a) Inżynier będzie miał zapewnioną współpracę i pomoc Wykonawcy oraz producenta materiałów w czasie przeprowadzania inspekcji,
- b) Inżynier będzie miał wolny dostęp, w dowolnym czasie, do tych części wytwórni, gdzie odbywa się produkcja materiałów przeznaczonych do realizacji Kontraktu.
- c) Jeżeli produkcja odbywa się w miejscu nie należącym do Wykonawcy, Wykonawca uzyska dla Inżyniera zezwolenie dla przeprowadzenia inspekcji i badań w tych miejscach.

2.4. Materiały nie odpowiadające wymaganiom

Materiały nie odpowiadające wymaganiom zostaną przez Wykonawcę wywiezione z Terenu Budowy, bądź złożone w miejscu wskazanym przez Inżyniera. Jeśli Inżynier zezwoli Wykonawcy na użycie tych materiałów do innych robót, niż te, dla których zostały zakupione, to koszt tych materiałów zostanie przewartościowany (skorygowany) przez Wykonawcę i przedstawiony do akceptacji Inżynierowi.

Każdy rodzaj Robót, w którym znajdują się nie zbadane i nie zaakceptowane materiały. Wykonawca wykonuje na własne ryzyko, licząc się z jego nieprzyjęciem, usunięciem i niezapłaceniem.

2.5. Przechowywanie i składowanie materiałów

Wykonawca, zapewni, aby tymczasowo składowane materiały, do czasu, gdy będą one potrzebne do Robót, były zabezpieczone przed zanieczyszczeniem, zachowały swoją jakość i właściwość do Robót i były dostępne do kontroli przez Inżyniera.

Miejsca czasowego składowania będą zlokalizowane w obrębie Terenu Budowy w miejscach uzgodnionych z Inżynierem lub poza Terenem Budowy w miejscach zorganizowanych przez Wykonawcę.

Koszty związane ze składowaniem materiałów, dzierżawą terenu i przygotowaniem odpowiednich warunków do składowania będą obciążać Wykonawcę i powinien on uwzględnić je w swojej wycenie.

2.6. Wariantowe stosowanie materiałów

Jeśli Dokumentacja Projektowa lub SST przewidują możliwość wariantowego zastosowania rodzaju materiału w wykonywanych Robotach, Wykonawca powiadomi Inżyniera o swoim zamiarze co najmniej 3 tygodnie przed użyciem materiału, albo w okresie dłuższym, jeśli będzie to wymagane dla badań prowadzonych przez Inżyniera. Wybrany i zaakceptowany rodzaj materiału nie może być później zmieniany bez zgody Inżyniera.

2.7. Materiały z rozbiórek

2.7.1. Wszystkie elementy i materiały z rozbiórek stają się własnością Wykonawcy (z wyjątkiem materiałów wymienionych w pkt 2.7.2, 2.7.3. i 2.7.4.) i powinny być usunięte z terenu budowy w sposób i terminie niekolidującym z wykonaniem innych robót. Koszt związany z rozbiórką, transportem, składowaniem, zwalką (utyлизacją) w/w materiałów Wykonawca powinien zawrzeć w cenie kontraktowej, w odpowiednich pozycjach kosztorysowych. Wykonawca powinien na etapie przygotowania oferty ustalić rzeczywiste odległości odwozu materiałów przeznaczonych do utylizacji i uwzględnić to w cenie ofertowej. Wykonawca powinien na etapie przedprzetargowym dokonać wizji w terenie, w celu faktycznego oszacowania kosztów związanych z rozbiórkami.

2.7.2. Istniejące urządzenia BRD w postaci oznakowania aktywnego, istniejących barier drogowych oraz oznakowania pionowego (w tym tablice drogowskazowe) Wykonawca zdemontuje i przetransportuje w sposób nie powodujący ich uszkodzenia, w miejsce wskazane przez Inżyniera (który uprzednio uzgodni je z Zamawiającym), przy czym odległość transportu będzie nie większa niż 15 km.

2.7.3. Elementy pochodzące z rozbiórek sieci uzbrojenia terenu Wykonawca zdemontuje i przetransportuje w miejsce wskazane przez Inżyniera (który uprzednio uzgodni je z odpowiednim właścicielem sieci uzbrojenia terenu), przy czym odległość transportu powyższych materiałów będzie nie większa niż 25 km.

2.7.4. Materiały z rozbiórki istniejącej nawierzchni i podbudowy zostaną przez Wykonawcę zdemontowane i przetransportowane w sposób nie powodujący ich uszkodzenia, w miejsce wskazane przez Inżyniera (który uprzednio uzgodni je z Zamawiającym), przy czym odległość transportu będzie nie większa niż 25 km.

2.7.5. Koszt transportu w miejsca wskazane przez Inżyniera nie podlega osobnej zapłacie i jest zawarty w Cenie Kontraktowej.

3. SPRZĘT

3.1. Wymagania dotyczące sprzętu

Wykonawca jest zobowiązany do używania jedynie takiego sprzętu, który nie spowoduje niekorzystnego wpływu na jakość wykonywanych Robót. Sprzęt używany do Robót powinien być zgodny z ofertą Wykonawcy i powinien odpowiadać pod względem typów i ilości wskazaniom zawartym w SST, PZJ lub projekcie organizacji Robót, zaakceptowanym przez Inżyniera; w przypadku braku ustaleń w takich dokumentach sprzęt powinien być uzgodniony i zaakceptowany przez Inżyniera.

Liczba i wydajność sprzętu będzie gwarantować przeprowadzenie Robót, zgodnie z zasadami określonymi w Dokumentacji Projektowej, SST i wskazaniach Inżyniera w terminie przewidzianym Kontraktem.

Sprzęt będący własnością Wykonawcy lub wynajęty do wykonania Robót ma być utrzymywany w dobrym stanie i gotowości do pracy. Będzie on zgodny z normami ochrony środowiska i przepisami dotyczącymi jego użytkowania.

Wykonawca dostarczy Inżynierowi kopie dokumentów potwierdzających dopuszczenie sprzętu do użytkowania, tam gdzie jest to wymagane przepisami.

Wykonawca będzie konserwować sprzęt jak również naprawiać lub wymieniać sprzęt niesprawny.

Jeżeli Dokumentacja Projektowa lub SST przewidują możliwość wariantowego użycia sprzętu przy wykonywanych Robotach, Wykonawca powiadomi Inżyniera o swoim zamiarze wyboru i uzyska jego akceptację przed użyciem sprzętu. Wybrany sprzęt, po akceptacji Inżyniera, nie może być później zmieniany bez jego zgody.

Jakikolwiek sprzęt, maszyny, urządzenia i narzędzia nie gwarantujące zachowania warunków Kontraktu, zostaną przez Inżyniera zdyskwalifikowane i nie dopuszczone do Robót.

Wykonawca powinien również dysponować sprawnym sprzętem rezerwowym, umożliwiającym prowadzenie robót w przypadku awarii sprzętu podstawowego.

Jakikolwiek sprzęt budowlany, maszyny, urządzenia i narzędzia niegwarantujące zachowania wymagań jakościowych robót zostaną przez Inżyniera zdyskwalifikowane i niedopuszczone do robót. Sprzęt powinien być stale utrzymywany w dobrym stanie technicznym.

4. TRANSPORT

Wykonawca zobowiązany jest do stosowania takich środków transportu, które pozwolą uniknąć uszkodzeń i odkształceń przewożonych materiałów oraz nie wpłyną niekorzystnie na jakość wykonywanych robót i właściwości przewożonych materiałów. Materiały na budowę powinny być przewożone zgodnie z przepisami ruchu drogowego, zaleceniami producentów transportowanych wyrobów oraz przepisami BiHP. Rodzaj oraz liczba środków transportu powinna gwarantować prowadzenie robót zgodnie z zasadami zawartymi w Dokumentacji Projektowej, SST i wskazaniach Inżyniera oraz w terminie przewidzianym w kontrakcie.

Wykonawca stosować się będzie do ustawowych ograniczeń obciążenia na oś przy transporcie materiałów/sprzętu na i z terenu Robót. Uzyska on wszelkie niezbędne zezwolenia od władz, co do przewozu nietypowych ładunków i w sposób ciągły będzie o każdym takim przewozie powiadamiał Inżyniera.

Liczba środków transportu będzie zapewniać prowadzenie Robót zgodnie z zasadami określonymi w Dokumentacji Projektowej, SST i wskazaniach Inżyniera, w terminie przewidzianym Kontraktem.

Wykonawca będzie usuwać na bieżąco, na własny koszt, wszelkie zanieczyszczenia spowodowane jego pojazdami na drogach publicznych oraz dojazdach do Terenu Budowy.

Wykonawca zapewni wykonanie i utrzymanie wszelkich, niezbędnych dróg technologicznych i dojazdowych na terenie budowy, w czasie prowadzonych robót. Wykonawca zapewni wykonanie projektów wykonawczych dla powyższych dróg wraz ze zgodami, opiniami, decyzjami, uzgodnieniami i innymi formalnościami niezbędnymi do ich wykonania i funkcjonowania.

5. WYKONANIE ROBÓT

5.1. Ogólne zasady wykonywania Robót

Wykonawca jest odpowiedzialny za prowadzenie Robót zgodnie z Kontraktem, oraz za jakość zastosowanych materiałów i wykonywanych Robót, za ich zgodność z Dokumentacją Projektową, wymaganiami SST, PZJ, Projektu Technologii i Organizacji Robót oraz poleceniami Inżyniera.

Wykonawca jest odpowiedzialny za stosowane metody wykonywania robót.

Wykonawca ponosi odpowiedzialność za dokładne wytyczenie w planie i wyznaczenie wysokości wszystkich elementów Robót zgodnie z wymiarami i rzędnymi określonymi w Dokumentacji Projektowej lub przekazany na piśmie przez Inżyniera.

Następstwa jakiegokolwiek błędu spowodowanego przez Wykonawcę w wytyczeniu i wyznaczaniu Robót zostaną, jeśli wymagać tego będzie Inżynier, poprawione przez Wykonawcę na własny koszt.

Sprawdzenie wytyczenia Robót lub wyznaczenia wysokości przez Inżyniera nie zwalnia Wykonawcy od odpowiedzialności za ich dokładność.

Decyzje Inżyniera dotyczące akceptacji lub odrzucenia materiałów i elementów Robót będą oparte na wymaganiach sformułowanych w Kontrakcie, Dokumentacji Projektowej i w SST, a także w normach i wytycznych. Przy podejmowaniu decyzji Inżynier uwzględni wyniki badań materiałów i Robót, rozrzuty normalnie występujące przy produkcji i przy badaniach materiałów, doświadczenia z przeszłości, wyniki badań naukowych oraz inne czynniki wpływające na rozważaną kwestię.

Wszelkie Polecenia Inżyniera powinny być wykonywane przez Wykonawcę w czasie zgodnym z warunkami Kontraktu i określonym przez Inżyniera. W przypadku niewykonania w terminie Polecen Inżyniera skutki finansowe z tego tytułu poniesie Wykonawca.

Przed przystąpieniem do robót należy wykonać przekopy kontrolne w celu zlokalizowania ewentualnych urządzeń obcych. W przypadku ich wystąpienia Wykonawca wykona projekt zabezpieczenia urządzenia na czas prowadzenia robót w uzgodnieniu z jego właścicielem oraz wszelkie roboty z tym związane. W przypadku rozbieżności w usytuowaniu urządzeń infrastruktury technicznej pomiędzy terenem i Dokumentacją Projektową, Wykonawca zgłosi niezwłocznie ten fakt Inżynierowi. Wykonawca zaproponuje rozwiązanie zamienne zgodne z faktyczną lokalizacją urządzenia w terenie, w uzgodnieniu z Inżynierem i Projektantem. Wykonawca, jeżeli zajdzie taka konieczność, wykona nowy projekt uwzględniający rzeczywistą lokalizację urządzenia oraz uzyska warunki techniczne i uzgodnienie jego przebudowy z właścicielem urządzenia. Wykonawca zapewni również niezbędne dokumenty umożliwiające kontynuację robót, tzn. złoży do właściwego urzędu materiały na zgłoszenie lub uzyska decyzję o Pozwoleniu na Budowę. Wszelkie koszty związane z powyższymi działaniami, należy przewidzieć oraz ująć w cenie kontraktowej. Koszty, uznane przez Inżyniera za nie możliwe do przewidzenia (uwzględniając wymagania Kl.4.1, 11.2, 17.1) będą przedmiotem odrębnej wyceny wg Klauzuli 13 Zmiany i Korekty a w razie wątpliwości będą podlegały Klauzuli 4.12 – Nieprzewidywalny warunki fizyczne, Klauzuli 20.1 – Roszczenia Wykonawcy i Klauzuli 3.5 Ustalenia.

W przypadku zaistnienia zmian wynikających z rozbieżności pomiędzy Dokumentacją Projektową, a stanem faktycznym w terenie lub innymi zmianami wynikłymi w trakcie realizacji inwestycji, Wykonawca zaproponuje rozwiązanie problemu po uprzednim zaopiniowaniu przez Projektanta i zatwierdzeniu przez Inżyniera. Ostateczna decyzja dotycząca zmiany będzie podejmowana przez Inżyniera, po zasięgnięciu opinii Projektanta.

Dopuszcza się aby zmiany projektowe, powstałe przy współdziałaniu Projektanta były dostarczane w postaci pism i szkiców w formie umożliwiającej ich właściwą interpretację i możliwość wykonania przez Wykonawcę.

Wykonawca prowadzi Roboty na podstawie przyjętej własnej technologii robót. Wykonawca powinien przedstawić Inżynierowi do akceptacji projekt organizacji i harmonogram robót uwzględniający wszystkie warunki, w jakich będą wykonywane roboty.

Dla przyjętej technologii Wykonawca opracowuje Projekty Technologii i Organizacji Robót lub inne Projekty wymagane w SST np.: projekt zabezpieczenia wykopów, projekt przeprowadzenia cieku na czas robót itp.

Zastosowany sprzęt, wszystkie materiały, roboty i ich zabezpieczenie wynikające z przyjętych rozwiązań technicznych i technologicznych w ramach opracowań Wykonawcy nie podlegają odrębnej zapłacie, wszelkie koszty z tego tytułu należy ująć w Cenie Kontraktowej.

Wykonawca zobowiązany jest do uzyskania umowy użyczenia gruntów w przypadku konieczności wejścia na tereny działek nie będących we władaniu Zamawiającego jak również do ponoszenia opłat za dzierżawę tego terenu.

Wykonawca zobowiązany jest do uzyskania zgody, w formie oświadczenia lub umowy, na usytuowanie urządzeń infrastruktury technicznej, jeżeli taka konieczność wyniknie w trakcie prowadzenia robót.

Podczas prac należy zwrócić szczególną uwagę na zachowanie w stanie nienaruszonym i nie przesunięcie punktów geodezyjnych, które podlegają ochronie w trybie przepisów ustawy Prawo Geodezyjne i Kartograficzne. O pracach w pobliżu punktów geodezyjnych powiadomić Starostę Powiatu Żyrardowskiego. Wykonawca powinien powiadomić właścicieli urządzeń w terminie 21 dni przed przystąpieniem do robót związanych z usunięciem kolizji sieci energetycznych, teletechnicznych, kanalizacyjnych, melioracyjnych wodociągowych i gazowych. Koszty nadzoru z tego tytułu nie podlegają odrębnej zapłacie i należy ująć je w Cenie Kontraktowej.

Wykonawca sporządzi wszelkie niezbędne harmonogramy przełączeń istniejących mediów i uzgodni je z ich odbiorcami (zakłady pracy, gospodarstwa itp.). Wykonawca, w razie potrzeby, zapewni nadzór nad robotami przez przedstawiciela właściciela urządzeń infrastruktury technicznej, a także poniesie jego koszty. Wykonawca uwzględni, przy kalkulacji ceny, odszkodowania i opłaty związane z wyłączeniem i przerwą w działaniu mediów. Koszty z tego tytułu nie podlegają odrębnej zapłacie i należy ująć je w Cenie Kontraktowej.

Wykonawca usunie z terenu budowy wszelkie reklamy, bilbordy (łącznie z fundamentami) itp. Koszty z tego tytułu nie podlegają odrębnej zapłacie i należy ująć je w Cenie Kontraktowej.

Wykonawca przeniesie w miejsce wskazane przez Inżyniera obiekty kultu religijnego (kapliczki). Koszty z tego tytułu nie podlegają odrębnej zapłacie i należy ująć je w Cenie Kontraktowej.

6. KONTROLA JAKOŚCI ROBÓT

6.1. Program zapewnienia jakości (PZJ)

Do obowiązków Wykonawcy należy opracowanie i przedstawienie do aprobaty Inżyniera programu zapewnienia jakości, w którym przedstawi on zamierzony sposób wykonywania Robót, możliwości techniczne, kadrowe i organizacyjne gwarantujące wykonanie Robót zgodnie z Dokumentacją Projektową, SST oraz poleceniami i ustaleniami przekazanymi przez Inżyniera.

Program zapewnienia jakości będzie zawierać:

- a) część ogólną opisującą:
 - organizację wykonania Robót, w tym terminy i sposób prowadzenia Robót,
 - organizację ruchu na budowie wraz z oznakowaniem Robót,
 - BHP, szczegółowy Plan BiOZ, (w tym przy robotach „pod ruchem samochodowym”, robotach rozbiórkowych, itp.)
 - wykaz zespołów roboczych, ich kwalifikacje i przygotowanie praktyczne,
 - wykaz osób odpowiedzialnych za jakość i terminowość wykonania poszczególnych elementów Robót,
 - system (sposób i procedurę) proponowanej kontroli i sterowania jakością wykonywanych Robót,
 - wyposażenie w sprzęt i urządzenia do pomiarów i kontroli (opis laboratorium własnego lub laboratorium, któremu Wykonawca zamierza zlecić prowadzenie badań),
 - sposób oraz formę gromadzenia wyników badań laboratoryjnych, zapis pomiarów, nastaw mechanizmów sterujących a także wyciąganych wniosków i zastosowanych korekt w procesie technologicznym, proponowany sposób i formę przekazywania tych informacji Inżynierowi;

- b) część szczegółową opisującą dla każdego asortymentu Robót:
- wykaz maszyn i urządzeń stosowanych na budowie z ich parametrami technicznymi oraz wyposażeniem w mechanizmy do sterowania i urządzenia pomiarowo-kontrolne,
 - wykaz projektów technologicznych i wykonawczych przewidzianych w SST,
 - rodzaje i ilość środków transportu oraz urządzeń do magazynowania i załadunku materiałów, spoiw, lepiszczy, kruszyw itp.,
 - sposób zabezpieczenia i ochrony ładunków przed utratą ich właściwości w czasie transportu,
 - sposób i procedurę pomiarów i badań (rodzaj i częstotliwość, pobieranie próbek, legalizacja i sprawdzanie urządzeń, itp.) prowadzonych podczas dostaw materiałów, wytwarzania mieszanek i wykonywania poszczególnych elementów Robót,
 - sposób postępowania z materiałami i Robotami nie odpowiadającymi wymaganiom.

6.2. Zasady kontroli jakości Robót

Celem kontroli Robót będzie takie sterowanie ich przygotowaniem i wykonaniem, aby osiągnąć założoną jakość Robót.

Wykonawca jest odpowiedzialny za pełną kontrolę Robót i jakości materiałów. Wykonawca zapewni odpowiedni system kontroli, włączając personel, laboratorium, sprzęt, zaopatrzenie i wszystkie urządzenia niezbędne do pobierania próbek i badań materiałów oraz Robót.

Przed zatwierdzeniem systemu kontroli Inżynier może zażądać od Wykonawcy przeprowadzenia badań w celu zademonstrowania, że poziom ich wykonywania jest zadowalający.

Wykonawca będzie przeprowadzać pomiary i badania materiałów oraz Robót z częstotliwością zapewniającą stwierdzenie, że Roboty wykonano zgodnie z wymaganiami zawartymi w Dokumentacji Projektowej i SST.

Ponadto, dla określonych w odpowiednich SST robót Wykonawca będzie wykonywał odcinki próbne według zasad i zakresu określonego w tych SST. Celem wykonywania odcinków próbnych jest sprawdzenie zaproponowanych przez Wykonawcę w Programie Zapewnienia Jakości procedur i technologii wykonywania odpowiednich robót jak i doboru poszczególnych składników materiałów.

Minimalne wymagania, co do zakresu badań i ich częstotliwość są określone w SST, normach i wytycznych. W przypadku, gdy nie zostały one tam określone. Inżynier ustali, jaki zakres kontroli jest konieczny, aby zapewnić wykonanie Robót zgodnie z Kontraktem.

Wykonawca dostarczy Inżynierowi świadectwa, że wszystkie stosowane urządzenia i sprzęt badawczy posiadają ważną legalizację, zostały prawidłowo wykalibrowane i odpowiadają wymaganiom norm określających procedury badań.

Inżynier będzie mieć nieograniczony dostęp do pomieszczeń laboratoryjnych, w celu ich inspekcji.

Inżynier będzie przekazywać Wykonawcy pisemne informacje o jakichkolwiek niedociągnięciach dotyczących urządzeń laboratoryjnych, sprzętu, zaopatrzenia laboratorium, pracy personelu lub metod badawczych. Jeżeli niedociągnięcia te będą tak poważne, że mogą wpłynąć ujemnie na wyniki badań, Inżynier natychmiast wstrzyma użycie do Robót badanych materiałów i dopuści je do użycia dopiero wtedy, gdy niedociągnięcia w pracy laboratorium Wykonawcy zostaną usunięte i stwierdzona zostanie odpowiednia jakość tych materiałów.

Wszystkie koszty związane z organizowaniem i prowadzeniem badań materiałów ponosi Wykonawca.

6.3. Pobieranie próbek

Próbki będą pobierane losowo. Zaleca się stosowanie statystycznych metod pobierania próbek, opartych na zasadzie, że wszystkie jednostkowe elementy produkcji mogą być z jednakowym prawdopodobieństwem wytypowane do badań.

Inżynier będzie mieć zapewnioną możliwość udziału w pobieraniu próbek. Ponadto Inżynier może pobierać próbki i badać materiał niezależnie od Wykonawcy, korzystając w tym celu z niezależnego od Wykonawcy zaplecza.

Na zlecenie Inżyniera Wykonawca będzie przeprowadzać dodatkowe badania tych materiałów, które budzą wątpliwości, co do jakości, o ile kwestionowane materiały nie zostaną przez Wykonawcę usunięte lub ulepszone z własnej woli. Koszty tych dodatkowych badań pokrywa Wykonawca tylko w przypadku stwierdzenia usterek; w przeciwnym przypadku koszty te pokrywa Zamawiający.

Pojemniki do pobierania próbek będą dostarczone przez Wykonawcę i zatwierdzone przez Inżyniera. Próbki dostarczone przez Wykonawcę do badań wykonywanych przez Inżyniera będą odpowiednio opisane i oznakowane, w sposób zaakceptowany przez Inżyniera.

Koszty dodatkowych badań zleconych przez Inżyniera do niezależnego laboratorium pokrywa Wykonawca tylko w przypadku uzyskania negatywnych wyników tych badań potwierdzających niedostateczną jakość robót, w przeciwnym przypadku koszty te pokrywa Zamawiający.

6.4. Badania i pomiary

Wszystkie badania i pomiary będą przeprowadzone zgodnie z wymaganiami norm. W przypadku, gdy normy nie obejmują jakiegokolwiek badania wymaganego w SST, stosować można wytyczne krajowe, albo inne procedury, zaakceptowane przez Inżyniera.

Przed przystąpieniem do pomiarów lub badań, Wykonawca powiadomi Inżyniera o rodzaju, miejscu i terminie pomiaru lub badania. Po wykonaniu pomiaru lub badania. Wykonawca przedstawi na piśmie ich wyniki do akceptacji Inżyniera.

6.5. Raporty z badań

Wykonawca będzie przekazywać Inżynierowi kopie raportów z wynikami badań jak najszybciej, nie później jednak niż w terminie określonym w programie zapewnienia jakości.

Wyniki badań (kopie) będą przekazywane Inżynierowi na formularzach według dostarczonego przez niego wzoru lub innych, przez niego zaakceptowanych.

6.6. Badania prowadzone przez Inżyniera

Inżynier jest uprawniony do dokonywania kontroli, pobierania próbek i badania materiałów w miejscu ich wytwarzania/pozyskiwania, a Wykonawca i producent materiałów powinien udzielić mu niezbędnej pomocy.

Inżynier, dokonując weryfikacji systemu kontroli robót prowadzonego przez Wykonawcę, poprzez między innymi swoje badania, będzie oceniać zgodność materiałów i robót z wymaganiami SST na podstawie wyników własnych badań kontrolnych jak i wyników badań dostarczonych przez Wykonawcę.

Inżynier powinien pobierać próbki materiałów i prowadzić badania niezależnie od Wykonawcy, na koszt Zamawiającego. Jeżeli wyniki tych badań wykażą, że raporty Wykonawcy są niewiarygodne, to Inżynier oprze się wyłącznie na własnych badaniach przy ocenie zgodności materiałów i robót z dokumentacją Projektową i SST. Może również rozszerzyć zakres własnych badań lub zlecić, sam lub poprzez Wykonawcę, przeprowadzenie powtórnych lub dodatkowych badań niezależnemu laboratorium. W takim przypadku całkowite koszty rozszerzonego zakresu badań Inżyniera oraz powtórnych lub dodatkowych badań i pobierania próbek poniesione zostaną przez Wykonawcę.

6.7. Identyfikacja materiałów

Inżynier może dopuścić do użycia tylko te materiały, które są zgodne z wymaganiami określonymi w odpowiednich SST lub równoważne na zasadach określonych w punkcie 2.6., które posiadają:

1. certyfikat na znak bezpieczeństwa wykazujący, że zapewniono zgodność z kryteriami technicznymi określonymi na podstawie Polskich Norm, aprobat technicznych oraz właściwych przepisów i dokumentów technicznych,
2. deklarację zgodności lub certyfikat zgodności z:
 - Polską Normą lub,
 - aprobatą techniczną, w przypadku wyrobów, dla których nie ustanowiono Polskiej Normy, jeżeli nie są objęte certyfikacją określoną w pkt. 1 i które spełniają wymogi SST.

Właściwości użytkowe tych materiałów, zastosowanych w obiekcie budowlanym w sposób trwały muszą umożliwiać prawidłowo zaprojektowanym i wykonanym obiektom budowlanym spełnienie wymagań podstawowych o których mowa w art. 5 ust. 1 pkt 1. Ustawy Prawo Budowlane.

W przypadku materiałów, dla których w SST są wymagane dokumenty, każda partia dostarczona do Robót będzie posiadać te dokumenty, określające w sposób jednoznaczny jej cechy.

Produkty przemysłowe muszą posiadać odpowiednie dokumenty wydane przez producenta, a w razie potrzeby poparte wynikami badań wykonanych przez niego. Kopie wyników tych badań będą dostarczone przez Wykonawcę Inżynierowi.

Jakiegokolwiek materiały, które nie spełniają tych wymagań będą odrzucone.

6.8. Dokumenty budowy

(1) Dziennik Budowy

Dziennik Budowy jest wymagany dokumentem prawnym obowiązującym Zamawiającego i Wykonawcę w okresie od przekazania Wykonawcy Terenu Budowy do końca okresu gwarancyjnego. Odpowiedzialność za prowadzenie Dziennika Budowy zgodnie z obowiązującymi przepisami spoczywa na Wykonawcy.

Zapisy w Dzienniku Budowy będą dokonywane na bieżąco i będą dotyczyć przebiegu Robót, stanu bezpieczeństwa ludzi i mienia oraz technicznej i gospodarczej strony budowy.

Każdy zapis w Dzienniku Budowy będzie opatrzony datą jego dokonania, podpisem osoby, która dokonała zapisu, z podaniem jej imienia i nazwiska oraz stanowiska służbowego. Zapisy będą czytelne, dokonane trwałą techniką, w porządku chronologicznym, bezpośrednio jeden pod drugim, bez przerw.

Załączone do Dziennika Budowy protokoły i inne dokumenty będą oznaczone kolejnym numerem załącznika i opatrzone datą i podpisem Wykonawcy i Inżyniera.

Do Dziennika Budowy należy wpisywać w szczególności:

- datę przekazania Wykonawcy Terenu Budowy,
- datę przekazania przez Zamawiającego Dokumentacji Projektowej,
- uzgodnienie przez Inżyniera programu zapewnienia jakości i harmonogramów Robót,
- terminy rozpoczęcia i zakończenia poszczególnych elementów Robót,
- przebieg Robót, trudności i przeszkody w ich prowadzeniu, okresy i przyczyny przerw w Robotach,
- uwagi i polecenia Inżyniera,
- daty zarządzenia wstrzymania Robót, z podaniem powodu,
- zgłoszenia i daty odbiorów Robót zanikających i ulegających zakryciu, częściowych i ostatecznych odbiorów Robót,
- wyjaśnienia, uwagi i propozycje Wykonawcy,
- stan pogody i temperaturę powietrza w okresie wykonywania Robót podlegających ograniczeniom lub wymaganiom szczególnym w związku z warunkami klimatycznymi,
- zgodność rzeczywistych warunków geotechnicznych z ich opisem w Dokumentacji Projektowej,
- dane dotyczące czynności geodezyjnych (pomiarowych) dokonywanych przed i w trakcie wykonywania Robót,
- dane dotyczące sposobu wykonywania zabezpieczenia Robót,
- dane dotyczące jakości materiałów, pobierania próbek oraz wyniki przeprowadzonych badań z podaniem, kto je przeprowadzał,
- wyniki prób poszczególnych elementów budowli z podaniem, kto je przeprowadzał,
- inne istotne informacje o przebiegu Robót.

Propozycje, uwagi i wyjaśnienia Wykonawcy, wpisane do Dziennika Budowy będą przedłożone Inżynierowi do ustosunkowania się.

Decyzje Inżyniera wpisane do Dziennika Budowy Wykonawca podpisuje z zaznaczeniem ich przyjęcia lub zajęciem stanowiska.

Wpis Projektanta do Dziennika Budowy obliguje Inżyniera do ustosunkowania się. Projektant nie jest jednak stroną Kontraktu i nie ma uprawnień do wydawania poleceń Wykonawcy Robót.

(2) Książka Obmiarów

Książka Obmiarów stanowi dokument pozwalający na rozliczenie faktycznego postępu każdego z elementów Robót. Obmiary wykonanych Robót przeprowadza się w sposób ciągły w jednostkach przyjętych w Kosztorysie i wpisuje do Rejestru Obmiarów. Wzór książki, a w szczególności formularza obmiarów proponuje Wykonawca do zatwierdzenia przez Inżyniera. Wpisów do Książki Obmiarów dokonuje Kierownik Budowy i są one potwierdzane przez Inżyniera.

(3) Dokumenty laboratoryjne

Dzienniki laboratoryjne, deklaracje zgodności lub certyfikaty zgodności materiałów, orzeczenia o jakości materiałów, recepty robocze i kontrolne wyniki badań Wykonawcy będą gromadzone w formie uzgodnionej w programie zapewnienia jakości. Dokumenty te stanowią załączniki do odbioru Robót. Winny być udostępnione na każde życzenie Inżyniera.

(4) Pozostałe dokumenty budowy

Do dokumentów budowy zalicza się, oprócz wymienionych w pkt. (1)-(3) następujące dokumenty:

- a) pozwolenie na realizację zadania budowlanego,
- b) protokoły przekazania Terenu Budowy,
- c) umowy cywilno-prawne z osobami trzecimi i inne umowy cywilno-prawne,
- d) protokoły odbioru Robót,
- e) protokoły z narad i ustaleń,
- f) korespondencję na budowie.

(5) Przechowywanie dokumentów budowy

Dokumenty budowy będą przechowywane na Terenie Budowy w miejscu odpowiednio zabezpieczonym. Zaginięcie któregośkolwiek z dokumentów budowy spowoduje jego natychmiastowe odtworzenie w formie przewidzianej prawem.

Wszelkie dokumenty budowy będą zawsze dostępne dla Inżyniera i przedstawiane do wglądu na życzenie Zamawiającego.

7. OBMIAR ROBÓT

7.1. Ogólne zasady obmiaru Robót

Obmiar Robót będzie określać faktyczny zakres wykonywanych Robót zgodnie z Dokumentacją Projektową i SST, w jednostkach ustalonych w Kosztorysie.

Obmiaru Robót dokonuje Wykonawca po pisemnym powiadomieniu Inżyniera o zakresie obmierzanych Robót i terminie obmiaru, co najmniej na 3 dni przed tym terminem.

Wyniki obmiaru będą wpisane do Rejestru Obmiarów.

Jakikolwiek błąd lub przeoczenie (opuszczenie) w ilościach podanych w Ślepym Kosztorysie lub gdzie indziej w SST nie zwalnia Wykonawcy od obowiązku ukończenia wszystkich Robót. Błędne dane zostaną poprawione wg instrukcji Inżyniera na piśmie.

Obmiar gotowych Robót będzie przeprowadzony z częstością wymaganą do celu miesięcznej płatności na rzecz Wykonawcy lub w innym czasie określonym w Kontrakcie lub oczekiwanym przez Wykonawcę i Inżyniera.

7.2. Zasady określania ilości Robót i materiałów

Długości i odległości pomiędzy wyszczególnionymi punktami skrajnymi będą obmierzone poziomo wzdłuż linii osiowej.

Jeśli SST właściwe dla danych Robót nie wymagają tego inaczej, objętości będą wyliczone w m³ (metrach sześciennych) jako długość pomnożona przez średni przekrój.

Ilości, które mają być obmierzone wagowo, będą ważone w tonach lub kilogramach zgodnie z wymaganiami SST.

7.3. Urządzenia i sprzęt pomiarowy

Wszystkie urządzenia i sprzęt pomiarowy, stosowany w czasie obmiaru Robót będą zaakceptowane przez Inżyniera.

Urządzenia i sprzęt pomiarowy zostaną dostarczone przez Wykonawcę. Jeżeli urządzenia te lub sprzęt wymagają badań atestujących to Wykonawca będzie posiadać ważne świadectwa legalizacji.

Wszystkie urządzenia pomiarowe będą przez Wykonawcę utrzymywane w dobrym stanie, w całym okresie trwania Robót.

7.4. Wagi i zasady ważenia

Wykonawca dostarczy i zainstaluje urządzenia wagowe odpowiadające odnośnym wymaganiom SST. Będzie utrzymywać to wyposażenie zapewniając w sposób ciągły zachowanie dokładności wg norm zatwierdzonych przez Inżyniera.

7.5. Czas przeprowadzenia obmiaru

Obmiary będą przeprowadzone przed częściowym lub ostatecznym odbiorem odcinków Robót, a także w przypadku występowania dłuższej przerwy w Robotach.

Obmiar Robót zanikających przeprowadza się w czasie ich wykonywania.

Obmiar Robót podlegających zakryciu przeprowadza się przed ich zakryciem.

Roboty pomiarowe do obmiaru oraz nieodzowne obliczenia będą wykonane w sposób zrozumiały i jednoznaczny oraz będą uzupełnione odpowiednimi szkicami, których wzór zostanie uzgodniony z Inżynierem, oraz dokumentacją fotograficzną, skatalogowaną w sposób nie budzący wątpliwości co do momentu jej wykonania oraz obiektu, który dokumentuje. Obliczenia wraz ze szkicami oraz dokumentacją fotograficzną będą każdorazowo załączone do dokumentów odbiorowych poszczególnych robót a ich wyniki zostaną zapisane w książce obmiaru i potwierdzone przez Inżyniera.

8. ODBIÓR ROBÓT

W zależności od ustaleń odpowiednich SST, Roboty podlegają następującym etapom odbioru:

- a) odbiorowi Robót zanikających i ulegających zakryciu,
- b) odbiorowi częściowemu,
- c) odbiorowi ostatecznemu,
- d) odbiorowi pogwarancyjnemu.

Roboty uznaje się za wykonane zgodnie z Dokumentacją Projektową, SST i wymaganiami Inżyniera, jeżeli wszystkie pomiary i badania przeprowadzone zgodnie z wymaganiami pkt. 5 i 6 dały wyniki pozytywne. W przypadku niezgodności, choć jednego elementu robót z wymaganiami, roboty uznaje się za niezgodne z Dokumentacją Projektową i Wykonawca zobowiązuje się do ich poprawy na własny koszt.

8.1. Odbiór Robót zanikających i ulegających zakryciu

Odbiór Robót zanikających i ulegających zakryciu polega na finalnej ocenie ilości i jakości wykonywanych Robót, które w dalszym procesie realizacji ulegną zakryciu.

Odbiór Robót zanikających i ulegających zakryciu będzie dokonany w czasie umożliwiającym wykonanie ewentualnych korekt i poprawek bez hamowania ogólnego postępu Robót.

Odbioru Robót dokonuje Inżynier.

Gotowość danej części Robót do odbioru zgłasza Wykonawca wpisem do Dziennika Budowy i jednoczesnym powiadomieniem Inżyniera. Odbiór będzie przeprowadzony niezwłocznie, nie później jednak niż w ciągu 3 dni od daty zgłoszenia wpisem do Dziennika Budowy i powiadomienia o tym fakcie Inżyniera. Jakość i ilość robót ulegających zakryciu ocenia Inżynier na podstawie dokumentów zawierających komplet wyników badań laboratoryjnych i w oparciu o przeprowadzone pomiary, w konfrontacji z Dokumentacją Projektową, SST i uprzednimi ustaleniami. Wykonawca jest zobowiązany również do dokumentowania odbieranych robót w postaci fotograficznej. Dokumentacja ta powinna być skatalogowana w sposób nie budzący wątpliwości co do dat wykonania fotografii oraz obiektów, które dokumentuje. Koszt przygotowania dokumentacji odbiorowej, w tym fotograficznej, nie podlega odrębnej zapłacie i przyjmuje się, że jest włączony w cenę kontraktową.

8.2. Odbiór częściowy

Odbiór częściowy polega na ocenie ilości i jakości wykonanych części robót. Odbioru częściowego robót dokonuje się wg zasad jak przy odbiorze ostatecznym robót. Odbioru robót dokonuje Komisja w obecności Inżyniera i Wykonawcy. Komisja jest powoływana przez Zamawiającego. Warunkiem dokonania odbioru częściowego jest uprzednie wystawienie przez Inżyniera Świadectwa Przejścia w zakresie części robót, o ile Wykonawca jest uprawniony do uzyskania takiego świadectwa zgodnie z warunkami Kontraktu.

8.3. Odbiór ostateczny Robót

Odbiór ostateczny polega na finalnej ocenie rzeczywistego wykonania Robót w odniesieniu do ich ilości, jakości i wartości.

Całkowite zakończenie Robót oraz gotowość do odbioru ostatecznego będzie stwierdzona przez Wykonawcę wpisem do Dziennika Budowy z bezzwłocznym powiadomieniem na piśmie o tym fakcie Inżyniera.

Odbiór ostateczny Robót nastąpi w terminie ustalonym w Dokumentach Kontraktowych, licząc od dnia potwierdzenia przez Inżyniera zakończenia Robót i przyjęcia dokumentów, o których mowa w punkcie 8.3.1. Warunkiem dokonania odbioru ostatecznego jest uprzednie wystawienie przez Inżyniera Świadectwa Przejęcia.

Odbioru ostatecznego Robót dokona komisja wyznaczona przez Zamawiającego w obecności Inżyniera i Wykonawcy. Komisja odbierająca Roboty dokona ich oceny jakościowej na podstawie przedłożonych dokumentów, w tym dokumentacji fotograficznej, wyników badań i pomiarów, ocenie wizualnej oraz zgodności wykonania Robót z Dokumentacją Projektową i SST.

W toku odbioru ostatecznego Robót Komisja zapozna się z realizacją ustaleń przyjętych w trakcie odbiorów Robót zanikających i ulegających zakryciu, zwłaszcza w zakresie wykonania Robót uzupełniających i Robót poprawkowych.

W przypadkach niewykonania wyznaczonych Robót poprawkowych lub Robót uzupełniających w warstwie ścieralnej lub Robotach wykończeniowych, komisja przerwie swoje czynności i ustala nowy termin odbioru ostatecznego.

W przypadku stwierdzenia przez Komisję, że jakość wykonywanych robót w poszczególnych asortymentach odbiega od wymaganej Dokumentacją Projektową i SST z uwzględnieniem tolerancji ale nie ma większego wpływu na cechy eksploatacyjne obiektu i bezpieczeństwo ruchu, komisja może dokonać potrąceń, oceniając pomniejszoną wartość wykonywanych robót w stosunku do wymagań przyjętych w dokumentach umowy lub nakazać Wykonawcy wykonanie robót poprawkowych, wyznaczając jednocześnie nowy termin odbioru ostatecznego.

8.3.1. Dokumenty do odbioru ostatecznego

Podstawowym dokumentem do dokonania odbioru ostatecznego Robót jest protokół odbioru ostatecznego Robót sporządzony wg wzoru ustalonego przez Zamawiającego.

Do odbioru ostatecznego Wykonawca jest zobowiązany przygotować następujące dokumenty:

1. Dokumentację Projektową podstawową z naniesionymi zmianami, potwierdzonymi przez Inżyniera oraz dodatkową, jeśli została sporządzona w trakcie realizacji umowy; wymaga się przy tym, żeby dokumentacja została tak opracowana graficznie, aby wszelkie naniesione zmiany były łatwo rozpoznawalne,
2. Szczegółowe Specyfikacje Techniczne (podstawowe z Kontraktu i ew. uzupełniające lub zamienne),
3. Recepty i ustalenia technologiczne,
4. Dzienniki Budowy i Rejestry Obmiarów (oryginały),
5. Wyniki pomiarów kontrolnych oraz badań i oznaczeń laboratoryjnych, zgodnie z SST i ew. PZJ,
6. Deklaracje zgodności lub certyfikaty zgodności wbudowanych materiałów zgodnie z SST i ew. PZJ,
7. Opinię technologiczną opracowaną przez Wykonawcę i skoreferowaną przez Inżyniera, sporządzoną na podstawie wszystkich wyników badań i pomiarów załączonych do dokumentów odbioru, wykonanych zgodnie SST i PZJ,
8. Rysunki (dokumentacje) na wykonanie robót towarzyszących (np. na przełożenie linii telefonicznej, energetycznej, gazowej, oświetlenia itp.) oraz protokoły odbioru i przekazania tych robót właścicielom urządzeń,
9. Dokumentację fotograficzną skatalogowaną w sposób nie budzący wątpliwości co do dat wykonania fotografii oraz obiektów, które dokumentuje
10. Geodezyjną inwentaryzację powykonawczą Robót i sieci uzbrojenia terenu,
11. Kopię mapy zasadniczej powstałej w wyniku geodezyjnej inwentaryzacji powykonawczej.

Wykonawca opracuje operat odbiorowy w jednym egzemplarzu oryginalnym i w trzech kopiach. Dodatkowo Wykonawca zeskanuje wszystkie dokumenty wchodzące w skład operatu odbiorowego, za wyjątkiem pozycji 10, w rozdzielczości umożliwiającej czytelny wydruk w formacie odpowiadającym oryginałowi i zapisze na nośniku danych w jednym egzemplarzu w formacie zapisu danych uzgodnionym z Inżynierem. Pozycja 10 zostanie zapisana na nośniku danych w formacie *.dwg lub *.dgn.

Koszt przygotowania wszystkich egzemplarzy dokumentacji odbiorowej wraz z wersją elektroniczną jest zawarty w cenie kontraktowej i nie podlega odrębnej zapłacie.

W przypadku, gdy wg komisji, Roboty pod względem przygotowania dokumentacyjnego nie będą gotowe do odbioru ostatecznego, komisja w porozumieniu z Wykonawcą wyznaczy ponowny termin odbioru ostatecznego Robót.

Wszystkie zarządzone przez komisję Roboty poprawkowe lub uzupełniające będą zestawione wg wzoru ustalonego przez Zamawiającego.

Termin wykonania Robót poprawkowych i Robót uzupełniających wyznaczy komisja.

8.4. Odbiór pogwarancyjny

Odbiór pogwarancyjny polega na ocenie wykonanych Robót związanych z usunięciem wad stwierdzonych przy odbiorze ostatecznym i zaistniałych w okresie gwarancyjnym.

Odbiór pogwarancyjny będzie dokonany na podstawie oceny wizualnej obiektu z uwzględnieniem zasad opisanych w punkcie 8.3. „Odbiór ostateczny Robót”.

9. PODSTAWA PŁATNOŚCI

9.1. Ustalenia Ogólne

Podstawą płatności jest cena jednostkowa skalkulowana przez Wykonawcę za jednostkę obmiarową ustaloną dla danej pozycji Kosztorysu.

Dla pozycji kosztorysowych wycenionych ryczałtowo podstawą płatności jest wartość (kwota) podana przez Wykonawcę w danej pozycji kosztorysu. Inżynier może wziąć pod uwagę podział kwoty ryczałtowej proponowany przez Wykonawcę, zgodnie z Klauzulą 14.1 lit. d) Warunków Ogólnych Kontraktu.

Cena jednostkowa lub kwota ryczałtowa pozycji Kosztorysowej będzie uwzględniać wszystkie czynności, wymagania i badania składające się na jej wykonanie, określone dla tej Roboty w SST i w Dokumentacji Projektowej.

Ceny jednostkowe lub kwoty ryczałtowe Robót będą obejmować:

- robocizną bezpośrednią wraz z towarzyszącymi kosztami,
- zakup i koszty zakupu potrzebnych materiałów,
- dostarczenie i koszty dostarczenia potrzebnych materiałów,
- koszt zapewnienia niezbędnych czynników produkcji,
- wartość zużytych materiałów wraz z kosztami zakupu, magazynowania, ewentualnych ubytków i transportu na teren budowy,
- wartość pracy sprzętu wraz z towarzyszącymi kosztami i dróg dojazdowych (technologicznych) wraz z ich demontażem po zakończeniu budowy,
- koszty opłat i odszkodowań towarzyszących budowie i przebudowie urządzeń infrastruktury technicznej i elementów dróg (objazdy tymczasowe),
- koszty pośrednie, zysk kalkulacyjny i ryzyko,
- podatki obliczone zgodnie z obowiązującymi przepisami.

Do cen jednostkowych nie należy wliczać podatku VAT.

W skład kosztów pośrednich wchodzi: płace personelu i kierownictwa budowy, pracowników nadzoru i laboratorium, koszty urządzenia i eksploatacji zaplecza budowy (w tym doprowadzenie energii i wody, budowa dróg dojazdowych, itp.), koszty dotyczące oznakowania Robót, wydatki dotyczące bhp, usługi obce na rzecz budowy, koszty związane z zawarciem umów użyczenia gruntów, opłaty za dzierżawę terenu, koszty transportu materiałów na miejsce utylizacji i utylizacja materiałów, koszty projektów uzupełniających i ich uzgodnień, koszty szkolenia BHP pracowników i dozoru budowy, koszty utrzymania obiektów tymczasowych w należyтым stanie techniczno-eksploatacyjnym, koszty technologii robót wynikające przyjętych rozwiązań technicznych i technologicznych w ramach opracowań Wykonawcy, koszty wyłączeń i nadzoru właściciela urządzeń infrastruktury technicznej, opłaty za dzierżawę placów i bocznic, ekspertyzy dotyczące wykonanych Robót, ubezpieczenia oraz koszty zarządu przedsiębiorstwa Wykonawcy, koszty opracowania powykonawczej dokumentacji geodezyjno-kartograficznej, zysk kalkulacyjny zawierający ewentualne ryzyko Wykonawcy z tytułu innych wydatków mogących wystąpić w czasie realizacji Robót i w okresie gwarancyjnym.

9.2. Warunki umowy i wymagania ogólne D.M.00.00.00.

Koszt dostosowania się do wymagań warunków umowy i wymagań ogólnych zawartych w D.M.00.00.00. obejmuje wszystkie warunki określone w ww. dokumentach, a nie wyszczególnione w kosztorysie.

9.3. Objazdy, przejazdy i organizacja ruchu

Koszt wybudowania objazdów/przejazdów i organizacji ruchu obejmuje:

- (a) opracowanie projektów wykonawczych wraz z niezbędnymi decyzjami, warunkami technicznymi, opiniami, uzgodnieniami, zgodami i pozwoleniami niezbędnymi do ich realizacji,
- (b) opracowanie oraz uzgodnienie z odpowiednimi instytucjami i zatwierdzenie w organie zarządzającym ruchem projektu organizacji ruchu na czas trwania budowy, wraz z dostarczeniem kopii projektu Inżynierowi oraz zainteresowanym zarządom dróg i wprowadzaniem dalszych zmian i uzgodnień wynikających z postępu robót,
- (c) zakupy i koszty zakupu potrzebnych materiałów, w tym: „materiały do wykonania oznakowania tymczasowego poziomego (cienkobarstwowego), pionowego oraz innych elementów urządzeń bezpieczeństwa ruchu,„
- (d) dostarczenie i koszty dostarczenia potrzebnych materiałów,
- (e) koszt zapewnienia niezbędnych czynników produkcji,
- (f) zaprojektowanie i wybudowanie niezbędnych objazdów,
- (g) wykonanie tymczasowego oznakowania i oświetlenia zgodnie z wymaganiami bezpieczeństwa ruchu,
- (h) opłaty/dzierżawy za czasowe zajęcie terenu,
- (i) oświadczenia i umowy na czasowe zajęcie terenu,
- (h) przygotowanie terenu,
- (i) wykonanie konstrukcji tymczasowej nawierzchni, ramp, chodników, krawężników, barier, oznakowań i drenażu i innych niezbędnych dla funkcjonowania elementów,
- (j) wykonanie tymczasowej przebudowy urządzeń infrastruktury technicznej.

Koszt utrzymania objazdów/przejazdów i organizacji ruchu obejmuje:

- (a) oczyszczanie, przestawienie, przykrycie i usunięcie tymczasowych oznakowań pionowych, poziomych, barier i świateł,
- (b) utrzymanie płynności ruchu publicznego.

Koszt likwidacji objazdów/przejazdów i organizacji ruchu obejmuje:

- (a) usunięcie wbudowanych materiałów i oznakowania,
- (b) doprowadzenie terenu do stanu umożliwiającego normalny ruch publiczny,
- (c) oczyszczenie terenu,
- (d) koszty demontażu,
- (e) usunięcie wbudowanych materiałów i oznakowania,
- (f) doprowadzenie terenu do stanu pierwotnego w tym przywrócenie oznakowania zgodnego z uprzednią stałą organizacją ruchu, zgodnie z wymaganymi standardami.

9.4. Dodatkowe koszty

Poniżej podano dodatkowe koszty, które Wykonawca musi uwzględnić w cenie Kontraktowej:

- Koszty rekonstrukcji sieci drogowej zniszczonej ruchem budowlanym,
- Koszty wszelkich uzgodnień, opinii i pozwoleń na etapie budowy (w tym również wynikłych w trakcie opracowywania dodatkowej dokumentacji projektowej),
- Koszty odszkodowań za czasowe zajęcie terenu (np. zniszczenie upraw) w uzgodnieniu z zainteresowanymi stronami,
- Koszty urządzenia, utrzymania i likwidacji Zaplecza Wykonawcy.

10. PRZEPISY ZWIĄZANE

- [1] Ustawa z dnia 7 lipca 1994 r. - Prawo budowlane (Dz. U. 1994 nr 89, poz. 414 z późniejszymi zmianami),
- [2] Zarządzenie Ministra Infrastruktury z dnia 19 listopada 2001 r. w sprawie dziennika budowy, montażu i rozbiórki oraz tablicy informacyjnej (Dz. U. 2001 nr 138, poz. 1555),
- [3] Ustawa z dnia 21 marca 1985 r. o drogach publicznych (Dz. U. 1985 nr 14, poz. 60 z późniejszymi zmianami),
- [4] Ustawa z dnia 27 kwietnia 2001 r. Prawo ochrony środowiska (Dz. U. 2001 nr 62, poz. 627; z późniejszymi zmianami),
- [5] Ustawa z dnia 27 lipca 2001 r. o wprowadzeniu ustawy - Prawo ochrony środowiska, ustawy o odpadach oraz o zmianie niektórych ustaw (Dz. U. 2001 nr 100, poz. 1085; z późniejszymi zmianami),
- [6] Ustawa z dnia 27 kwietnia 2001 r. o odpadach (Dz. U. 2001 nr 62, poz. 628; z późniejszymi zmianami),
- [7] Rozporządzenie Ministra Środowiska z dnia 27 września 2001 r. w sprawie katalogu odpadów (Dz. U. 2001 nr 112, poz. 1206),
- [8] Rozporządzenie Ministra Środowiska z dnia 11 grudnia 2001 r. w sprawie wzorów dokumentów stosowanych na potrzeby ewidencji odpadów (Dz. U. 2001 nr 152, poz. 1736),
- [9] Ustawa z dnia 20 czerwca 1997 r. Prawo o ruchu drogowym (Dz. U. 1997 nr 98, poz. 602; z późniejszymi zmianami),
- [10] Rozporządzenie Ministra Infrastruktury z dnia 3 lipca 2003 r. w sprawie szczegółowych warunków technicznych dla znaków i sygnałów drogowych oraz urządzeń bezpieczeństwa ruchu drogowego i warunków ich umieszczania na drogach (Dz. U. 2003 nr 220, poz. 2181),
- [11] Rozporządzenie Ministra Infrastruktury z dnia 23 września 2003 r. w sprawie szczegółowych warunków zarządzania ruchem na drogach oraz wykonywania nadzoru nad tym zarządzaniem (Dz. U. 2003 nr 177, poz. 1729).
- [12] Rozporządzenie Ministra Infrastruktury z dnia 27 sierpnia 2002 r. w sprawie szczegółowego zakresu i formy planu bezpieczeństwa i ochrony zdrowia oraz szczegółowego zakresu rodzajów robót budowlanych, stwarzających zagrożenia bezpieczeństwa i zdrowia ludzi. (Dz. U. Nr 151 poz. 1256)

D.01.00.00
ROBOTY PRZYGOTOWAWCZE

D.01.01.01 Odtworzenie (wyznaczenie) trasy i punktów wysokościowych

1. WSTĘP

1.1. Przedmiot SST

Przedmiotem niniejszej szczegółowej specyfikacji technicznej (SST) są wymagania dotyczące wykonania i odbioru robót związanych z odtworzeniem (wyznaczeniem) osi trasy i punktów wysokościowych dla „Budowy ul. Słowackiego wraz z łącznikiem do ul. Jana Pawła II w Grójcu. Budowa ulicy Słowackiego na odcinku: od ul. Sienkiewicza do ul. Wybickiego Etap 5”.

1.2. Zakres stosowania SST

Szczegółowa Specyfikacja Techniczna jest stosowana jako dokument przetargowy i kontraktowy przy zlecaniu i realizacji robót wymienionych w pkt. 1.1 i 1.3

1.3. Zakres robót objętych SST

Ustalenia zawarte w niniejszej specyfikacji dotyczą zasad prowadzenia robót związanych z odtworzeniem (wyznaczeniem) osi trasy i punktów wysokościowych na wszystkich elementach wymagających geodezyjnego wyznaczenia, objętych niniejszą SST:

Zakresem robót jest objęte:

- odtworzenie (wyznaczenie) trasy i punktów wysokościowych ulic: ul. Heweliusza i Śniadeckich,
- odtworzenie (wyznaczenie) trasy i punktów wysokościowych innych elementów projektu, których wymaga realizacja wg Dokumentacji Projektowej,
- przeniesienie osnowy geodezyjnej,
- wykonanie geodezyjnej inwentaryzacji powykonawczej,
- sprawdzenie kolizji urządzeń infrastruktury technicznej z innymi elementami projektu,

Zakres odtworzenia (wyznaczenia) osi trasy i punktów wysokościowych zgodnie z Dokumentacją Projektową.

1.4. Określenia podstawowe

Określenia podstawowe są zgodne z obowiązującymi, odpowiednimi polskimi normami i definicjami podanymi w SST D.M.00.00.00 „Wymagania ogólne” pkt 1.4.

1.4.1. Osnowa geodezyjna pozioma - usystematyzowany zbiór punktów, których wzajemne położenie na powierzchni odniesienia, zostało określone przy zastosowaniu techniki geodezyjnej.

1.4.2. Osnowa geodezyjna wysokościowa - usystematyzowany zbiór punktów, których wysokość w stosunku do przyjętej powierzchni odniesienia, została określona przy zastosowaniu techniki geodezyjnej.

1.4.3. Osnowa realizacyjna - jest to osnowa geodezyjna (pozioma i wysokościowa), przeznaczona do geodezyjnego wytyczenia elementów projektów w terenie oraz geodezyjnej obsługi budowy i montażu urządzeń i konstrukcji. Osnowa ta powinna służyć do pomiarów kontrolnych przemieszczeń i odkształceń, a także w miarę możliwości pomiarów powykonawczych.

1.4.4. Punkty główne trasy - punkty załamania osi trasy, punkty kierunkowe oraz początkowy i końcowy punkt trasy.

1.4.5. Pozostałe określenia podstawowe są zawarte w przepisach prawa oraz odpowiednich Polskich Normach, a także z instrukcjach i wytycznych technicznych obowiązujących w geodezji i kartografii.

1.5. Ogólne wymagania dotyczące robót

Ogólne wymagania dotyczące robót podano w SST D.M.00.00.00 „Wymagania ogólne” pkt 1.5.

1.6. Wspólny Słownik Zamówień (CPV)

Kody grup, klas i kategorii robót Wspólnego Słownika Zamówień (CPV) dotyczących przedmiotu zamówienia podano w SST D.M.00.00.00. „Wymagania Ogólne”.

2. MATERIAŁY

2.1. Ogólne wymagania dotyczące materiałów

Ogólne wymagania dotyczące materiałów, ich pozyskiwania i składowania podano w SST D.M.00.00.00. „Wymagania Ogólne” pkt 2.

2.2. Rodzaje materiałów

Do utrwalenia punktów głównych trasy należy stosować pale drewniane z gwoździem lub prętem stalowym, słupki betonowe albo rury metalowe o długości około 0,50 m.

Pale drewniane umieszczone poza granicą robót ziemnych, w sąsiedztwie punktów załamania trasy, powinny mieć średnicę od 0,15 do 0,20 m i długość od 1,5 do 1,7 m.

Do stabilizacji pozostałych punktów należy stosować paliki drewniane średnicy od 0,05 do 0,08 m i długości około 0,30 m, a dla punktów utrwalanych w istniejącej nawierzchni bolce stalowe średnicy 5 mm i długości od 0,4 do 0,5 m.

„Świadki” powinny mieć długość około 0,5 m i przekrój prostokątny.

Do stabilizowania roboczego pikietażu trasy, poza granicą pasa robót stosować pale drewniane o średnicy od 0,15 do 0,20 m i długości 1,5 do 1,7m z tabliczkami. Wymiary tabliczek powinny być uzgodnione z Inżynierem.

Do utrwalenie punktów osnowy geodezyjnej należy stosować materiały zgodne z Instrukcjami technicznymi G-1 i G-2.

Do wykonania stabilizacji założonej osnowy geodezyjnej i stabilizacji pasa drogowego należy stosować:

- znaki naziemne - słupki betonowe, granitowe zgodnie z Wytycznymi technicznymi G-1.9, GUGiK 2002,
- znaki podziemne - płytki betonowe z krzyżem, rurki drenarskie, butelki), znaki wysokościowe (głowice metalowe,
- znaki pasa drogowego – znaki graniczne typu 46a (zgodnie z Wytycznymi technicznymi G-1.9, GUGiK 2002) oraz „świadki” tych znaków pomalowane na żółto z czarnym napisem, wykonany z betonu B25 zbrojony prętami stalowymi fi 10 – zgodnie z załącznikiem nr 1 do niniejszej specyfikacji.

Do wykonania robót mogą zostać użyte inne materiały po uprzedniej akceptacji Inżyniera.

3. SPRZĘT

3.1. Ogólne wymagania dotyczące sprzętu

Ogólne wymagania dotyczące sprzętu podano w SST D.M.00.00.00. „Wymagania Ogólne” pkt 3.

3.2. Sprzęt stosowany do wyznaczenia trasy i punktów wysokościowych

Do odtworzenia sytuacyjnego trasy i punktów wysokościowych należy stosować następujący sprzęt geodezyjny wysokiej dokładności:

- teodolity lub tachimetry,
- odbiorniki GPS,
- niwelatory,
- dalmierze,
- tyczki,
- łąty,
- taśmy stalowe, szpilki.

Sprzęt stosowany do odtworzenia trasy drogowej i jej punktów wysokościowych powinien gwarantować uzyskanie wymaganej dokładności pomiaru.

4. TRANSPORT

4.1. Ogólne wymagania dotyczące transportu

Ogólne wymagania dotyczące transportu podano w SST D.M.00.00.00 „Wymagania ogólne” pkt 4.

Środkiem transportowym dla sprzętu i materiałów może być samochód dostawczy lub inny, gwarantujący przewożenie sprzętu i materiałów w sposób uniemożliwiający ich uszkodzenie.

5. WYKONANIE ROBÓT

5.1. Ogólne wymagania dotyczące wykonania robót

Ogólne wymagania dotyczące wykonania robót podano w SST D.M.00.00.00 „Wymagania ogólne” pkt 5.

Prace pomiarowe przy zakładaniu osnowy geodezyjnej oraz odtworzenie (wyznaczenie) trasy i punktów wysokościowych powinny być wykonane w zgodności z obowiązującymi Instrukcjami Głównego Urzędu Geodezji i Kartografii (GUGiK).

5.2. Zasady wykonywania prac pomiarowych

Prace pomiarowe powinny być wykonane zgodnie z obowiązującymi standardami GUGiK przez osoby posiadające odpowiednie kwalifikacje i uprawnienia.

Dane dotyczące osnowy geodezyjnej poziomej i wysokościowej oraz punktów granicznych należy pobrać z Ośrodka Dokumentacji Geodezyjnej i Kartograficznej (zgodnie z obowiązującymi przepisami – Ustawa Prawo Geodezyjne i Kartograficzne - tylko jednostka wykonawstwa geodezyjnego może zgłaszać roboty i pobierać materiały z ODGiK).

Wykonawca powinien sprawdzić czy rzędne terenu określone w dokumentacji projektowej są zgodne z rzeczywistymi rzędnymi terenu. Jeżeli Wykonawca stwierdzi, że rzeczywiste rzędne terenu istotnie różnią się od rzędnych określonych w dokumentacji projektowej, to powinien powiadomić o tym Inżyniera. Ukształtowanie terenu w takim rejonie nie powinno być zmieniane przed podjęciem odpowiedniej decyzji przez Inżyniera. Zaniechanie powiadomienia Inżyniera oznacza, że roboty dodatkowe w takim przypadku obciążą Wykonawcę.

Punkty wierzchołkowe, punkty główne trasy i punkty pośrednie osi trasy muszą być zaopatrzone w oznaczenia określające w sposób wyraźny i jednoznaczny charakterystykę i położenie tych punktów. Forma i wzór tych oznaczeń powinny być zaakceptowane przez Inżyniera.

Wykonawca jest odpowiedzialny za ochronę wszystkich punktów pomiarowych i ich oznaczeń w czasie trwania robót. Jeżeli znaki pomiarowe przekazane przez Zamawiającego zostaną zniszczone przez Wykonawcę świadomie lub wskutek zaniedbania, a ich odtworzenie jest konieczne do dalszego prowadzenia robót, to zostaną one odtworzone na koszt Wykonawcy.

Wszystkie pozostałe prace pomiarowe konieczne dla prawidłowej realizacji robót należą do obowiązków Wykonawcy.

5.3. Sprawdzenie wyznaczenia punktów głównych osi trasy drogowej i punktów wysokościowych

Punkty wierzchołkowe trasy i inne punkty główne powinny być zastabilizowane w sposób trwały, przy użyciu pali drewnianych lub słupków betonowych, a także dowiązane do punktów pomocniczych, położonych poza granicą robót ziemnych. Maksymalna odległość pomiędzy punktami głównymi na odcinkach prostych nie może przekraczać 500 m. Wykonawca powinien założyć robocze punkty wysokościowe (repery robocze) wzdłuż osi trasy drogowej a także przy każdym obiekcie inżynierskim. Maksymalna odległość między reperami roboczymi wzdłuż trasy drogowej powinna być nie większa niż 300 m.

Repery robocze należy założyć poza granicami robót związanych z wykonaniem trasy drogowej i obiektów towarzyszących. Jako repery robocze można wykorzystać punkty stałe na stabilnych, istniejących budowlach wzdłuż trasy drogowej. O ile brak takich punktów, repery robocze należy założyć w postaci słupków betonowych lub grubych kształtowników stalowych, osadzonych w gruncie w sposób wykluczający osiadanie, zaakceptowany przez Inżyniera. Rzędne reperów roboczych należy określać z taką dokładnością, aby średni błąd niwelacji po wyrównaniu był mniejszy od 4 mm/km, stosując niwelację podwójną w nawiązaniu do reperów państwowych.

Repery robocze powinny być wyposażone w dodatkowe tablice zawierające wyraźne i jednoznaczne określenie nazwy reperi i jego rzędnej.

5.4. Odtworzenie osi trasy

Tyczenie osi trasy należy wykonać w oparciu o Dokumentację Projektową oraz inne dane geodezyjne przekazane przez Zamawiającego, przy wykorzystaniu sieci poligonizacji państwowej.

Oś trasy powinna być wyznaczona w punktach głównych i w punktach pośrednich w odległości zależnej od charakterystyki terenu i ukształtowania trasy, lecz nie rzadziej niż co 25 metrów na odcinku prostym i nie rzadziej niż co 10 m na łukach kołowych i krzywych przejściowych oraz łukach pionowych.

Dopuszczalne odchylenie sytuacyjne wytyczonej osi trasy w stosunku do Dokumentacji Projektowej nie może być większe niż 5 cm. Rzędne niwelety punktów osi trasy należy wyznaczyć z dokładnością do 1 cm w stosunku do rzędnych niwelety określonych w Dokumentacji Projektowej.

Do utrwalenia osi trasy w terenie należy użyć materiałów wymienionych w pkt 2.2.

Usunięcie pali z osi trasy jest dopuszczalne tylko wówczas, gdy Wykonawca robót zastąpi je odpowiednimi palami po obu stronach osi, umieszczonych poza granicą robót.

5.5. Wyznaczenie przekrojów poprzecznych

Wyznaczenie przekrojów poprzecznych obejmuje wyznaczenie krawędzi nasypów i wykopów na powierzchni terenu, zgodnie z Dokumentacją Projektową oraz w miejscach wymagających uzupełnienia dla poprawnego przeprowadzenia robót i w miejscach zaakceptowanych przez Inżyniera.

Do wyznaczania krawędzi nasypów i wykopów należy stosować dobrze widoczne paliki lub wiechy. Wiechy należy stosować w przypadku nasypów o wysokości przekraczającej 1 metr oraz wykopów głębszych niż 1 metr. Odległość między palikami lub wiechami należy dostosować do ukształtowania terenu oraz geometrii trasy drogowej. Odległość ta co najmniej powinna odpowiadać odstępowi kolejnych przekrojów poprzecznych. Jeżeli ukształtowanie terenu lub geometria drogi (oś trasy lub przekrój drogi) wymagają zagęszczenia przekrojów poprzecznych to Wykonawca powinien je wyznaczyć.

Wykonawca wyznaczy wszystkie inne charakterystyczne punkty (w planie i wysokościowo) niezbędne dla potrzeb prowadzenia robót. W ramach tych prac należy m.in. wyznaczyć ukształtowanie powierzchni skrzyżowań (na podstawie planów warstwicznych), zweryfikować i uzgodnić z właścicielami posesji lokalizację zjazdów oraz wyznaczyć niweletę zjazdów w dostosowaniu do ukształtowania terenu.

Profilowanie przekrojów poprzecznych musi umożliwiać wykonanie nasypów i wykopów o kształcie zgodnym z Dokumentacją Projektową.

5.6. Geodezyjna inwentaryzacja powykonawcza

W oparciu o poligonizację państwową i osnowę realizacyjną należy wykonać geodezyjną inwentaryzację powykonawczą sieci uzbrojenia terenu i wszystkich obiektów, nanieść zmiany na mapę zasadniczą uzyskując potwierdzenie właściwego Ośrodka Dokumentacji Geodezyjnej i Kartograficznej. Dokumentacja inwentaryzacji powykonawczej powinna spełniać wymagania Rozporządzenia Ministra Rozwoju Regionalnego i Budownictwa Dz.U.38 z dnia 2 kwietnia 2001 r. poz. 455.

5.7. Przeniesienie osnowy geodezyjnej

Przeniesienie osnowy geodezyjnej poza granicę robót wraz z odtworzeniem wysokościowym może być wykonane tylko przez uprawnione do tego rodzaju prac jednostki geodezyjne. Przeniesienie osnowy geodezyjnej musi być wykonane przed przystąpieniem do robót objętych projektem. Punkty geodezyjnej osnowy poziomej kolidujące z projektowaną obwodnicą należy zastąpić nowo założoną osnową zastabilizowaną w miejscach, w których znaki osnowy nie będą narażone na zniszczenie. Punkty te należy założyć według projektu technicznego osnowy poziomej zatwierdzonego przez Starostę Powiatu Żyrardowskiego.

5.8. Geodezyjna Dokumentacja Projektowa

Do prac geodezyjnych związanych z wytyczeniem wszystkich elementów projektowanej drogi, jako właściwej, należy używać tylko TOM 3 CZĘŚĆ GEODEZYJNA w wersji papierowej będącej częścią Dokumentacji Projektowej. Wersja elektroniczna nie jest podstawą do wytyczania powyższych elementów, może tylko stanowić uzupełnienie i materiał pomocniczy dla Dokumentacji Projektowej w wersji papierowej.

5.9. Sprawdzenie kolizji urządzeń infrastruktury technicznej z innymi elementami projektu

W przypadku lokalizacji urządzeń infrastruktury technicznej w bezpośredniej bliskości innych obiektów budowlanych geodeci Wykonawcy powinni dołożyć wszelkich starań w celu właściwego wytyczenia i sprawdzenia ewentualnych kolizji istniejących oraz projektowanych urządzeń infrastruktury technicznej z innymi obiektami budowlanymi.

W razie stwierdzenia powyższych okoliczności geodeci Wykonawcy powinni niezwłocznie powiadomić Inżyniera, w celu podjęcia przez niego decyzji o zmianie rozwiązania projektowego. Inżynier po zasięgnięciu opinii Projektanta podejmie decyzję, co do zmian w rozwiązaniu kolizji i poinformuje o zmianach geodetów Wykonawcy.

6. KONTROLA JAKOŚCI ROBÓT

6.1. Ogólne wymagania dotyczące kontroli jakości robót

Ogólne wymagania dotyczące kontroli jakości robót podano w SST D.M.00.00.00 „Wymagania ogólne” pkt 6.

6.2. Kontrola jakości prac pomiarowych

Kontrolę jakości prac pomiarowych związanych z odtworzeniem (wyznaczeniem) trasy i punktów wysokościowych należy prowadzić wg ogólnych zasad określonych w instrukcjach i wytycznych GUGiK, zgodnie z wymaganiami podanymi w pkt. 5.

6.3. Sprawdzenie robót pomiarowych

Sprawdzenie robót pomiarowych powinno być przeprowadzone wg następujących zasad:

- oś drogi należy sprawdzić na wszystkich załamaniach pionowych i krzywiznach w poziomie oraz co najmniej co 20m na prostych,
- robocze punkty wysokościowe należy sprawdzić niwelatorem na całej długości budowanego dcinka,
- wyznaczenie nasypów i wykopów należy sprawdzić taśmą i szablonem z poziomnicą, co najmniej w 5 miejscach na ulicach objętych opracowaniem oraz w miejscach budzących wątpliwości.

7. OBMIAR ROBÓT

7.1. Ogólne wymagania dotyczące obmiaru robót

Ogólne wymagania dotyczące obmiaru robót podano w SST D.M.00.00.00 „Wymagania ogólne” pkt 7.

7.2. Jednostka obmiarowa

Jednostką obmiarową jest 1 km (kilometr) wykonanego i odebranego odtworzenia (wyznaczenia) trasy i punktów wysokościowych zgodnie z Dokumentacją Projektową i niniejszą SST.

8. ODBIÓR ROBÓT

8.1. Ogólne wymagania dotyczące odbioru robót

Ogólne wymagania dotyczące odbioru robót podano w SST D.M.00.00.00 „Wymagania ogólne” pkt 8.

8.2. Sposób odbioru robót

Roboty uznaje się za wykonane zgodnie z Dokumentacją Projektową, SST i wymaganiami Inżyniera, jeżeli wszystkie pomiary zgodnie z wymaganiami wg pkt. 5 i 6 dały wyniki pozytywne.

Odbiór robót związanych z odtworzeniem (wyznaczeniem) trasy w terenie następuje na podstawie szkiców i dzienników pomiarów geodezyjnych lub protokołu z kontroli geodezyjnej, kopii mapy zasadniczej potwierdzonej przez właściwy Ośrodek Dokumentacji Geodezyjnej i Kartograficznej z wykonaną geodezyjną inwentaryzacją powykonawczą, które Wykonawca przedkłada Inżynierowi.

9. PODSTAWA PŁATNOŚCI

9.1. Ogólne wymagania dotyczące podstawy płatności

Ogólne wymagania dotyczące podstawy płatności podano w SST D.M.00.00.00 „Wymagania ogólne” pkt 9.

9.2. Cena jednostki obmiarowej

Cena wykonania 1 km odtworzenia (wyznaczenia) trasy i punktów wysokościowych obejmuje:

- opracowanie Projektu Technologii i Organizacji Robot oraz Programu Zapewnienia Jakości,
- prace pomiarowe, roboty przygotowawcze i oznakowanie robót oraz utrzymanie oznakowania,
- zakup i dostarczenie niezbędnego materiału i sprzętu do wykonania robót,
- zakup, dostarczenie i zastosowanie materiałów pomocniczych koniecznych do prawidłowego wykonania robót lub wynikających z przyjętej technologii robót,
- sprawdzenie wyznaczenia oraz wytyczenie punktów głównych osi trasy i punktów wysokościowych,
- uzupełnienie osi trasy dodatkowymi punktami,
- wyznaczenie dodatkowych punktów wysokościowych,
- wyznaczenie parametrów łuków poziomych i pionowych,
- sprawdzenie wyznaczenia oraz wytyczenie punktów obiektów budowlanych oraz urządzeń infrastruktury technicznej,

- wyznaczenie przekrojów poprzecznych z ewentualnym wytyczeniem dodatkowych przekrojów,
- zastabilizowanie punktów w sposób trwały, ochrona ich przed zniszczeniem i oznakowanie ułatwiające odszukanie i ewentualne odtworzenie,
- wyznaczenie punktów roboczego pikietażu trasy,
- ustawienie skarpowników z wyznaczeniem pochylenia skarp,
- wykonanie geodezyjnej inwentaryzacji powykonawczej oraz pozyskanie odbitek mapy zasadniczej poświadczonej przez właściwy Ośrodek Dokumentacji Geodezyjnej i Kartograficznej z jej wynikami,
- koszty związane z podpisaniem umów oraz wypłatą odszkodowań związanych z czasowym zajęciem nieruchomości niezbędnym do realizacji robót budowlanych,
- przeniesienie punktów osnowy geodezyjnej poza granicę pasa robót,
- odtworzenie wysokościowe,
- obliczenie współrzędnych i opracowanie kameralne osnowy geodezyjnej,
- uzgodnienia z właściwymi jednostkami,
- odwiezienie sprzętu,
- uporządkowanie terenu robót; załadunek i wywóz materiałów z rozbiórek na wysypisko wraz z kosztami utylizacji lub na miejsce przystosowane do składowania poza terenem budowy wraz z kosztami składowania,
- rekultywację terenu,
- utrzymanie robót wymienionych w pkt. 1.3. podczas trwania robót budowlanych.

10. PRZEPISY ZWIĄZANE

10.1. Normy

Nie występują.

10.2. Inne dokumenty

1. Ustawa Prawo geodezyjne i kartograficzne z dnia 17 maja 1989 r. (Dz. U. nr 30 poz. 163 z późniejszymi zmianami).
2. Instrukcja techniczna 0-1. Ogólne zasady wykonywania prac geodezyjnych Główny Urząd Geodezji i Kartografii, Warszawa, 1979.
3. Instrukcja techniczna G-3. Geodezyjna obsługa inwestycji, Główny Urząd Geodezji i Kartografii, Warszawa, 1979.
4. Instrukcja techniczna G-1. Geodezyjna osnowa pozioma, GUGiK, 1978.
5. Instrukcja techniczna G-2. Wysokościowa osnowa geodezyjna, GUGiK, 1983.
6. Instrukcja techniczna G-4. Pomiary sytuacyjne i wysokościowe, GUGiK, 1979.
7. Wytyczne techniczne G-3.2 Pomiary realizacyjne, GUGiK, 1983.
8. Wytyczne techniczne G-3.1. Osnowy realizacyjne, GUGiK, 1983.
9. Wytyczne techniczne G-1.9. Katalog znaków geodezyjnych oraz zasady stabilizacji punktów.

D.01.02.04

Rozbiórki elementów ulic

1. WSTĘP

1.1. Przedmiot SST

Przedmiotem niniejszej szczegółowej specyfikacji technicznej (SST) są wymagania dotyczące wykonania i odbioru robót związanych z rozbiórką elementów dróg i ulic dla „Budowy ul. Słowackiego wraz z łącznikiem do ul. Jana Pawła II w Grójcu. Budowa ulicy Słowackiego na odcinku: od ul. Sienkiewicza do ul. Wybickiego Etap 5”.

1.2. Zakres stosowania SST

Szczegółowa specyfikacja techniczna (SST) jest stosowana jako dokument przetargowy i kontraktowy przy zlecaniu i realizacji robót wymienionych w punkcie 1.1. i 1.3.

1.3. Zakres robót objętych SST

Ustalenia zawarte w niniejszej specyfikacji dotyczą zasad prowadzenia robót związanych z rozbiórką elementów dróg i ulic. Zakresem robót jest objęte:

- rozbiórka rur żelbetowych w istniejącym rowie,
- rozbiórka murków żelbetowych,
- rozbiórka chodnika z płyt żelbetowych 3,0x1,0m z odwiezieniem na miejsce wskazane przez Inwestora.

Zakres rozbiórek elementów dróg i ulic zgodnie z Dokumentacją Projektową.

1.4. Określenia podstawowe

Określenia podstawowe są zgodne z obowiązującymi, odpowiednimi polskimi normami i definicjami podanymi w SST D.M.00.00.00 „Wymagania ogólne” pkt 1.4.

1.5. Ogólne wymagania dotyczące robót

Ogólne wymagania dotyczące robót podano w SST D.M.00.00.00 „Wymagania ogólne” pkt 1.5.

1.6. Wspólny Słownik Zamówień (CPV)

Kody grup, klas i kategorii robót Wspólnego Słownika Zamówień (CPV) dotyczących przedmiotu zamówienia podano w SST D.M.00.00.00. „Wymagania Ogólne”.

2. MATERIAŁY

2.1. Ogólne wymagania dotyczące materiałów

Ogólne wymagania dotyczące materiałów, ich pozyskiwania i składowania podano w SST D.M.00.00.00. „Wymagania Ogólne” pkt 2.

2.2. Materiały z rozbiórek

2.2.1. Istniejące urządzenia BRD w postaci oznakowania aktywnego, istniejących barier drogowych oraz oznakowania pionowego (w tym tablice drogowskazowe) Wykonawca zdemontuje i przetransportuje w sposób nie powodujący ich uszkodzenia, w miejsce wskazane przez Inżyniera (który uprzednio uzgodni je z Zamawiającym), przy czym odległość transportu będzie nie większa niż 15 km.

2.2.2. Elementy pochodzące z rozbiórek sieci uzbrojenia terenu Wykonawca zdemontuje i przetransportuje w miejsce wskazane przez Inżyniera (który uprzednio uzgodni je z odpowiednim właścicielem sieci uzbrojenia terenu), przy czym odległość transportu powyższych materiałów będzie nie większa niż 25 km.

2.2.3. Materiały z rozbiórki istniejącej nawierzchni bitumicznej zostaną przez Wykonawcę rozdrobnione do postaci destruktu i przetransportowane, w miejsce wskazane przez Inżyniera (który uprzednio uzgodni je z Zamawiającym), przy czym odległość transportu będzie nie większa niż 25 km.

2.2.4. Materiały z rozbiórki istniejącej podbudowy zostaną przez Wykonawcę zdemontowane i przetransportowane w sposób nie powodujący ich uszkodzenia, w miejsce wskazane przez Inżyniera (który uprzednio uzgodni je z Zamawiającym), przy czym odległość transportu będzie nie większa niż 25 km.

2.2.5. Wszystkie pozostałe elementy i materiały z rozbiórek stają się własnością Wykonawcy i powinny być usunięte z terenu budowy w sposób i terminie niekolidującym z wykonaniem innych robót. Wszystkie koszty związane z transportem, składowaniem i utylizacją ponosi Wykonawca. Wykonawca nie może kalkulować żadnych korzyści uzyskanych z materiałów rozbiórkowych.

3. SPRZĘT

3.1. Ogólne wymagania dotyczące sprzętu

Ogólne wymagania dotyczące sprzętu podano w SST D.M.00.00.00. „Wymagania Ogólne” pkt 3.

3.2. Sprzęt do rozbiórki

Do wykonania robót związanych z rozbiórką należy stosować:

- spycharki,
- ładowarki,
- żurawie samochodowe,
- samochody ciężarowe,
- zrywarki,
- młoty pneumatyczne,
- piły mechaniczne,(spalinowe),
- frezarki nawierzchni,
- koparki.
- piły,
- bądź inny sprzęt zaakceptowany przez Inżyniera.

4. TRANSPORT

4.1. Ogólne wymagania dotyczące transportu

Ogólne wymagania dotyczące transportu podano w SST D.M.00.00.00 „Wymagania ogólne” pkt 4.

4.2. Transport materiału z rozbiórki

Materiały pochodzące z rozbiórki stanowią własność Wykonawcy i powinny być usunięte bezzwłocznie po zakończeniu robót rozbiórkowych z Terenu Budowy na miejsce wskazane przez Wykonawcę i zaakceptowane przez Inżyniera.

5. WYKONANIE ROBÓT

5.1. Ogólne wymagania dotyczące wykonania robót

Ogólne wymagania dotyczące wykonania robót podano w SST D.M.00.00.00 „Wymagania ogólne” pkt 5.

5.2. Wykonanie robót rozbiórkowych

Roboty rozbiórkowe elementów dróg obejmują usunięcie z Terenu Budowy wszystkich elementów wymienionych w pkt. 1.3., zgodnie z lokalizacją podaną w Dokumentacji Projektowej lub dodatkowo według wskazań Inżyniera.

Doły (wykopy) powstałe po rozbiórce elementów dróg na odcinkach wykopów drogowych powinny być tymczasowo zabezpieczone. W szczególności należy zapobiec gromadzeniu się w nich wody opadowej. Doły w miejscach gdzie nie przewiduje się wykonania wykopów należy wypełnić, warstwami, odpowiednim gruntem (piasek, mieszanka kruszywa naturalnego) do poziomu terenu i zagęścić (wskaźnik zagęszczenia gruntu $I_s \geq 1,0$) Warstwy nawierzchni należy usuwać przy zastosowaniu sprzętu wymienionego w pkt. 3.2. lub w sposób zalecony przez Inżyniera. Należy zwrócić uwagę, aby krawędzie rozbieranych warstw nawierzchni na styku z warstwami istniejącymi były pionowe, obcięte piłą i oczyszczone.

Załadunek gruzu na środki transportu należy prowadzić za pomocą koparki lub ładowarki. W trakcie przewozu gruzu Wykonawca ma obowiązek bieżącego utrzymania dróg dojazdowych, w tym ich bieżącego utrzymania. Pozostałe z rozbiórki odpady należy odwieźć do miejsca ich składowania na podstawie wskazania odpowiedniego organu (trasa i miejsce zdeponowania — Ustawa Dz.U. nr 62 z 20.06.2001r. poz.628) Materiały przeznaczone do ponownego wbudowania należy oczyścić.

5.3. Rozbiórka istniejącej nawierzchni i podbudowy.

Rozbiórce podlega istniejąca nawierzchnia i podbudowa na odcinkach wskazanych w Dokumentacji Projektowej, polegająca na skruszeniu nawierzchni, załadunku materiałów bądź gruzu na środki transportowe i wywiezieniu z Terenu Budowy na miejsce zaakceptowane przez Inżyniera.

Warstwy nawierzchni i podbudowy należy usunąć przy zastosowaniu sprzętu wymienionego w pkt 3. lub wskazanego przez Inżyniera. Roboty rozbiórkowe należy prowadzić w taki sposób, aby krawędź rozbieranej nawierzchni na styku z istniejącą była pionowa i prostopadła do osi drogi, nie może być postrzępiona.

5.4. Inne roboty rozbiórkowe

Wykonawca może zastosować inną kolejność, sposób i technologię robót rozbiórkowych, po uprzedniej akceptacji Inżyniera. Jeśli w trakcie realizacji robót budowlanych zajdzie konieczność wykonania robót rozbiórkowych nie ujętych w Dokumentacji Projektowej, Kosztorysie Ofertowym lub Szczegółowej Specyfikacji Technicznej, to Wykonawca proponuje sposób i technologię robót rozbiórkowych, po uprzedniej akceptacji Inżyniera.

6. KONTROLA JAKOŚCI ROBÓT

6.1. Ogólne wymagania dotyczące kontroli jakości robót

Ogólne wymagania dotyczące kontroli jakości robót podano w SST D.M.00.00.00 „Wymagania ogólne” pkt 6.

6.2. Kontrola prawidłowości wykonania rozbiórki

Kontrola jakości robót polega na wizualnej ocenie kompletności wykonanych robót rozbiórkowych oraz sprawdzeniu stopnia uszkodzenia elementów przewidzianych do powtórnego wykorzystania.

Zagęszczenie gruntu wypełniającego ewentualne doły po usuniętych elementach, powinno spełniać odpowiednie wymagania określone w SST D.02.03.01 „Wykonanie nasypów”.

Sprawdzenie jakości robót rozbiórkowych polega na sprawdzeniu ich zgodności z Dokumentacją Projektową w zakresie kompletności wykonywanych robót, wymaganiami podanymi w pkt 5 niniejszej specyfikacji.

7. OBMIAR ROBÓT

7.1. Ogólne wymagania dotyczące obmiaru robót

Ogólne wymagania dotyczące obmiaru robót podano w SST D.M.00.00.00 „Wymagania ogólne” pkt 7.

7.2. Jednostka obmiarowa

Jednostką obmiarową jest:

- 1m (metr) wykonanej i odebranej rozbiórki rur żelbetowych w istniejącym rowie,
- 1szt. (sztuka) wykonanego i odebranego rozebrania murków żelbetowych,
- 1szt. (sztuka) wykonanego i odebranego rozebrania chodnika z płyt żelbetowych 3,0x1,0m z odwiezieniem na miejsce wskazane przez Inwestora.

8. ODBIÓR ROBÓT

8.1. Ogólne wymagania dotyczące odbioru robót

Ogólne wymagania dotyczące odbioru robót podano w SST D.M.00.00.00 „Wymagania ogólne” pkt 8.

9. PODSTAWA PŁATNOŚCI

9.1. Ogólne wymagania dotyczące podstawy płatności

Ogólne wymagania dotyczące podstawy płatności podano w SST D.M.00.00.00 „Wymagania ogólne” pkt 9.

9.2. Cena jednostki obmiarowej

Cena wykonania jednostek obmiarowych wg pkt. 7.2 obejmuje:

- opracowanie Projektu Technologii i Organizacji Robót oraz Programu Zapewnienia Jakości,
- prace pomiarowe, roboty przygotowawcze i oznakowanie robót oraz utrzymanie oznakowania,
- zakup i dostarczenie niezbędnego materiału i sprzętu do wykonania robót,
- zakup, dostarczenie i zastosowanie materiałów pomocniczych koniecznych do prawidłowego wykonania robót lub wynikających z przyjętej technologii robót,
- opracowanie roboczego projektu rozbiórek wraz z technologią,
- wykonanie rozbiórek elementów dróg i ulic zgodnie z Dokumentacją Projektową i pkt 3. niniejszej SST,
- sortowanie i przyzmowanie odzyskanych materiałów,
- ewentualne zasypanie i zagęszczenie gruntu w dołach (wykopach) po usuniętych obiektach,
- usunięcie kamieni i bloków skalnych,
- odszkodowania za wyłączenie urządzeń infrastruktury technicznej,
- odwiezienie sprzętu,
- uporządkowanie terenu robót; załadunek i wywóz materiałów z rozbiórek na wysypisko wraz z kosztami utylizacji lub na miejsce przystosowane do składowania poza terenem budowy wraz z kosztami składowania,
- rekultywację terenu,
- przeprowadzenie pomiarów i badań laboratoryjnych, wymaganych w SST.

10. PRZEPISY ZWIĄZANE

10. Przepisy związane

1. Ustawa z dnia 27.04.2001 r. Prawo ochrony środowiska. (Dz. U. Nr 62, poz. 628),
2. Rozporządzenie Ministra Środowiska z dnia 27.09.2001 r. w sprawie katalogu odpadów. (Dz. U. Nr 112, poz. 1206),
3. Rozporządzenie Ministra Środowiska z dnia 11.12.2001 r. w sprawie rodzajów odpadów lub ich ilości, dla których nie ma obowiązku prowadzenia ewidencji odpadów, oraz kategorii małych i średnich przedsiębiorstw, które mogą prowadzić uproszczoną ewidencję odpadów. (Dz. U. Nr 152, poz. 1735),
4. Rozporządzenie Ministra Środowiska z dnia 28.05.2002 r. w sprawie listy rodzajów odpadów, które posiadacz odpadów może przekazywać osobom fizycznym lub jednostkom organizacyjnym, nie będącym przedsiębiorcami, do wykorzystania na ich własne potrzeby. (Dz. U. Nr 74, poz. 686),
5. Ustawa z dnia 27.07.2001 r. o wprowadzeniu ustawy - Prawo ochrony środowiska, ustawy o odpadach oraz o zmianie niektórych ustaw. (Dz. U. Nr 100, poz. 1085),
6. Ustawa z dnia 11.05.2001 r. o obowiązkach przedsiębiorców w zakresie gospodarowania niektórymi odpadami oraz o opłacie produktowej i opłacie depozytowej. (Dz. U. Nr 63, poz. 639),
7. Ustawa z dnia 13.09.1996 r. o utrzymaniu czystości i porządku w gminach. (Dz. U. Nr 132, poz. 622).

D.02.00.00
ROBOTY ZIEMNE

D.02.01.01 Wykonanie wykopów w gruntach nieskalistych

1. WSTĘP

1.1. Przedmiot SST

Przedmiotem niniejszej szczegółowej specyfikacji technicznej (SST) są wymagania dotyczące wykonania i odbioru robót związanych z wykonaniem wykopów dla „Budowy ul. Słowackiego wraz z łącznikiem do ul. Jana Pawła II w Grójcu. Budowa ulicy Słowackiego na odcinku: od ul. Sienkiewicza do ul. Wybickiego Etap 5”.

1.2. Zakres stosowania SST

Szczegółowa specyfikacja techniczna (SST) jest stosowana jako dokument przetargowy i kontraktowy przy zlecaniu i realizacji robót wymienionych w punkcie 1.1. i 1.3.

1.3. Zakres robót objętych SST

Ustalenia zawarte w niniejszej Specyfikacji mają zastosowanie przy wykonywaniu robót ziemnych w wykopach. Zakresem robót jest objęte: wykonanie wykopów mechanicznie w gruncie kat. I-III z transportem urobku na odkład.

Zakresem robót jest objęta także wymiana gruntnów w istniejącym podłożu, nie spełniających wymagań normy PN-S-02205. Zakres występowania wykopów zgodnie z Dokumentacją Projektową.

1.4. Określenia podstawowe

1.4.1. **Budowla ziemna** - budowla wykonana w gruncie lub z gruntu albo rozdrobnionych odpadów przemysłowych, spełniająca warunki stateczności i odwodnienia oraz przyjmująca obciążenia od środków transportowych i urządzeń na i w korpusie drogowym.

1.4.2. **Korpus drogowy** - nasyp lub ta część wykopu, która jest ograniczona koroną drogi i skarpami rowów.

1.4.3. **Głębokość wykopu** - różnica rzędnej terenu i rzędnej robót ziemnych, wyznaczonych w osi wykopu.

1.4.4. **Wykop płytki** - wykop, którego głębokość jest mniejsza niż 1 m.

1.4.5. **Wykop średni** - wykop, którego głębokość jest zawarta w granicach od 1 do 3 m.

1.4.6. **Wykop głęboki** - wykop, którego głębokość przekracza 3 m.

1.4.7. **Ukop** - miejsce pozyskania gruntu do wykonania nasypów, położone w obrębie pasa robót drogowych.

1.4.8. **Dokop** - miejsce pozyskania gruntu do wykonania nasypów, położone poza pasem robót drogowych.

1.4.9. **Odkład** - miejsce wbudowania lub składowania (odwiezienia) gruntnów pozyskanych w czasie wykonywania wykopów, a niewykorzystanych do budowy nasypów oraz innych prac związanych z trasą drogową.

1.4.10. **Podłoże nawierzchni** — grunt rodzimy lub nasypowy leżący bezpośrednio pod konstrukcją nawierzchni do głębokości przemarzania.

1.4.11. **Podłoże budowli ziemnej** — strefa gruntu rodzimego poniżej spodu budowli, w której właściwości gruntu mają wpływ na projektowanie, wykonanie i eksploatację budowli.

1.4.12. **Skarpa** — zewnętrzna umocniona boczna powierzchnia nasypu lub wykopu o kształcie i nachyleniu dostosowanym do właściwości gruntu i lokalnych uwarunkowań.

1.4.13. **Wskaźnik zagęszczenia gruntu** - wielkość charakteryzująca stan zagęszczenia gruntu, określona wg wzoru:

$$I_s = \frac{\rho_d}{\rho_{ds}}$$

gdzie:

ρ_d - gęstość objętościowa szkieletu zagęszczonego gruntu, zgodnie z BN-77/8931-12, (Mg/m³),

ρ_{ds} - maksymalna gęstość objętościowa szkieletu gruntowego przy wilgotności optymalnej, zgodnie z PN-B-04481, służąca do oceny zagęszczenia gruntu w robotach ziemnych, (Mg/m³).

1.4.14. **Wskaźnik różnoziarnistości** - wielkość charakteryzująca zagęszczalność gruntów niespoistych, określona wg wzoru:

$$U = \frac{d_{60}}{d_{10}}$$

gdzie:

d_{60} - średnica oczek sita, przez które przechodzi 60% gruntu, (mm),

d_{10} - średnica oczek sita, przez które przechodzi 10% gruntu, (mm).

1.4.15. **Wskaźnik odkształcenia gruntu** - wielkość charakteryzująca stan zagęszczenia gruntu, określona wg wzoru:

$$I_0 = \frac{E_2}{E_1}$$

gdzie:

E_1 - moduł odkształcenia gruntu oznaczony w pierwszym obciążeniu badanej warstwy zgodnie z PN-S-02205,

E_2 - moduł odkształcenia gruntu oznaczony w powtórnym obciążeniu badanej warstwy zgodnie z PN-S-02205.

1.4.16. Pozostałe określenia podstawowe są zgodne z obowiązującymi, odpowiednimi polskimi normami i definicjami podanymi w SST D.M.00.00.00 „Wymagania ogólne” pkt 1.4.

1.5. Ogólne wymagania dotyczące robót

Ogólne wymagania dotyczące robót podano w SST D.M.00.00.00 „Wymagania ogólne” pkt 1.5.

1.6. Wspólny Słownik Zamówień (CPV)

Kody grup, klas i kategorii robót Wspólnego Słownika Zamówień (CPV) dotyczących przedmiotu zamówienia podano w SST D.M.00.00.00. „Wymagania Ogólne”.

2. MATERIAŁY

2.1. Ogólne wymagania dotyczące materiałów

Ogólne wymagania dotyczące materiałów, ich pozyskiwania i składowania podano w SST D.M.00.00.00. „Wymagania Ogólne” pkt 2.

2.2. Ogólne zasady wykorzystywania gruntów.

Wyniki badań geotechnicznych wskazują, że większość gruntów z wykopów jest przydatna do wbudowania w nasyp pod warunkiem rygorystycznego przestrzegania prawidłowej technologii tj. nie przekroczenia wilgotności optymalnej gruntu.

Grunty z wykopów winny być przez Wykonawcę wykorzystane w maksymalnym stopniu do budowy nasypów w następującym zakresie:

- Piaski drobne i średnie - bez zastrzeżeń do wbudowywania w dolne partie nasypów poniżej warstwy odsączającej (niska wartość współczynnika filtracji),
- Gliny twardeplastyczne - mogą być wbudowywane w dolne partie nasypów pod warunkiem zachowania niskiej wilgotności (zbliżonej do wilgotności optymalnej), ewentualnie dodatkowo stabilizowanych chemicznie (wapnem lub cementem). W przypadku występowania gruntów pylastych, pyłów i pyłów piaszczystych konieczna jest stabilizacja chemiczna tych gruntów (grunty o właściwościach tiksotropowych o nietrwałej strukturze),
- Gliny plastyczne - mało przydatne do zastosowania w pracach ziemnych. Wymogiem koniecznym ich zastosowania jest doprowadzenie ich do wilgotności optymalnej.

Wykonawca opracuje we własnym zakresie technologię doprowadzenia gruntów z wykopów do stanu, który pozwoli na ich ponowne wbudowanie w nasyp, po wcześniejszej akceptacji przez Inżyniera. Wykonawca opracuje we własnym zakresie sposób doprowadzenia gruntu w wykopie do stanu umożliwiającego wykorzystanie go jako podłoże pod nasyp zgodnie z parametrami wymaganymi przez PN-S-02205.

Osobną grupę stanowią grunty organiczne wykształcone w postaci torfów lub namulów. Grunty te nie mogą stanowić podłoża pod nawierzchnię. Przewidziane są one do wymiany przeprowadzonej w wykopie otwartym lub chronionym ścianką szczelną, po obniżeniu zwierciadła wody gruntowej. Wykop odwadnia się za pomocą studni depresyjnych, do których powinny być podłączone igłofiltry lub inne urządzenia pozwalające na odpompowanie wody. Wybrane grunty organiczne powinny być zastąpione zasypką piaskową o $CBR \geq 20\%$ na rozłożonej geowłókninie filtracyjnej i odpowiednio zagęszczoną.

Grunty uzyskane przy wykonywaniu wykopów powinny być przez Wykonawcę wykorzystane w maksymalnym stopniu do budowy nasypów. Grunty przydatne do budowy nasypów mogą być wywiezione poza Teren Budowy tylko wówczas, gdy stanowią nadmiar objętości robót ziemnych albo na polecenie lub za zezwoleniem Inżyniera.

Jeżeli grunty przydatne, uzyskane przy wykonywaniu wykopów niebędące nadmiarem objętości robót ziemnych zostały za zgodą Inżyniera wywiezione przez Wykonawcę poza Teren Budowy z przeznaczeniem innym niż budowa nasypów lub wykonanie prac objętych kontraktem, Wykonawca jest obowiązany do dostarczenia równoważnej objętości gruntów przydatnych ze źródeł własnych, zaakceptowanych przez Inżyniera.

Grunty i materiały nieprzydatne do budowy nasypów powinny być wywiezione przez Wykonawcę na odkład. Inżynier może nakazać pozostawienie na Terenie Budowy gruntów, których czasowa nieprzydatność wynika jedynie z powodu zamarznięcia lub nadmiernej wilgotności.

Wykonawca opracuje technologię oraz uwzględni w wycenie koszty obniżenia zwierciadła wody gruntowej w celu wykonania robót ziemnych. Sposób i technologia obniżenia zwierciadła wody powinna być zaakceptowana przez Inżyniera. Wykonawca dopełni wszystkich niezbędnych formalności dla prac związanych z obniżeniem zwierciadła wody.

Wykonawca uwzględni w wycenie koszty zmienności warunków gruntowo – wodnych, których nie można było ustalić na etapie opracowywania Dokumentacji Projektowej.

Wykonawca po wykonaniu robót ziemnych określi rzeczywisty zakres wzmocnienia gruntów w podłożu, na podstawie faktycznych warunków gruntowo – wodnych. Wykonawca proponuje zakres i sposób wzmocnienia gruntu, po przednim uzgodnieniu z Inżynierem.

2.3. Geotkanina

Do wykonania robót należy użyć materiału geotekstylnego tkanego barwy czarnej, wykonanego z tasiemek polipropylenowych, w którym można wyodrębnić wątek oraz osnowę. Osnowy i wątki zawierają dodatek stabilizatora zwiększającego odporność na działanie promieniowania ultrafioletowego.

Geotkanina stosowana zgodnie z przeznaczeniem i zaleceniami projektowymi powinna być odporna na czynniki środowiskowe spowodowane zastosowaniem materiałów, technologii i warunków eksploatacyjnych. Masa powierzchniowa 330 g/m².

Parametry mechaniczne i hydrauliczne podano w tablicy 1.

Tablica 1. Parametry mechaniczne i hydrauliczne geotkaniny

PARAMETR	WARTOŚĆ	METODA BADANIA
Wytrzymałość na rozciąganie [kN/m]* <ul style="list-style-type: none">wzdłuż pasmaw poprzek pasma	72 (-6) 72 (-6)	PN ISO 10319
Wydłużenie względne przy obciążeniu maksymalnym [%] <ul style="list-style-type: none">wzdłuż pasmaw poprzek pasma	9 (±3) 7 (±2)	PN ISO 10319
Opór na przebicie CBR [N]	8500 (-700)	PN-EN 918
Charakterystyczna wielkość porów O ₉₀ [mm]	0,225 (±40)	PN-EN ISO 12956
Grubość przy nacisku 2 kPa [mm]	1,0 (±0,2)	PN-EN 964-1
Wskaźnik prędkości przepływu wody prostopadłego do płaszczyzny geotkaniny [mm/s]	16 (-3)	PN-EN ISO 11058

* W nawiasach podano dopuszczalne tolerancje.

Geotkanina użyta jako wzmocnienie/warstwa separacyjna powinna być produkowana zgodnie z wymaganiami określonymi w normie jakościowej ISO 9002. (EN 29002). Geotkanina powinna posiadać znak CE instytucji certyfikującej.

Dopuszcza się inne parametry geotkanin zaproponowane przez Wykonawcę pod warunkiem przyjęcia odpowiednich parametrów dla konkretnych warunków gruntowo – wodnych. Każdorazowo przy takiej zmianie konieczna jest akceptacja Inżyniera.

3. SPRZĘT

3.1. Ogólne wymagania dotyczące sprzętu

Ogólne wymagania dotyczące sprzętu podano w SST D.M.00.00.00. „Wymagania Ogólne” pkt 3.

3.2. Sprzęt stosowany do wykonywania wykopów

Wykonawca jest zobowiązany do używania jedynie takiego rodzaju sprzętu, który nie spowoduje niekorzystnego wpływu na właściwości gruntu zarówno w miejscu jego naturalnego zalegania, jak też w czasie odspajania, transportu, wbudowania i zagęszczania. Sprzęt używany w robotach ziemnych powinien być zgodny z ofertą Wykonawcy i uzyskać akceptację Inżyniera.

Wykonawca przystępujący do wykonania robót ziemnych powinien wykazać się możliwością korzystania z następującego sprzętu do:

- odspajania i wydobywania gruntów (narzędzia mechaniczne, młoty pneumatyczne, zrywarki, koparki jednoznaczyniowe kołowe, samochodowe lub gąsienicowe, ładowarki, wiertarki mechaniczne itp.),
- jednoczesnego wydobywania i przemieszczania gruntów (spycharki gąsienicowe, koparko-spycharki, koparko-ładowarki, zgarniarki, równiarki samojezdne, urządzenia do hydromechanizacji itp.),

- transportu mas ziemnych (samochody wywrotki, samochody skrzyniowe, taśmociągi itp.),
- sprzętu zagęszczającego (walce, ubijaki, płyty wibracyjne itp.).
- pozostałych prac (łopaty, szpadle i inny sprzęt - w miejscach, gdzie prawidłowe wykonanie robót sprzętem zmechanizowanym nie jest możliwe).

Możliwy jest do zastosowania inny sprzęt po wcześniejszej akceptacji Inżyniera.

4. TRANSPORT

4.1. Ogólne wymagania dotyczące transportu

Ogólne wymagania dotyczące transportu podano w SST D.M.00.00.00 „Wymagania ogólne” pkt 4.

4.2. Transport gruntu

Wybór środków transportu powinien być dostosowany do rodzaju gruntu, jego objętości, sposobu odpajania i załadunku oraz do odległości transportu.

Zwiększenie odległości transportu ponad wartości zatwierdzone nie może być podstawą roszczeń Wykonawcy, dotyczących dodatkowej zapłaty za transport, o ile zwiększone odległości nie zostały wcześniej zaakceptowane na piśmie przez Inżyniera. Wykonawca ma obowiązek zorganizowania transportu z uwzględnieniem wymogów bezpieczeństwa zarówno w obrębie terenu budowy jak i poza nim.

5. WYKONANIE ROBÓT

5.1. Ogólne wymagania dotyczące wykonania robót

Ogólne wymagania dotyczące wykonania robót podano w SST D.M.00.00.00 „Wymagania ogólne” pkt 5. Roboty ziemne należy prowadzić pod nadzorem geotechnicznym.

5.2. Roboty przygotowawcze

5.2.1. Przed przystąpieniem do wykonywania wykopów Wykonawca ma obowiązek sprawdzić zgodność rzędnych terenu z Dokumentacją Projektową. Wszelkie odstępstwa powinny być udokumentowane i potwierdzone przez Inżyniera.

5.2.2. Wykonawca, przed przystąpieniem do wykonywania wykopów, powinien za pomocą palików wyznaczyć w terenie krawędzie skarp wykopów na przecięciu z terenem w miejscach zgodnych z lokalizacją przekrojów poprzecznych, zgodnie z Dokumentacją Projektową, SST D.01.01.01. oraz poleceniami Inżyniera.

5.3. Wykonywanie wykopów

Wykonawca powinien wykonywać wykopy w taki sposób, aby grunty o różnym stopniu przydatności do budowy nasypów były odpajane oddzielnie, w sposób uniemożliwiający ich wymieszanie.

Odspojone grunty przydatne do wykonania nasypów powinny być bezpośrednio wbudowane w nasyp. Odpajanie i transport gruntów przewidzianych do budowy nasypów jest dopuszczalne tylko wówczas, gdy w miejscu wbudowania zapewniono pracę sprzętu gwarantującego rozłożenie i zagęszczenie gruntu.

Jeżeli grunt jest zmarznięty, nie należy go odpajać do głębokości około 0,5m powyżej projektowanych rzędnych robót ziemnych.

5.4. Dokładność wykonania wykopów

Odchylenie osi korpusu ziemnego w wykopie od osi projektowanej nie powinno być większe niż ± 10 cm. Różnica w stosunku do projektowanych rzędnych robót ziemnych nie może przekraczać + 1cm i -3cm.

Szerokość górnej powierzchni korpusu nie może różnić się od szerokości projektowanej o więcej niż ± 10 cm, a krawędzie korony drogi nie powinny mieć wyraźnych załamań w planie.

Pochylenie skarp nie powinno różnić się od projektowanego o więcej niż 10% jego wartości wyrażonej tangensem kąta. Maksymalne nierówności na powierzchni skarp nie powinny przekraczać ± 10 cm przy pomiarze łąką 3-metrową, albo powinny być spełnione inne wymagania dotyczące nierówności, wynikające ze sposobu umocnienia powierzchni skarpy.

5.5. Odwodnienie pasa robót ziemnych

Niezależnie od budowy urządzeń, stanowiących elementy systemów odwadniających, ujętych w Dokumentacji Projektowej, Wykonawca powinien, o ile wymagają tego warunki terenowe, wykonać urządzenia, które zapewnią odprowadzenie wód gruntowych i opadowych poza obszar robót ziemnych tak, aby zabezpieczyć grunty przed przewilgoceniem i nawodnieniem. Wykonawca ma obowiązek takiego wykonywania wykopów i nasypów, aby powierzchni gruntów nadawać w całym okresie trwania robót spadki, zapewniające prawidłowe odwodnienie.

Jeżeli, wskutek zaniedbania Wykonawcy, grunty ulegną nawodnieniu, które spowoduje ich długotrwałą nieprzydatność, Wykonawca ma obowiązek usunięcia tych gruntów i zastąpienia ich gruntami przydatnymi na własny koszt bez jakichkolwiek dodatkowych opłat ze strony Zamawiającego za te czynności, jak również za dowieziony grunt.

Jeżeli w trakcie wykonywania robót ziemnych zostaną stwierdzone urządzenia podziemne niewykazane w Dokumentacji Projektowej (kable, przewody itp.), bądź niewypały czy wykopaliska, wówczas roboty należy przerwać i powiadomić o tym fakcie Inżyniera, który podejmie decyzję odnośnie kontynuowania robót. Odprowadzenie wód do istniejących urządzeń odwadniających musi być przez Wykonawcę poprzedzone uzgodnieniami z odpowiednimi instytucjami.

5.6. Odwodnienie wykopów

Technologia wykonania wykopu musi umożliwiać jego prawidłowe odwodnienie w całym okresie trwania robót ziemnych. Wykonanie wykopów powinno postępować w kierunku podnoszenia się niwelety.

W czasie robót ziemnych należy zachować odpowiedni spadek podłużny i nadać przekrojom poprzecznym spadki, umożliwiające szybki odpływ wód z wykopu. O ile w dokumentacji projektowej nie zawarto innego wymagania, spadek poprzeczny nie powinien być mniejszy niż 4% w przypadku gruntów spoiстых i nie mniejszy niż 2% w przypadku gruntów niespoistych. Należy uwzględnić ewentualny wpływ kolejności i sposobu odspariania gruntów oraz terminów wykonywania innych robót na spełnienie wymagań dotyczących prawidłowego odwodnienia wykopu w czasie postępu robót ziemnych.

Źródła wody, odsłonięte przy wykonywaniu wykopów, należy ująć w rowy i /lub dreny. Wody opadowe i gruntowe należy odprowadzić poza teren pasa robót ziemnych.

5.7. Rowy

Rowy boczne, rowy na skarpach powinny być wykonane zgodnie z Dokumentacją Projektową i SST Szerokość dna i głębokość rowu nie mogą różnić się od wymiarów projektowanych o więcej niż ± 5 cm.

Nierówności skarp mierzone łąką 3-metrową nie mogą przekraczać 3 cm.

5.8. Wymagania dotyczące zagęszczenia i nośności gruntu

Zagęszczenie gruntu w wykopach i miejscach zerowych robót ziemnych powinno spełniać wymagania, dotyczące minimalnej wartości wskaźnika zagęszczenia (I_s), podanego w tablicy 2.

Wskaźnik zagęszczenia I_s , będzie wyznaczony na podstawie badań gęstości objętościowej szkieletu gruntu (P_d) wg BN-77/8931-12 na próbkach pobranych z podłoża wykopu oraz maksymalnej gęstości objętościowej (P_{ds}) szkieletu gruntu określanej laboratoryjnie dla danego gruntu wg PN-B-04481.

Tablica 2. Minimalne wartości wskaźnika zagęszczenia w wykopach i miejscach zerowych robót ziemnych.

Strefa korpusu	Minimalna wartość I_s dla kategoria ruchu KR2
Górna warstwa o grubości 20 cm	1,00
Na głębokości od 20 do 50 cm od powierzchni robót ziemnych	0,97

Przyjmuje się wartość wskaźnika odkształcenia I_o , wyznaczonego wg PN-S-02205 Załącznik B, równego stosunkowi modułów zagęszczenia wtórnego E_2 do pierwotnego E_1 o wartości tego stosunku $\leq 2,2$ dla wskaźnika zagęszczenia $I_s \geq 1,0$ oraz $\leq 2,5$ dla wskaźnika zagęszczenia $I_s \geq 0,97$.

Moduł odkształcenia należy wyznaczyć dla przyrostu obciążenia od 0,05 MPa do 0,15 MPa przy zastosowaniu płyty VSS o średnicy 300 mm. Końcowe obciążenie powinno wynosić 0,25 MPa.

Obliczenie wyników wg wzoru:

$$E = \frac{3 \Delta p}{4 \Delta s} \times D$$

w którym:

E - moduł odkształcenia,

Δp - różnica nacisków (MPa),

Δs - przyrost osiadań odpowiadający tej różnicy nacisków (mm),

D - średnica płyty (mm).

Jeżeli wartości wskaźnika zagęszczenia określone w tablicy 1 nie mogą być osiągnięte przez bezpośrednie zagęszczanie gruntów rodzimych, to Wykonawca podejmie środki w celu ulepszenia gruntu podłoża, umożliwiającego uzyskanie wymaganych wartości wskaźnika zagęszczenia. Możliwe do zastosowania środki proponuje Wykonawca i przedstawia do akceptacji Inżynierowi. Wykonawca uwzględni w wycenie koszty związane z ulepszeniem podłoża.

W takim przypadku moduł odkształcenia należy wyznaczyć dla przyrostu obciążenia od 0,15 MPa do 0,25 MPa przy zastosowaniu płyty VSS o średnicy 300 mm. Końcowe obciążenie powinno wynosić 0,35 MPa.

Dodatkowo należy sprawdzić nośność warstwy gruntu na powierzchni robót ziemnych na podstawie pomiaru wtórnego modułu odkształcenia E_2 zgodnie z PN-02205 rysunek 4.

5.9. Ruch budowlany

Nie należy dopuszczać ruchu budowlanego po dnie wykopu o ile grubość warstwy gruntu (nadkładu) powyżej rzędnych robót ziemnych jest mniejsza niż 0,3 m. Z chwilą przystąpienia do ostatecznego profilowania dna wykopu dopuszcza się po nim jedynie ruch maszyn pracujących.

Naprawa uszkodzeń powierzchni robót ziemnych, wynikających z niedotrzymania podanych powyżej warunków, obciążą Wykonawcę.

5.10. Odkład

Grunty z wykopów, nie nadające się do wbudowania w nasyp należy odwieźć na odkład. Sugeruje się odwóz gruntów nieprzydatnych w miejsce dokopu gruntów z wykorzystaniem do rekultywacji terenu po ukopach lub ewentualnie wykorzystać do budowy wałów ziemnych. Lokalizację odkładu Wykonawca uzgodni z Inżynierem i właścicielem terenu.

Odkład powinien być uformowany w pryzmę o wysokości do 1,5 m, pochyleniu skarp od 1,0 do 1,5 i spadku korony od 2% do 5%. Odkłady powinny być tak ukształtowane, aby harmonizowały z otaczającym terenem. Powierzchnie odkładów powinny być pokryte ziemią urodzajną.

Przed przewiezieniem gruntu na odkład Wykonawca powinien upewnić się, że jest to grunt nieprzydatny do budowy nasypów. Jeżeli wskutek pochopnego przewiezienia gruntu na odkład przez Wykonawcę, zajdzie konieczność dowiezienia gruntu do wykonania nasypów z ukopu, to koszt tych czynności w całości obciąża Wykonawcę.

5.11. Przygotowanie podłoża oraz rozłożenie geowłókniny i geotkaniny

Podłoże gruntowe powinno być wykonane zgodnie z wymaganiami określonymi niniejszej SST oraz spadkami określonymi w Dokumentacji Projektowej.

Przed wykonaniem wzmocnienia wszelkie koleiny i miękkie miejsca podłoża oraz wszelkie powierzchnie nieodpowiednio zagęszczone lub wykazujące odchylenia wysokościowe od założonych rzędnych powinny być naprawione przez spulchnienie, dodanie wody albo osuszenie poprzez mieszanie do osiągnięcia wilgotności optymalnej, powtórne wyrównanie i zagęszczenie.

Podłoże gruntowe powinno spełniać wymagania określone w PN-S 02205.

Paliki lub szpilki do mocowania linek prowadzących należy rozmieścić w rozstawie nie większym, niż co 10 m. Przed wykonaniem materaca wzmocniającego oraz przed wymianą gruntów na odpowiednio wykonanym podłożu należy rozłożyć geowłókninę lub geotkaninę, materiał powinien być rozwinięty na gruncie i utrzymywany w stanie wystarczająco napiętym, aby zminimalizować pofałdowania, ale pozwalającym na dopasowanie się do kształtu podłoża.

5.12. Wymiana gruntów nienośnych i trudnozagęszczalnych

Roboty związane z wymianą gruntów należy prowadzić przy obniżonym zwierciadle wody gruntowej o około 0,5 m poniżej podstawy nasypu. Jako metody obniżenia poziomu wody gruntowej proponuje się zastosowanie igłofiltrów w dwóch szeregach po obu stronach wykopu w odstępach 1,0 ÷ 1,5 m.

Koszty związane z występowaniem gruntów nienośnych i trudnozagęszczalnych nieprzewidzianych w dokumentacji, a odkrytych podczas prowadzenia robót budowlanych, oraz sporządzenie dodatkowych projektów wzmocnienia podłoża, obciążają Wykonawcę.

Jeżeli podczas prowadzenia robót budowlanych okaże się, że w podłożu występują gruntu nienośne i trudnozagęszczalne, niewyszczególnione w dokumentacji, Wykonawca musi przewidzieć w swojej wycenie koszt wymiany tych gruntów lub ich wzmocnienie do wymaganych parametrów. Zaleca się aby na etapie przedprzetargowym Wykonawca zapoznał się z dokumentacją geologiczno – inżynierską oraz dokonał wizji w terenie w celu dokładnego określenia kosztów.

5.13. Wymiana gruntów organicznych

Na odcinakch zalegania gruntów organicznych (torfów i namulów), wskazanych w Dokumentacji Projektowej lub odkrytych podczas robót ziemnych, przewidziano wymianę tych gruntów na grunt o CBR \geq 20% (kruszywo naturalne).

Warstwę gruntu nasypowego (kruszywa naturalnego) należy układać na geotkaninie. Sposób rozłożenia i zamocowania geotkaniny do podłoża zgodnie z instrukcją producenta. Wskaźnik zagęszczenia gruntu nowego powinien wynosić dla górnej warstwy grubości 0 ÷ 0,5 m: 1,0, poniżej $I_s \geq 0,97$.

W przypadku stwierdzenia występowania gruntów organicznych o znacznej miąższości Wykonawca opracuje projekt wzmocnienia podłoża pozwalający na częściowe usunięcie gruntów organicznych i wzmocnienie podłoża do wymaganych parametrów zagęszczenia i nośności, zaakceptowaną przez Inżyniera.

5.14. Wymiana gruntów spoistych

Na odcinku zalegania gruntów spoistych przewidziano usunięcie tych gruntów na głębokość 0,5 m i zastąpienie ich warstwą kruszywa naturalnego ułożonego na warstwie geowłókniny. Wykonawca na podstawie faktycznych warunków gruntowo – wodnych i badań nośności określi faktyczną głębokość wymiany gruntu.

Warstwę gruntu nasypowego (kruszywa naturalnego) należy układać na geotkaninie. Sposób rozłożenia i zamocowania geotkaniny do podłoża zgodnie z instrukcją producenta. Wskaźnik zagęszczenia gruntu nowego powinien wynosić dla górnej warstwy grubości 0 ÷ 0,5 m: 1,0, poniżej $I_s \geq 0,97$.

W przypadku nieskuteczności powyższej metody Wykonawca zaproponuje inną technologię wzmocnienia podłoża, zaakceptowaną przez Inżyniera.

5.15. Wysoki poziom wody gruntowej

Wykonawca przed przytąpieniem do wykonania wykopów wykona projekt obniżenia zwierciadła wody gruntowej. Jeśli wymagają tego przepisy, zatwierdzi we właściwym starostwie, oraz opracuje operat wodno-prawny na pobór wód i ich odprowadzenie do cieków naturalnych.

Wykonawca opracuje technologię oraz uwzględni w wycenie koszty obniżenia zwierciadła wody gruntowej w celu wykonania wykopów. Sposób i technologia obniżenia zwierciadła wody powinna być zaakceptowana przez Inżyniera.

6. KONTROLA JAKOŚCI ROBÓT

6.1. Ogólne wymagania dotyczące kontroli jakości robót

Ogólne wymagania dotyczące kontroli jakości robót podano w SST D.M.00.00.00 „Wymagania ogólne” pkt 6.

6.2. Założenia ogólne

W czasie robót ziemnych Wykonawca powinien prowadzić systematycznie badania kontrolne i dostarczać kopie ich wyników do Inżyniera. Badania kontrolne Wykonawca powinien wykonywać w zakresie i z częstotliwością gwarantującą zachowanie wymagań dotyczących jakości robót wymaganych niniejszą SST i PZJ. Wyniki badań i pomiarów kontrolnych w czasie wykonywania robót należy wpisywać do:

- dziennika laboratoryjnego Wykonawcy,
- protokołów odbiorów Robót zanikających lub ulegających zakryciu.

Tabela 3. Częstotliwość oraz zakres badań i pomiarów wykonanych robót ziemnych

Lp.	Rodzaj pomiaru lub badania	Minimalna częstotliwość badań i pomiarów
1	Pomiar szerokości korpusu ziemnego	Pomiar taśmą, szablonem, łątą o długości 3 m i poziomą lub niwelatorem, w odstępach, co 200 m na prostych, w punktach głównych łuku, co 100 m na łukach o $R > 100$ m, co 50 m na łukach o $R < 100$ m oraz w miejscach, które budzą wątpliwości
2	Pomiar szerokości dna rowów	
3	Pomiar rzędnych powierzchni korpusu ziemnego	
4	Pomiar pochylenia skarp	
5	Pomiar równości powierzchni korpusu	
6	Pomiar równości skarp	
7	Pomiar rzędnych powierzchni korpusu ziemnego	Pomiar niwelatorem, w odstępach, co 20 m na prostych i co 10 m na łukach dla pozostałych dróg
8	Pomiar spadku podłużnego powierzchni korpusu lub dna rowu	Pomiar niwelatorem rzędnych w odstępach, co 200 m oraz w punktach wątpliwych
9	Badanie zagęszczenia gruntu	Wskaźnik zagęszczenia określać dla każdej ułożonej warstwy, lecz nie rzadziej niż w trzech punktach na 1000 m^2 warstwy
10	Badanie nośności VSS	Badanie nośności należy wykonać na powierzchni robót ziemnych, co najmniej raz na 2000 m^2 powierzchni i w miejscach wątpliwych wskazanych przez Inżyniera

6.3. Sprawdzenie wykonania wykopów

W czasie kontroli szczególną uwagę należy zwrócić na:

- a) odpajanie gruntów w sposób nie pogarszający ich właściwości,
- b) zapewnienie stateczności skarp,
- c) odwodnienie wykopów w czasie wykonywania robót i po ich zakończeniu,
- d) dokładność wykonania wykopów (usytuowanie i wykończenie),
- e) zagęszczenie górnej strefy korpusu w wykopie według wymagań określonych w pkt. 5.8.

6.4. Dokładność wykonania robót

Tabela 4. Dokładność wykonania budowli ziemnych:

L.p.	Część budowli	Jednostka	Dokładność
1	Podłoże nawierzchni: - nierówności powierzchni*) - pochylenie poprzeczne powierzchni - niweleta powierzchni	cm % cm	± 3 ± 0,5 + 0, - 2
2	Korpus ziemny (jeżeli będzie na nim warstwa ulepszonego podłoża): - oś korpusu drogowego - szerokość górnej powierzchni - nierówności powierzchni*) - pochylenie poprzeczne górnej powierzchni - niweleta górnej powierzchni - pochylenie warstw gruntów mało przepuszczalnych	cm cm cm % cm %	± 5 + 10 ± ± 1 + 0, - 2 ± 1
3	Skarpy: - pochylenia 1:m - nierówność powierzchni pod warstwą ziemi urodzajnej - nierówności górnej powierzchni ziemi urodzajnej*)	% pochylenia cm cm	± 10 ± 10 ± s
4	Rowy: - szerokość - rzędne profilu dna	cm cm	+ 5 + 1, - 3

*) Nierówności mierzone łąką 3 metrową

6.5. Zasady postępowania z wadliwie wykonanymi robotami

Wszystkie materiały nie spełniające wymagań podanych w odpowiednich punktach specyfikacji, zostaną odrzucone. Jeśli materiały nie spełniające wymagań zostaną wbudowane lub zastosowane, to na polecenie Inżyniera Wykonawcy wymieni je na właściwe, na własny koszt.

Wszystkie roboty, które wykazują większe odchylenia cech od określonych w punktach 5 i 6 specyfikacji powinny być ponownie wykonane przez Wykonawcę na jego koszt.

Na pisemne wystąpienie Wykonawcy, Inżynier może uznać wadę za nie mającą zasadniczego wpływu na cechy eksploatacyjne drogi i ustali zakres i wielkość potrażeń za obniżoną jakość.

7. OBMIAR ROBÓT

7.1. Ogólne wymagania dotyczące obmiaru robót

Ogólne wymagania dotyczące obmiaru robót podano w SST D.M.00.00.00 „Wymagania ogólne” pkt 7.

7.2. Jednostka obmiarowa

Jednostką obmiarową jest 1 m³ (metr sześcienny) wykonanych i odebranych wykopów mechanicznie w gruncie kat. I-III z transportem urobku na odkład.

8. ODBIÓR ROBÓT

8.1. Ogólne wymagania dotyczące odbioru robót

Ogólne wymagania dotyczące odbioru robót podano w SST D.M.00.00.00 „Wymagania ogólne” pkt 8.

9. PODSTAWA PŁATNOŚCI

9.1. Ogólne wymagania dotyczące podstawy płatności

Ogólne wymagania dotyczące podstawy płatności podano w SST D.M.00.00.00 „Wymagania ogólne” pkt 9.

9.2. Cena jednostki obmiarowej

Cena wykonania jednostek obmiarowych wg pkt. 7.2 obejmuje:

- opracowanie Projektu Technologii i Organizacji Robót oraz Programu Zapewnienia Jakości,
- prace pomiarowe, roboty przygotowawcze i oznakowanie robót oraz utrzymanie oznakowania,
- zakup i dostarczenie niezbędnego materiału i sprzętu do wykonania robót,
- zakup, dostarczenie i zastosowanie materiałów pomocniczych koniecznych do prawidłowego wykonania robót lub wynikających z przyjętej technologii robót,
- wykonanie wykopu wraz z załadunkiem i transportem gruntu na odkład,
- profilowanie dna wykopu, rowów, skarp zgodnie z Dokumentacją Projektową,
- zagęszczenie powierzchni wykopu,
- ewentualne ulepszenie gruntu w podłożu,
- ewentualne ułożenie geotkaniny w miejscu wymiany gruntów,
- uformowanie odkładu z nadaniem odpowiednich spadków,
- odwodnienie wykopu na czas jego wykonywania,
- odwodnienie wykopów przy użyciu igłofiltrów na odcinkach występowania wysokiego zwierciadła wody gruntowej,
- opracowanie i uzgodnienie projektu odwodnienia i operatów wodno – prawnych na pobór wód i ich odprowadzenie do cieków naturalnych,
- opłaty za przyjęcie gruntu na odkład lub składowanie,
- koszty zabezpieczenia skarp wykopów przed rozmywaniem na czas prowadzenia wszystkich robót, do czasu zastabilizowania skarp (ukorzenia się traw),
- koszt nadzoru geotechnicznego,
- wykonanie a następnie rozebranie dróg dojazdowych o objazdowych,
- odwiezienie sprzętu,
- uporządkowanie terenu robót; załadunek i wywóz materiałów z rozbiórek na wysypisko wraz z kosztami utylizacji lub na miejsce przystosowane do składowania poza terenem budowy wraz z kosztami składowania,
- rekultywację terenu,
- utrzymanie robót wymienionych w pkt. 1.3. podczas trwania robót budowlanych,
- przeprowadzenie pomiarów i badań laboratoryjnych, wymaganych w SST.

10. PRZEPISY ZWIĄZANE

10.1. Normy

- | | | |
|----|---------------|---|
| 1. | PN-B-02480 | Grunty budowlane. Określenia. Symbole. Podział i opis gruntów |
| 2. | PN-B-04481 | Grunty budowlane. Badania próbek gruntów |
| 3. | PN-B-04493 | Grunty budowlane. Oznaczanie kapilarności biernej |
| 4. | PN-S-02205 | Drogi samochodowe. Roboty ziemne. Wymagania i badania |
| 5. | PN-EN 933-8 | Badanie wskaźnika piaskowego |
| 6. | BN-64/8931-02 | Drogi samochodowe. Oznaczenie modułu odkształcenia nawierzchni podatnych i podłoża przez obciążenie płytą |
| 7. | BN-77/8931-12 | Oznaczenie wskaźnika zagęszczenia gruntu |
| 8. | PN-EN-9862 | Geosyntetyki -- Pobieranie próbek laboratoryjnych i przygotowywanie próbek do badań |

10.2. Inne dokumenty

9. Wykonanie i odbiór robót ziemnych dla dróg szybkiego ruchu, IBDiM, Warszawa 1978.
10. Instrukcja badań podłoża gruntowego budowli drogowych i mostowych, GDDP, Warszawa 1998.
11. Wytyczne budowy nasypów komunikacyjnych na słabym podłożu z zastosowaniem geotekstyliów, IBDiM, Warszawa 1986.
12. Rozporządzenie Ministra Transportu i Gospodarki Morskiej w sprawie warunków technicznych, jakim powinny odpowiadać drogi publiczne i ich usytuowanie. Dz.U. Nr 43 z dnia 14 maja 1999r.

D.02.03.01/01

Wykonanie nasypów

1. WSTĘP

1.1. Przedmiot SST

Przedmiotem niniejszej szczegółowej specyfikacji technicznej (SST) są wymagania dotyczące wykonania i odbioru robót związanych z wykonaniem nasypów dla „Budowy ul. Słowackiego wraz z łącznikiem do ul. Jana Pawła II w Grójcu. Budowa ulicy Słowackiego na odcinku: od ul. Sienkiewicza do ul. Wybickiego Etap 5”.

1.2. Zakres stosowania SST

Szczegółowa Specyfikacja Techniczna jest stosowana jako dokument przetargowy i kontraktowy przy zlecaniu i realizacji robót wymienionych w pkt 1.1 i 1.3.

1.3. Zakres robót objętych SST

Ustalenia zawarte w niniejszej specyfikacji mają zastosowanie przy wykonywaniu robót ziemnych w nasypach. Zakresem robót jest objęte: wykonanie nasypów mechanicznie w gruncie kat. I-III z gruntu uzyskanego z dokopu.

Zakres występowania nasypów zgodnie z Dokumentacją Projektową.

1.4. Określenia podstawowe

1.4.1. **Budowla ziemna** - budowla wykonana w gruncie lub z gruntu albo rozdrobnionych odpadów przemysłowych, spełniająca warunki stateczności i odwodnienia oraz przyjmująca obciążenia od środków transportowych i urządzeń na i w korpusie drogowym.

1.4.2. **Korpus drogowy** - nasyp lub ta część wykopu, która jest ograniczona koroną drogi i skarpami rowów.

1.4.3. **Wysokość nasypu** - różnica rzędnej terenu i rzędnej robót ziemnych, wyznaczonych w osi nasypu.

1.4.4. **Nasyp niski** - nasyp, którego wysokość jest mniejsza niż 1 m.

1.4.5. **Nasyp średni** - nasyp, którego wysokość jest zawarta w granicach od 1 do 3 m.

1.4.6. **Nasyp wysoki** - nasyp, którego wysokość przekracza 3 m.

1.4.7. **Ukop** - miejsce pozyskania gruntu do wykonania nasypów, położone w obrębie pasa robót drogowych.

1.4.8. **Dokop** - miejsce pozyskania gruntu do wykonania nasypów, położone poza pasem robót drogowych.

1.4.9. **Odkład** - miejsce wbudowania lub składowania (odwiezienia) gruntów pozyskanych w czasie wykonywania wykopów, a nie wykorzystanych do budowy nasypów oraz innych prac związanych z trasą drogową.

1.4.10. **Wskaźnik zagęszczenia gruntu** - wielkość charakteryzująca stan zagęszczenia gruntu, określona wg wzoru:

$$I_s = \frac{\rho_d}{\rho_{ds}}$$

gdzie:

pd - gęstość objętościowa szkieletu zagęszczonego gruntu, zgodnie z BN-77/8931-12, (Mg/m^3),
pds - maksymalna gęstość objętościowa szkieletu gruntowego przy wilgotności optymalnej, zgodnie z PN-B-04481, służąca do oceny zagęszczenia gruntu w robotach ziemnych, (Mg/m^3).

1.4.11. **Wskaźnik różnoziarnistości** - wielkość charakteryzująca zagęszczalność gruntów niespoistych, określona wg wzoru:

$$U = \frac{d_{60}}{d_{10}}$$

gdzie:

d_{60} - średnica oczek sita, przez które przechodzi 60% gruntu, (mm),
 d_{10} - średnica oczek sita, przez które przechodzi 10% gruntu, (mm).

1.4.12. **Wskaźnik odkształcenia gruntu** - wielkość charakteryzująca stan zagęszczenia gruntu, określona wg wzoru:

$$I_0 = \frac{E_2}{E_1}$$

gdzie:

E_1 - moduł odkształcenia gruntu oznaczony w pierwszym obciążeniu badanej warstwy zgodnie z PN-S-02205,
 E_2 - moduł odkształcenia gruntu oznaczony w powtórnym obciążeniu badanej warstwy zgodnie z PN-S-02205.

1.4.13. Pozostałe określenia podstawowe są zgodne z obowiązującymi, odpowiednimi polskimi normami i definicjami podanymi w SST D.M.00.00.00 „Wymagania ogólne” pkt 1.4.

1.5. Ogólne wymagania dotyczące robót

Ogólne wymagania dotyczące robót podano w SST D.M.00.00.00 „Wymagania ogólne” pkt 1.5.

1.6. Wspólny Słownik Zamówień (CPV)

Kody grup, klas i kategorii robót Wspólnego Słownika Zamówień (CPV) dotyczących przedmiotu zamówienia podano w SST D.M.00.00.00. „Wymagania Ogólne”.

2. MATERIAŁY (GRUNTY)

2.1. Ogólne wymagania dotyczące materiałów

Ogólne wymagania dotyczące materiałów, ich pozyskiwania i składowania podano w SST D.M.00.00.00. „Wymagania Ogólne” pkt 2.

2.2. Grunty do budowy nasypów.

Do budowy nasypów użyte będą grunty uzyskane z wykopów (wg zasad podanych w SST D.02.01.01) oraz grunty pozyskane z dokopów.

Dopuszcza się wnoszenie nasypów wyłącznie z gruntów i materiałów przydatnych do tego celu tzn. takich, które spełniają szczegółowe wymagania określone w PN-S-02205 i są zaakceptowane przez Inżyniera. Akceptacja następuje na bieżąco w czasie trwania robót ziemnych na podstawie przedkładanych przez Wykonawcę wyników badań laboratoryjnych.

Jeżeli Wykonawca wbuduje w nasyp grunty lub materiały nieprzydatne, albo nie uwzględni zastrzeżeń dotyczących materiałów o ograniczonej przydatności, to wszelkie takie części nasypów zostaną przez Wykonawcę na jego koszt usunięte i wykonane powtórnie z materiałów o odpowiednich właściwościach.

Wykonawca uwzględni w wycenie koszty zmienności warunków gruntowo – wodnych, których nie można było ustalić na etapie opracowywania Dokumentacji Projektowej.

Wykonawca po wykonaniu robót ziemnych określi rzeczywisty zakres wzmocnienia gruntów w podłożu, na podstawie faktycznych warunków gruntowo – wodnych. Wykonawca zaproponuje zakres i sposób wzmocnienia.

2.3. Geotkanina

Do wykonania robót należy użyć materiału geotekstylnego tkanego barwy czarnej, wykonanego z tasiemek polipropylenowych, w którym można wyodrębnić wątek oraz osnowę. Osnowy i wątki zawierają dodatek stabilizatora zwiększającego odporność na działanie promieniowania ultrafioletowego.

Geotkanina stosowana zgodnie z przeznaczeniem i zaleceniami projektowymi powinna być odporna na czynniki środowiskowe spowodowane zastosowaniem materiałów, technologii i warunków eksploatacyjnych. Masa powierzchniowa 330 g/m².

Parametry mechaniczne i hydrauliczne podano w tablicy 1.

Tablica 1. Parametry mechaniczne i hydrauliczne geotkaniny

PARAMETR	WARTOŚĆ	METODA BADANIA
Wytrzymałość na rozciąganie [kN/m]* • wzdłuż pasma • w poprzek pasma	72 (-6) 72 (-6)	PN ISO 10319
Wydłużenie względne przy obciążeniu maksymalnym [%] • wzdłuż pasma • w poprzek pasma	9 (±3) 7 (±2)	PN ISO 10319
Opór na przebicie CBR [N]	8500 (-700)	PN-EN 918
Charakterystyczna wielkość porów O ₉₀ [mm]	0,225 (±40)	PN-EN ISO 12956
Grubość przy nacisku 2 kPa [mm]	1,0 (±0,2)	PN-EN 964-1
Wskaźnik prędkości przepływu wody prostopadłego do płaszczyzny geotkaniny [mm/s]	16 (-3)	PN-EN ISO 11058

* W nawiasach podano dopuszczalne tolerancje.

Geotkanina użyta jako wzmocnienie/warstwa separacyjna powinna być produkowana zgodnie z wymaganiami określonymi w normie jakościowej ISO 9002. (EN 29002). Geotkanina powinna posiadać znak CE instytucji certyfikującej.

Dopuszcza się inne parametry geotkanin zaproponowane przez Wykonawcę pod warunkiem przyjęcia odpowiednich parametrów dla konkretnych warunków gruntowo – wodnych. Każdorazowo przy takiej zmianie konieczna jest akceptacja Inżyniera.

3. SPRZĘT

3.1. Ogólne wymagania dotyczące sprzętu

Ogólne wymagania dotyczące sprzętu podano w SST D.M.00.00.00. „Wymagania Ogólne” pkt 3.

3.2. Sprzęt do zagęszczania

Wykonawca jest zobowiązany do używania jedynie takiego sprzętu, który nie spowoduje niekorzystnego wpływu na właściwości gruntu, zarówno w miejscach jego naturalnego zalegania, jak też w czasie odpajania, transportu, wbudowania i zagęszczania.

Do zagęszczania nasypów należy używać:

- walce ogumione i gładkie,
- walce i płyty wibracyjne,
- ubijaki mechaniczne.

Dobór sprzętu zagęszczającego zależy od rodzaju gruntu i grubości zagęszczanej warstwy. Dobór sprzętu zagęszczającego Wykonawca ustali doświadczalnie przed przystąpieniem do wykonywania nasypów. Sprzęt do zagęszczania powinien być zatwierdzony przez Inżyniera.

Każdy inny rodzaj sprzętu zagęszczającego zaproponowany przez Wykonawcę powinien być zaakceptowany przez Inżyniera.

4. TRANSPORT

4.1. Ogólne wymagania dotyczące transportu

Ogólne wymagania dotyczące transportu podano w SST D.M.00.00.00 „Wymagania ogólne” pkt 4.

4.2. Transport gruntu

Wybór środków transportu oraz metod transportu powinien być dostosowany do kategorii gruntu (materiału), jego objętości, technologii odspajania i załadunku oraz odległości transportu.

Wykonawca ma obowiązek zorganizowania transportu z uwzględnieniem wymogów bezpieczeństwa zarówno w obrębie pasa drogowego, jak i poza nim. Przy ruchu po drogach publicznych środki transportu powinny spełnić wymagania podane w D.M.00.00.00 „Wymagania ogólne”.

Zwiększenie odległości transportu ponad wartości zatwierdzone nie może być podstawą roszczeń Wykonawcy, dotyczących dodatkowej zapłaty za transport, o ile zwiększone odległości nie zostały wcześniej zaakceptowane na piśmie przez Inżyniera.

Transport gruntu i kruszywa powinien odbywać się samochodami samowładowczymi.

5. WYKONANIE ROBÓT

5.1. Ogólne wymagania dotyczące wykonania robót

Ogólne wymagania dotyczące wykonania robót podano w SST D.M.00.00.00 „Wymagania ogólne” pkt 5.

5.2. Dokop

5.2.1. Miejsce dokopu

W przypadku braku gruntu potrzebnego do wbudowania w nasypy Wykonawca powinien pozyskać grunt przydatny do wykonania nasypów. Miejsce dokopu powinno być wskazane przez Wykonawcę oraz zaakceptowane przez Inżyniera. Grunty pozyskane muszą być zaakceptowane przez Inżyniera.

Miejsce dokopu powinno być tak dobrane żeby zapewnić przewóz lub przemieszczenie gruntu na jak najkrótszych odległościach. O ile to możliwe, transport gruntu powinien odbywać się w poziomie lub zgodnie ze spadkiem terenu.

5.2.2. Zasady prowadzenia robót w dokopie

Pozyskiwanie gruntu z dokopu może rozpocząć się dopiero po pobraniu próbek i zbadaniu przydatności zalegającego gruntu do budowy nasypów oraz po wydaniu zgody na piśmie przez Inżyniera. Głębokość na jaką należy ocenić przydatność gruntu powinna być dostosowana do zakresu prac.

Grunty nieprzydatne do budowy nasypów nie powinny być odspajane chyba że wymaga tego dostęp do gruntu przeznaczonego do przewiezienia z dokopu na nasyp. Odspojone przez Wykonawcę grunty nieprzydatne powinny być wbudowane z powrotem w miejscu ich pozyskania, zgodnie ze wskazaniami Inżyniera.

Roboty te będą włączone do obmiaru robót i opłacone przez Zamawiającego tylko wówczas, gdy odspojenie gruntów nieprzydatnych było konieczne i zostało zatwierdzone przez Inżyniera.

Dno dokopu należy wykonać ze spadkiem od 2 do 3% w kierunku możliwego spływu wody.

Dno i skarpy dokopu po zakończeniu jego eksploatacji powinny być tak ukształtowane, aby harmonizowały z otaczającym terenem.

5.3. Wykonywanie nasypów

5.3.1. Zasady ogólne

Wykonawca powinien skontrolować wskaźnik zagęszczenia gruntów rodzimych zalegających w górnej strefie podłoża nasypu do głębokości 0,5 m od powierzchni terenu. Jeżeli wartość wskaźnika zagęszczenia jest mniejsza niż 0,97 Wykonawca powinien dogęścić podłoże tak, aby powyższe wymaganie zostało spełnione. Wykonawca w uzgodnieniu z Inżynierem zaproponuje sposób doprowadzenia podłoża do stanu umożliwiającego użyć wymagany wskaźnik zagęszczenia.

Dodatkowo należy sprawdzić nośność warstwy gruntu podłoża nasypu na podstawie pomiaru wtórnego modułu odkształcenia E2 zgodnie z PN-02205 rysunek 3.

Nasypy powinny być wznoszone przy zachowaniu przekroju poprzecznego i profilu podłużnego, które zostały określone w Dokumentacji Projektowej z zachowaniem wymagań dotyczących dokładności określonych w niniejszej SST.

W celu zapewnienia stateczności nasypu i jego równomiernego osiadania należy przestrzegać zasad:

- grunt przewieziony w miejsce wbudowania musi być bezzwłocznie wbudowany w nasyp;
- jeżeli pochylenie poprzeczne terenu w stosunku do osi nasypu jest większe niż 1:5 należy dla zabezpieczenia przed zsuwaniem się nasypu, wykonać w zboczu stopnie w spadku górnej powierzchni $4\% \pm 1\%$ i szerokości 1,0 m;
- nasypy należy wykonywać metodą warstwową, z gruntów przydatnych do budowy nasypów. Nasypy powinny być wznoszone równomiernie na całej szerokości,
- grubość warstwy w stanie luźnym powinna być odpowiednio dobrana w zależności od rodzaju gruntu i sprzętu używanego do zagęszczenia. Przystąpienie do układania kolejnej warstwy nasypu może nastąpić dopiero po stwierdzeniu prawidłowego wykonania warstwy poprzedniej,
- grunty o różnych właściwościach należy układać w oddzielnych warstwach o jednakowej grubości na całej szerokości nasypu. Grunty spoiste należy wbudować w dolne, a grunty niespoiste w górne warstwy nasypu,
- warstwy gruntu przepuszczalnego należy układać poziomo, a warstwy gruntu mało przepuszczalnego ze spadkiem górnej powierzchni około 4 %. Ukształtowanie powierzchni warstwy powinno uniemożliwiać lokalne gromadzenie się wody.
- jeżeli w okresie zimowym następuje przerwa w wykonywaniu nasypu, a górna powierzchnia jest wykonana z gruntu spoistego, to jej spadki poprzeczne powinny być ukształtowane ku osi nasypu, a woda odprowadzona poza nasyp z zastosowaniem ścieku. Takie ukształtowanie górnej powierzchni gruntu spoistego zapobiega powstaniu potencjalnych powierzchni poślizgu w gruncie tworzącym nasyp.
- górne warstwy nasypów o grubości co najmniej 0,50 m należy wykonać z gruntów niewysadzinowych, o wskaźniku wodoprzepuszczalności „k” nie mniejszym niż 5,18 m/dobę i wskaźniku różnoziarnistości $U \geq 5$. Jeżeli Wykonawca nie dysponuje gruntem o takich właściwościach, Inżynier może wyrazić zgodę na ulepszenie górnej warstwy nasypu poprzez stabilizację cementem, wapnem lub popiołami lotnymi. W takim przypadku konieczne jest sprawdzenie nośności i mrozoodporności konstrukcji nawierzchni i wprowadzenie korekty polegającej na rozbudowaniu podbudowy pomocniczej.
- styk dwóch przyległych części nasypu, zbudowany z różnorodnych gruntów (styk nasypu starego z nowym) wykonywać ze stopniami o wysokości od 0,5 do 1,0 m i szerokości do 1,0 m ze spadkiem górnej powierzchni około $4\% \pm 1\%$ w kierunku zgodnym z pochyleniem skarpy, w gruntach słabo przepuszczalnych lub przeciwnym do spadku zbocza w gruntach w dużej przepuszczalności (co najmniej piaskach średnioziarnistych).
- skarpy wysokich nasypów wykonać schodkowo tj. co 6 m wykonać taras szerokości 1,0m o spadku 4%.

W celu uniknięcia rozmywania świeżo wykonanych skarp Wykonawca zaproponuje sposób i/lub technologię ich zabezpieczenia w uzgodnieniu z Inżynierem. Koszty prac zabezpieczających skarpy przed rozmywaniem obciążają Wykonawcę.

5.3.2. Poszerzenie nasypu

Przy poszerzeniu istniejącego nasypu należy wykonać w jego skarpie stopnie. Wycięcie stopni obowiązuje zawsze przy wykonywaniu styku dwóch przyległych części nasypu, wykonanych z gruntów o różnych właściwościach lub w różnym czasie.

Poszerzenie istniejącego nasypu należy wykonywać ze stopniami o wysokości od 0,5 do 1,0 m i szerokości do 1,0 m ze spadkiem górnej powierzchni około $4\% \pm 1\%$ w kierunku zgodnym z pochyleniem skarpy.

5.3.3. Wykonywanie nasypów w okresie deszczów

Nie zezwala się na wbudowywanie gruntów przewilgoconych, których stan uniemożliwia osiągnięcie wymaganego wskaźnika zagęszczenia. Wykonywanie nasypów należy przerwać, jeżeli wilgotność gruntu przekracza wartość dopuszczalną, to znaczy jest większa od wilgotności optymalnej o więcej niż 10 % jej wartości.

Na warstwie gruntu spoistego, uplastycznionego na skutek nadmiernego zawilgocenia, przed jej osuszeniem i powtórny zagęszczeniem nie wolno układać następnej warstwy gruntu.

Osuszenie można przeprowadzić w sposób mechaniczny lub chemiczny, zaakceptowany przez Inżyniera.

W okresie deszczowym nie należy pozostawiać niezagęszczonej warstwy do dnia następnego. Jeżeli warstwa gruntu niezagęszczonego uległa przewilgoceniu, a Wykonawca nie jest w stanie osuszyć jej i zagęścić w czasie zaakceptowanym przez Inżyniera, to może on nakazać Wykonawcy usunięcie wadliwej warstwy.

5.3.4. Wykonywanie nasypów w okresie mrozów

Niedopuszczalne jest wykonywanie nasypów w temperaturze, przy której nie jest możliwe osiągnięcie w nasypie wymaganego wskaźnika zagęszczenia gruntów.

Nie wolno wbudowywać gruntów spoistych zamrzniętych lub gruntów przemieszanych ze śniegiem lub lodem. W czasie dużych opadów śniegu wykonywanie nasypów powinno być przerwane. Przed wznowieniem robót należy usunąć śnieg z powierzchni wznoszonego nasypu.

Jeżeli warstwa niezagęszczonego gruntu spoistego zamrzła, to nie należy jej przed rozmarznięciem zagęszczać lub układać na niej następnych warstw.

5.4. Zagęszczenie gruntu

5.4.1. Zagęszczenie i nośność gruntu

Każda warstwa gruntu jak najszybciej po jej rozłożeniu powinna być zagęszczona z zastosowaniem sprzętu odpowiedniego dla danego rodzaju gruntu oraz występujących warunków.

Rozłożone warstwy gruntu należy zagęszczać od krawędzi nasypu w kierunku jego osi.

Grubość warstwy zagęszczonej powinna być ustalona z uwzględnieniem współczynnika spulchnienia gruntu oraz założonej grubości warstwy po osiągnięciu wymaganego zagęszczenia. Wykonawca powinien przeprowadzić próbne zagęszczenie gruntów w celu określenia grubości warstw i liczby przejść sprzętu zagęszczającego. Właściwe roboty mogą być prowadzone dopiero po zatwierdzeniu wyników badań przez Inżyniera.

W zależności od uziarnienia stosowanych materiałów, zagęszczenie warstwy należy określać za pomocą oznaczenia wskaźnika zagęszczenia lub porównania pierwotnego i wtórnego modułu odkształcenia.

Jako kryterium oceny dobrego zagęszczenia gruntu stosuje się porównanie wartości modułów odkształcenia, gdzie wartość stosunku modułu wtórnego do pierwotnego modułu odkształcenia, określonych zgodnie z normą PN-S-02205 Załącznik B, nie powinna być większa od 2,2.

Dodatkowo należy sprawdzić nośność warstwy gruntu na powierzchni robót ziemnych na podstawie pomiaru wtórnego modułu odkształcenia E_2 zgodnie z PN-02205 rysunek 3.

Na skarpach powierzchniowa warstwa gruntu grubości do 20 cm powinna mieć wskaźnik zagęszczenia $I_s \geq 0,95$. Z zagęszczania gruntu na skarpach można zrezygnować pod warunkiem układania warstw nasypu z poszerzeniem, o co najmniej 0,50 m, a następnie zebrania tego nadkładu.

Jeżeli badania kontrolne wykażą, że zagęszczenie warstwy nie jest wystarczające, to Wykonawca powinien spulchnić warstwę, doprowadzić grunt do wilgotności optymalnej i powtórnie zagęścić. Jeżeli powtórne zagęszczenie nie spowoduje uzyskania wymaganego wskaźnika zagęszczenia Wykonawca usunie warstwę i wbuduje nowy materiał.

5.4.2. Wilgotność zagęszczanego gruntu

Wilgotność gruntu w czasie jego zagęszczania powinna być równa wilgotności optymalnej, z tolerancją $\pm 2\%$ jej wartości. Jeżeli wilgotność naturalna gruntu jest niższa od wilgotności optymalnej o więcej niż 2% jej wartości, to wilgotność gruntu należy zwiększyć przez dodanie wody.

Jeżeli wilgotność gruntu jest wyższa od wilgotności optymalnej o ponad 2% jej wartości, to grunt należy osuszyć. Metody osuszania gruntu Wykonawca uzgodni z Inżynierem. W przypadku użycia sprzętu wibracyjnego zalecana jest wilgotność mniejsza od optymalnej, ustalona na odcinku próbnym.

5.5. Zasyпки wykopów pod instalacje

Zasyпки wykopów do wysokości 30cm powyżej wierzchu przewodu lub jego obudowy należy zasypywać gruntem piaszczystym lub mieszanką kruszywa naturalnego o ziarnach nie większych niż 20mm aby nie uszkodzić przewodu, uwzględniając szczegółowe wymagania projektu instalacji.

Zasypkę należy układać warstwami, równomiernie po obu stronach przewodu zgodnie z pkt. 5.3.1. i zagęszczać zgodnie z pkt. 5.4.1. Zasyпки wąskoprzestrzennych wykopów poprzecznych przez jezdnię powinny uzyskać wskaźnik zagęszczenia do głębokości 1,2 m co najmniej 1,0, a w górnej warstwie grubości 20 cm - $I_s \geq 1,03$. Na większej głębokości dopuszcza się wskaźnik 0,97 pod warunkiem zastosowania środków łagodzących skutki osiadań (np. zastosowanie geotekstyliów). Należy uważać, aby nie spowodować przemieszczenia przewodu. Zasypkę do wysokości 1,0 m ponad obudową przewodu należy zagęszczać tylko lekkim sprzętem.

5.6. Przygotowanie podłoża oraz rozłożenie geowłókniny i geotkaniny

Podłoże gruntowe powinno być wykonane zgodnie z wymaganiami określonymi niniejszej SST oraz spadkami określonymi w Dokumentacji Projektowej.

Przed wykonaniem wzmocnienia wszelkie koleiny i miękkie miejsca podłoża oraz wszelkie powierzchnie nieodpowiednio zagęszczone lub wykazujące odchylenia wysokościowe od założonych rzędnych powinny być naprawione przez spulchnienie, dodanie wody albo osuszenie poprzez mieszanie do osiągnięcia wilgotności optymalnej, powtórne wyrównanie i zagęszczenie.

Podłoże gruntowe powinno spełniać wymagania określone w PN-S 02205.

Paliki lub szpilki do mocowania linek prowadzących należy rozmieścić w rozstawie nie większym, niż co 10 m. Przed wykonaniem materaca wzmocniającego oraz przed wymianą gruntów na odpowiednio wykonanym podłożu należy rozłożyć geowłókninę lub geotkaninę, materiał powinien być rozwinięty na gruncie i utrzymywany w stanie wystarczająco napiętym, aby zminimalizować pofałdowania, ale pozwalającym na dopasowanie się do kształtu podłoża.

5.7. Wymiana gruntów nienośnych i trudnozagęszczalnych

Roboty związane z wymianą gruntów należy prowadzić przy obniżonym zwierciadle wody gruntowej o około 0,5 m poniżej podstawy nasypu. Jako metody obniżenia poziomu wody gruntowej proponuje się zastosowanie igłofiltrów w dwóch szeregach po obu stronach wykopu w odstępach 1,0 ÷ 1,5 m.

Koszty związane z występowaniem gruntów nienośnych i trudnozagęszczalnych nieprzewidzianych w dokumentacji, a odkrytych podczas prowadzenia robót budowlanych, oraz sporządzenie dodatkowych projektów wzmocnienia podłoża, obciążają Wykonawcę.

Jeżeli podczas prowadzenia robót budowlanych okaże się, że w podłożu występują gruntu nienośne i trudnozagęszczalne, niewyszczególnione w dokumentacji, Wykonawca musi przewidzieć w swojej wycenie koszt wymiany tych gruntów lub ich wzmocnienie do wymaganych parametrów. Zaleca się aby na etapie przedprzetargowym Wykonawca zapoznał się z dokumentacją geologiczną – inżynierską oraz dokonał wizji w terenie w celu dokładnego określenia kosztów.

5.8. Wymiana gruntów organicznych

Na odcinankach zalegania gruntów organicznych (torfów i namulów), wskazanych w Dokumentacji Projektowej lub odkrytych podczas robót ziemnych, przewidziano wymianę tych gruntów na grunt o $CBR \geq 20\%$ (kruszywo naturalne).

Warstwę gruntu nasypowego (kruszywa naturalnego) należy układać na geotkaninie. Sposób rozłożenia i zamocowania geotkaniny do podłoża zgodnie z instrukcją producenta. Wskaźnik zagęszczenia gruntu nowego powinien wynosić dla górnej warstwy grubości $0 \div 0,5$ m: 1,0, poniżej $I_s \geq 0,97$.

W przypadku stwierdzenia występowania gruntów organicznych o znacznej miąższości Wykonawca opracuje projekt wzmocnienia podłoża pozwalający na częściowe usunięcie gruntów organicznych i wzmocnienie podłoża do wymaganych parametrów zagęszczenia i nośności, zaakceptowaną przez Inżyniera.

5.9. Wymiana gruntów spoistych

Na odcinku zalegania gruntów spoistych przewidziano usunięcie tych gruntów na głębokość 0,5 m i zastąpienie ich warstwą kruszywa naturalnego ułożonego na warstwie geowłókniny. Wykonawca na podstawie faktycznych warunków gruntowo – wodnych i badań nośności określi faktyczną głębokość wymiany gruntu.

Warstwę gruntu nasypowego (kruszywa naturalnego) należy układać na geotkaninie. Sposób rozłożenia i zamocowania geotkaniny do podłoża zgodnie z instrukcją producenta. Wskaźnik zagęszczenia gruntu nowego powinien wynosić dla górnej warstwy grubości $0 \div 0,5$ m: 1,0, poniżej $I_s \geq 0,97$.

W przypadku nieskuteczności powyższej metody Wykonawca zaproponuje inną technologię wzmocnienia podłoża, zaakceptowaną przez Inżyniera.

5.10. Wysoki poziom wody gruntowej

Wykonawca przed przygotowaniem podłoża pod nasyp wykona projekt obniżenia zwierciadła wody gruntowej, jeśli jej poziome jest wysoki. Jeśli wymagają tego przepisy, Wykonawca opracuje operat wodnoprawny na pobór wód i ich odprowadzenie do cieków naturalnych i oraz usyka decyzję wodnoprawną.

Wykonawca opracuje technologię oraz uwzględni w wycenie koszty obniżenia zwierciadła wody gruntowej, także w celu wykonania wzmocnienia podłoża. Sposób i technologia obniżenia zwierciadła wody powinna być zaakceptowana przez Inżyniera.

6. KONTROLA JAKOŚCI ROBÓT

6.1. Ogólne wymagania dotyczące kontroli jakości robót

Ogólne wymagania dotyczące kontroli jakości robót podano w SST D.M.00.00.00 „Wymagania ogólne” pkt 6.

6.2. Założenia ogólne

W czasie robót ziemnych Wykonawca powinien prowadzić systematycznie badania kontrolne i dostarczać kopie ich wyników do Inżyniera. Badania kontrolne Wykonawca powinien wykonywać w zakresie i z częstotliwością gwarantującą zachowanie wymagań dotyczących jakości robót i wymaganych niniejszą SST i PZJ. Wyniki badań i pomiarów kontrolnych w czasie wykonywania robót należy wpisywać do:

- dziennika laboratoryjnego Wykonawcy,
- protokołów odbiorów Robót zanikających lub ulegających zakryciu.

Częstotliwość oraz zakres badań i pomiarów wykonanych robót ziemnych podano w SST D.02.01.01.

6.3. Kontrola wykonania nasypów

Sprawdzenie wykonania nasypów polega na kontrolowaniu zgodności z wymaganiami określonymi w niniejszej SST oraz w Dokumentacji Projektowej

W czasie kontroli szczególną uwagę należy zwrócić na:

- a) badania przydatności gruntów do budowy nasypów,
- b) badania prawidłowości wykonania poszczególnych warstw nasypu,
- c) badania zagęszczenia nasypu,
- d) pomiary kształtu nasypu,
- e) odwodnienie nasypu.

6.3.1 Badania przydatności gruntów do budowy nasypów

Badania powinny być przeprowadzone na próbkach pobranych z każdej partii przeznaczonej do wbudowania w korpus ziemny, pochodzącej z nowego źródła, jednak nie rzadziej niż 2 razy na całość robót. Każde badanie powinno określać:

- skład granulometryczny, wg PN-B-04481,
- zawartość części organicznych, metodą chemiczną przez utlenianie za pomocą dwuchromianu potasu,
- wilgotność naturalną, wg PN-B-04481 ,
- wilgotność optymalną i maksymalną gęstość objętościową szkieletu gruntowego, wg PN-B-04481,
- granicę płynności, wg PN-B-04481,
- kapilarność bierną, wg PN-B-04493,
- wskaźnik piaskowy gruntu wg BN-88/8931-01,
- wskaźnik filtracji wgBN-76/8950-03,
- wskaźnik różnoziarnistości.

6.3.2. Badania kontrolne prawidłowości wykonania poszczególnych warstw

Badania polegają na sprawdzeniu:

- prawidłowości rozmieszczenia gruntów o różnych właściwościach w nasypie,
- odwodnienia każdej warstwy,
- grubości każdej warstwy i jej wilgotności przy zagęszczaniu, badania należy prowadzić nie rzadziej niż raz na 500 m²,
- nadania spadków warstwom z gruntów spoistych,
- przestrzegania ograniczeń dotyczących wbudowania gruntów w okresie deszczów i mrozów.

6.3.3. Badania zagęszczenia nasypu

Sprawdzenie polega na skontrolowaniu zgodności wartości wskaźnika zagęszczenia I_s lub stosunku modułów odkształcenia z wartościami określonymi w pkt 5.4.1.

Zagęszczenie należy kontrolować nie rzadziej niż jeden raz w trzech punktach na 1000 m² warstwy. Nośność należy badać na powierzchni robót ziemnych, co najmniej raz na 2000 m² powierzchni i w miejscach wątpliwych.

Wyniki kontroli należy wpisywać do dokumentów kontrolnych. Prawidłowość zagęszczenia konkretnej warstwy nasypu lub podłoża pod nasypem powinna być potwierdzona przez Inżyniera w dokumentach stanowiących załącznik do Dziennika Budowy.

6.3.4. Pomiary kształtu nasypu

Pomiary obejmują kontrolę:

- prawidłowości wykonania skarp poprzez skontrolowanie zgodności z wymaganiami dotyczącymi pochyłeń i dokładności wykonania skarp,
- szerokości korony korpusu poprzez porównanie szerokości korony korpusu na poziomie wykonywanej warstwy gruntu z szerokością wynikającą z wymiarów geometrycznych korpusu określonych w Dokumentacji Projektowej.

7. OBMIAR ROBÓT

7.1. Ogólne wymagania dotyczące obmiaru robót

Ogólne wymagania dotyczące obmiaru robót podano w SST D.M.00.00.00 „Wymagania ogólne” pkt 7.

7.2. Jednostka obmiarowa

Jednostką obmiarową jest 1 m³ (metr sześcienny) wykonanych i odebranych nasypów mechanicznie w gruncie kat. I-III z gruntu uzyskanego z dokopu.

8. ODBIÓR ROBÓT

8.1. Ogólne wymagania dotyczące odbioru robót

Ogólne wymagania dotyczące odbioru robót podano w SST D.M.00.00.00 „Wymagania ogólne” pkt 8.

9. PODSTAWA PŁATNOŚCI

9.1. Ogólne wymagania dotyczące podstawy płatności

Ogólne wymagania dotyczące podstawy płatności podano w SST D.M.00.00.00 „Wymagania ogólne” pkt 9.

9.2. Cena jednostki obmiarowej

Cena wykonania jednostek obmiarowych wg pkt. 7.2 obejmuje:

- znalezienie źródeł dokopu oraz wszystkie koszty związane z ich eksploatacją,
- opracowanie Projektu Technologii i Organizacji Robot oraz Programu Zapewnienia Jakości,
- prace pomiarowe, roboty przygotowawcze i oznakowanie robót oraz utrzymanie oznakowania,
- zakup i dostarczenie niezbędnego materiału i sprzętu do wykonania robót,
- zakup, dostarczenie i zastosowanie materiałów pomocniczych koniecznych do prawidłowego wykonania robót lub wynikających z przyjętej technologii robót,
- przygotowanie podłoża wraz z jego zagęszczeniem,
- wykonanie nasypu z gruntu dostarczonego z dokopu,
- przygotowanie powierzchni skarp do poszerzenia - wycięcie stopni,
- zagęszczenie gruntu zgodnie z wymaganiami SST,
- profilowanie powierzchni nasypów z wyprofilowaniem skarpy zgodnie z Dokumentacją Projektową i SST,
- ewentualne ulepszenie gruntu w podłożu,
- ewentualne ułożenie geotkaniny w miejscu wymiany gruntów,
- odwodnienie terenu pod nasypy przy użyciu igłofiltrów lub innych urządzeń, na odcinkach występowania wysokiego zwierciadła wody gruntowej,
- opracowanie projektu odwodnienia i operatów wodno – prawnych na pobór wód i ich odprowadzenie do cieków naturalnych wraz z uzyskaniem decyzji wodnoprawnej,
- wyprofilowanie skarpy dokopu,
- koszty zabezpieczenia skarpy nasypów przed rozmywaniem na czas prowadzenia wszystkich robót, do czasu zastabilizowania skarpy (ukorzenia się traw),
- koszt nadzoru geotechnicznego,
- odwiezienie sprzętu,
- uporządkowanie terenu robót; załadunek i wywóz materiałów z rozbiórek na wysypisko wraz z kosztami utylizacji lub na miejsce przystosowane do składowania poza terenem budowy wraz z kosztami składowania,
- rekultywację terenu,
- utrzymanie robót wymienionych w pkt. 1.3. podczas trwania robót budowlanych,
- przeprowadzenie pomiarów i badań laboratoryjnych, wymaganych w SST.

10. PRZEPISY ZWIĄZANE

10.1. Normy

1. PN-S-02205 Drogi samochodowe. Roboty ziemne. Wymagania i badania.
2. PN-B-04481 Grunty budowlane. Badania próbek gruntów.
3. PN-B-04493 Grunty budowlane. Oznaczanie kapilarności biernej.
4. BN-88/8931-01 Drogi samochodowe. Oznaczanie wskaźnika piaskowego.
5. BN-64/8931-02 Drogi samochodowe. Oznaczenie modułu odkształcenia nawierzchni podatnych i podłoża przez obciążenie płytą.
6. BN- 75/8931-03 Drogi samochodowe; Pobieranie próbek gruntów do celów drogowych i lotniskowych.
7. BN- 77/8931-12 Drogi samochodowe. Oznaczanie wskaźnika zagęszczenia gruntu.
8. BN- 76/8950-03 Badania hydrologiczne: Obliczanie współczynnika filtracji gruntów sypkich na podstawie uziarnienia i porowatości.

10.2. Inne dokumenty

9. Normy i materiały wyszczególnione w PN-S-02205,
10. Katalog Typowych Nawierzchni Drogowych.
11. Rozporządzenie Ministra Transportu i Gospodarki Morskiej w sprawie warunków technicznych, jakim powinny odpowiadać drogi publiczne i ich usytuowanie. Dz. U. Nr 43 z dnia 14 maja 1999r.

D.02.03.01/02 Wzmocnienie podłoża nasypu na gruncie słabonośnym

1. WSTĘP

1.1. Przedmiot SST

Przedmiotem niniejszej szczegółowej specyfikacji technicznej (SST) są wymagania dotyczące wykonania i odbioru robót związanych z wykonaniem wzmocnienia podłoża nasypu poprzez wykonanie materaca z kruszywa łamanego stabilizowanego mechanicznie na geosiatce obwiniętego geowłókniną separacyjną na gruncie słabonośnym dla „Budowy ul. Słowackiego wraz z łącznikiem do ul. Jana Pawła II w Grójcu. Budowa ulicy Słowackiego na odcinku: od ul. Sienkiewicza do ul. Wybickiego Etap 5”.

1.2. Zakres stosowania SST

Specyfikacja Techniczna jest stosowana jako dokument przetargowy i kontraktowy przy zlecaniu i realizacji Robót wymienionych w punkcie 1.1 i 1.3.

1.3. Zakres robót objętych SST

Ustalenia zawarte w niniejszej SST dotyczą zasad prowadzenia robót związanych z wykonaniem wzmocnienia podłoża nasypu poprzez wykonanie materaca z kruszywa łamanego stabilizowanego mechanicznie na geosiatce obwiniętego geowłókniną separacyjną na gruncie słabonośnym.

Zakresem robót jest objęte:

- rozłożenie geowłókniny na podłożu,
- rozłożenie geosiatki o sztywnych węzłach na geowłókninie,
- rozłożenie warstwy kruszywa łamanego 31,5/63 (grub. 30cm) na geosiatce.

Zakres występowania wzmocnienia podłoża nasypu na gruncie słabonośnym z Dokumentacją Projektową.

Zakres występowania gruntów słabonośnych został określony na podstawie otworów badawczych w dokumentacji geologiczno – inżynierskiej. W związku tym lokalizacja początku i końca odcinka wzmocnienia jest uśredniona na podstawie dwóch sąsiadujących otworów.

Powyższa sytuacja może spowodować, że zakres wzmocnienia może ulec zmianie, co Wykonawca powinien przewidzieć na etapie wyceny robót i dokładnie rozpoznać sytuację w terenie.

W przypadku, jeśli zostaną odkryte miejsca, wymagające wzmocnienia podłoża nasypu na gruncie słabonośnym, nie przewidziane na etapie dokumentacji projektowej, Wykonawca zastosuje technologię przyjętą w Projekcie i niniejszej SST lub przedstawi inną technologię zabezpieczenia nasypu do akceptacji Inżyniera.

1.4. Określenia podstawowe

1.4.1. Geosyntetyk - materiał o postaci ciągłej, wytwarzany z wysoko spolimeryzowanych włókien syntetycznych jak polietylen, polipropylen, poliester, charakteryzujący się m.in. dużą wytrzymałością oraz wodoprzepuszczalnością.

Geosyntetyki obejmują: geosiatki, geowłókniny, geotkaniny, geodzianiny, georuszty, geokompozyty, geomembrany.

1.4.2. Geosiatka – płaska struktura w postaci siatki, z otworami, z otworami znacznie większymi niż elementy składowe, z węzłami ciągnionymi.

1.4.3. Geowłóknina - materiał nietkany wykonany z włókien syntetycznych, których spójność jest zapewniona przez igłowanie lub inne procesy łączenia (np. dodatki chemiczne, połączenie termiczne) i który zostaje maszynowo uformowany w postaci maty.

1.4.4. Warstwa ochronna – warstwa z geowłókniny lub innego materiału, zabezpieczająca nasyp filtracyjny przed wnikaniem drobnych cząstek, które mogłyby zamulać kamienny korpus nasypu filtracyjnego.

1.4.5. Nasyp - drogowa budowla ziemna wykonana powyżej powierzchni terenu w obrębie pasa drogowego.

- 1.4.6. Wskaźnik zagęszczenia gruntu - wielkość charakteryzująca stan zagęszczenia gruntu, badana zgodnie z normą BN-77/8931-12, określona wg wzoru:

$$I_s = \frac{\rho_d}{\rho_{ds}}$$

gdzie: I_s - wskaźnik zagęszczenia gruntu
 ρ_d - gęstość objętościowa szkieletu zagęszczonego gruntu, (Mg/m^3),
 ρ_{ds} - maksymalna gęstość objętościowa szkieletu gruntowego określona w normalnej próbie Proctora, zgodnie z PN-88/B-04481, służąca do oceny zagęszczenia gruntu w robotach ziemnych, (Mg/m^3).

- 1.4.7. Wskaźnik różnoziarnistości – wielkość charakteryzująca zagęszczalność gruntów, określona wg wzoru:

$$U = \frac{d_{60}}{d_{10}}$$

gdzie: U – wskaźnik różnoziarnistości
 d_{60} - średnica oczek sita, przez które przechodzi 60 % gruntu, (mm),
 d_{10} - średnica oczek sita, przez które przechodzi 10 % gruntu, (mm).

- 1.4.8. Wskaźnik odkształcenia gruntu - wielkość charakteryzująca stan zagęszczenia gruntu, określona wg wzoru:

$$I_0 = \frac{E_2}{E_1}$$

gdzie:
 I_0 – wskaźnik odkształcenia gruntu
 E_1 - moduł odkształcenia gruntu oznaczony w pierwszym obciążeniu badanej warstwy zgodnie z PN-S-02205,
 E_2 - moduł odkształcenia gruntu oznaczony w powtórnym obciążeniu badanej warstwy zgodnie z PN-S-02205

- 1.4.9. Pozostałe określenia podstawowe są zgodne z obowiązującymi, odpowiednimi polskimi normami i definicjami podanymi w SST D.M.00.00.00 „Wymagania ogólne” pkt 1.4.

- 1.5. Ogólne wymagania dotyczące robót

Ogólne wymagania dotyczące robót podano w SST D.M.00.00.00 „Wymagania ogólne” pkt 1.5.

- 1.6. Wspólny Słownik Zamówień (CPV)

Kody grup, klas i kategorii robót Wspólnego Słownika Zamówień (CPV) dotyczących przedmiotu zamówienia podano w SST D.M.00.00.00. „Wymagania Ogólne”.

2. MATERIAŁY

- 2.1. Ogólne wymagania dotyczące materiałów

Ogólne wymagania dotyczące materiałów, ich pozyskiwania i składowania podano w SST D.M.00.00.00. „Wymagania Ogólne” pkt 2.

2.2. Geosiatka dwukierunkowa o sztywnych węzłach typ SA1

Jako wzmocnienie zastosowano geosiatkę o sztywnych węzłach o strukturze rusztu (grid), wyprodukowaną z perforowanego pasma polipropylenu, w taki sposób, że powstała struktura jest zorientowana w dwóch kierunkach. Węzły geosiatki są sztywne i stanowią integralny element struktury geosiatki. Nie dopuszcza się geosiatek łączonych (przeplatanie, zgrzewanie, ekstruzja) w obrębie węzła. Przekrój poprzeczny żeber geosiatki jest prostokątny. Oczka geosiatki są sztywne, tj. zachowują kształt po przyłożeniu siły ukośnej w stosunku do kierunku produkcji geosiatki.

Geosiatka jest odporna na związki chemiczne naturalnie występujące w gruncie oraz rozpuszczalniki w temperaturze otoczenia. Nie jest wrażliwa na hydrolizę, jest odporna na działanie wodnych roztworów soli, kwasów i zasad. Nie podlega biodegradacji. Polimer tworzący geosiatkę zawiera co najmniej 2% sadzy węglowej, stanowiącej inhibitor działania promieniowania ultrafioletowego.

Struktura geosiatki została przedstawiona na rysunku 2.2. W tabelicy 2.2. podano właściwości geosiatki.

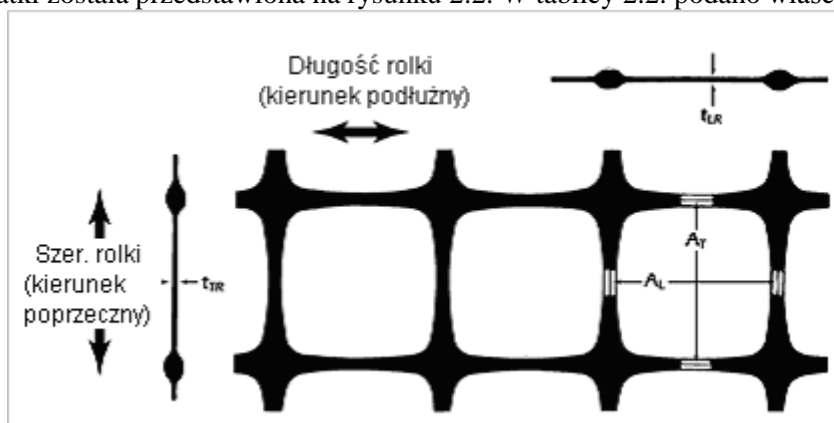

Rys. 2.2. Struktura geosiatki

Tabela 2.2. Właściwości geosiatki

Parametr	Wartość/Rodzaj	Metoda badania
Polimer	Polipropylen	-
Wytrzymałość na rozciąganie, nie mniej niż [kN/m]		PN ISO 10319
- wzdłuż pasma	21	
- w poprzek pasma	23	
Wytrzymałość węzła na rozciąganie, nie mniej niż [kN/m]		GRI Test method Drexel University GG2-87
- wzdłuż pasma	20	
- w poprzek pasma	22	
Wytrzymałość węzła na rozciąganie, nie mniej niż [% wytrzymałości geosiatki]		GRI Test method Drexel University GG2-87
- wzdłuż pasma	95 %	
- w poprzek pasma	95 %	
- Nominalne wymiary oczek $A_T = A_L$ [mm]	65x65	Pomiar bezpośredni
- Minimalna grubość żebra t_{LR} [mm]	0,8	Pomiar bezpośredni

Materiał, który nie spełnia bezwzględnie wszystkich powyższych wymagań nie może być dopuszczony do wbudowania przez Nadzór i zastosowany przez Wykonawcę.

Geosiatka powinna być produkowana zgodnie z wymaganiami określonymi w normie jakościowej ISO 9002 (EN 29002). Geosiatka powinna posiadać certyfikat CE.

Warunkiem użycia materiału jest jego udokumentowane stosowanie w budownictwie w Polsce w okresie minimum 5 lat.

2.3. Geowłóknina separacyjno-filtracyjna do wykonania owinięcia kruszywa drenażowego typ G35

Do wykonania robót należy użyć materiału geotekstylnego barwy białej wykonanego z ciętych włókien, łączonych mechanicznie metodą igłowania. W procesie produkcji obustronnie kalandrowana.

Geowłóknina stosowana zgodnie z przeznaczeniem i zaleceniami projektowymi powinna być odporna na czynniki środowiskowe spowodowane zastosowaniem materiałów, technologii i warunków eksploatacyjnych.

Parametry mechaniczne i hydrauliczne podano w tabelicy 2.3.

Tablica 2.3. Parametry mechaniczne i hydrauliczne geowłókniny

Parametr	Wartość	Tolerancja	Metoda badania
Wytrzymałość na rozciąganie [kN/m]			
• wszerz pasma	26	-13%	EN ISO 10319
• wzdłuż pasma	26	-13%	
Odkształcenie przy zerwaniu [%]			
• wszerz	70	±23%	EN ISO 10319
• wzdłuż	70	±23%	
Statyczny opór na przebicie CBR [N]	4600	-10%	EN ISO 12236
Dynamiczny opór na przebicie CBR [mm]	6	+20%	EN 918
Umowny wymiar porów O_{90} [mikrony]	47	-30%	EN ISO 12956
Wskaźnik przepływu wody prostopadłego do płaszczyzny geotkaniny [mm/s]	26	-30%	EN ISO 11058

Geowłóknina użyta jako warstwa separacyjno-filtracyjna powinna być produkowana zgodnie z wymaganiami określonymi w normie jakościowej ISO 9001.

Geowłóknina powinna posiadać certyfikat CE.

2.4. Szpilki stalowe dwuramienne do mocowania geowłókniny G35

W celu przytwierdzenia geowłókniny w miejscu wykonania zakładu należy zastosować szpilki dwuramienne wykonane ze stali miękkiej zbrojeniowej.

Szpilki powinny posiadać średnicę $D=8$ mm oraz po wygięciu pręta powinny posiadać kształt litery U. Długość szpilek powinna wynosić $L=250$ mm.

Wymiar szpilki pokazano na rysunku 2.4.

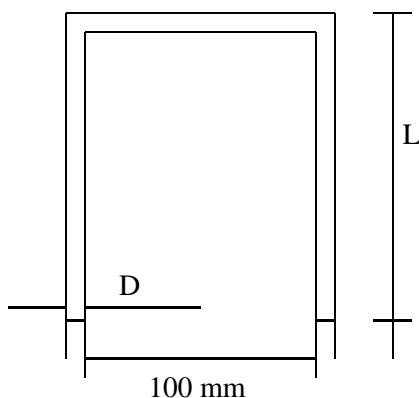

Rysunek 2.4. Wymiary szpilek dwuramiennych

Dopuszcza się zastosowanie innego typu mocowania zaproponowanego przez Wykonawcę oraz zaakceptowanego przez Inżyniera, pod warunkiem skutecznego przytwierdzenia do podłoża.

2.5. Kruszywo łamane

Materiałem do wykonania wzmocnienia podłoża nasypu będzie kruszywo łamane zgodnie z PN-S-06102, jak na podbudowę pomocniczą.. Kruszywo powinno być jednorodne bez zanieczyszczeń obcych i domieszek gliny.

2.5.1. Uziarnienie kruszywa

Kruszywo powinno być o uziarnieniu 31,5/63. Wymiar największego ziarna nie może przekroczyć 2/3 grubości warstwy układanej jednorazowo.

2.5.2. Właściwości kruszywa

Kruszywo powinno spełniać wymagania określone w tablicy 2.5.2.

Tablica 2.5.2. Właściwości kruszywa przeznaczonego do wykonania warstwy zabezpieczającej przed wysokim poziomem wody gruntowej

Lp.	Wyszczególnienie właściwości	Wymagania	Badania wg
1	Zawartość podziarna, % (m/m), nie więcej niż	10	PN-EN 933-1
2	Zawartość nadziarna, % (m/m), nie więcej niż	10	PN-EN 933-1
3	Zawartość ziarn nieforemnych, % (m/m), nie więcej niż	40	PN-B-06714/16
4	Zawartość zanieczyszczeń organicznych, % (m/m), nie więcej niż	1	PN-B-04481
5	Wskaźnik piaskowy po pięciokrotnym zagęszczeniu metodą I lub II wg PN-B-04481,%	od 30 do 70	PN-EN 933-8
6	Ścieralność w bębnie Los Angeles a) ścieralność całkowita po pełnej liczbie obrotów, nie więcej niż b) ścieralność częściowa po 1/5 pełnej liczby obrotów w stosunku do straty mas po pełnej liczbie obrotów, nie więcej niż	50 35	PN-B-06714/42
7	Nasiąkliwość, % (m/m), nie więcej niż	5	PN-EN 1097-6
8	Mrozoodporność, ubytek masy po 25 cyklach zamrażania, % (m/m), nie więcej niż	10	PN-EN 1367-1
9	Zawartość związków siarki w przeliczeniu na SO ₃ , % (m/m), nie więcej niż	1	PN-EN 1744-1
10	Wskaźnik nośności w _{noś} mieszanki kruszywa, %, niemniejszy niż: a) przy zagęszczeniu I _s ≥ 1,0	60	PN-S-06102

2.6. Woda

Do osiągnięcia wilgotności optymalnej stosuje się wodę spełniającą wymagania PN-B-32250.

3. SPRZĘT

3.1. Ogólne wymagania dotyczące sprzętu

Ogólne wymagania dotyczące sprzętu podano w SST D.M.00.00.00. „Wymagania Ogólne” pkt 3.

3.2. Sprzęt stosowany do wykonania wzmocnienia geosyntetykiem podłoża nasypu

Wykonawca powinien wykazać się możliwością korzystania ze sprzętu do układania geosyntetyków: Geosyntetyki są dostarczane na budowę w postaci rolek. Rozwijanie rolek wykonywane jest ręcznie. Pasma geosyntetyków docinane są do odpowiedniej długości przy użyciu narzędzi ręcznych, np. sekatora czy **ostrego noża**.

Wykonawca powinien wykazać się możliwością korzystania ze sprzętu do wykonania warstwy wzmacniającej:

- spycharki lub równiarki do rozkładania i profilowania warstwy,
- przewoźne zbiorniki na wodę, wyposażone w urządzenia do równomiernego dozowania wody,
- walce ogumione, stalowe lub wibracyjne i płyty wibracyjne do zagęszczania,
- inny sprzęt zagęszczający, np. ubijaki mechaniczne itp. zapewniające uzyskanie wymaganego wskaźnika zagęszczenia w miejscach trudno dostępnych, zaakceptowany przez Inżyniera.

4. TRANSPORT

4.1. Ogólne wymagania dotyczące transportu

Ogólne wymagania dotyczące transportu podano w SST D.M.00.00.00 „Wymagania ogólne” pkt 4.

4.2. Transport materiałów

Geosiatki i geowłókniny należy transportować w sposób zabezpieczający przed mechanicznymi uszkodzeniami.

Kruszywo powinno być dostarczone na budowę w warunkach zabezpieczających je przed wysychaniem i nadmiernym zawilgoceniem, wpływami atmosferycznymi i segregacją.

5. WYKONANIE ROBÓT

5.1. Ogólne wymagania dotyczące wykonania robót

Ogólne wymagania dotyczące wykonania robót podano w SST D.M.00.00.00 „Wymagania ogólne” pkt 5.

5.2. Zabezpieczenie nasypu na odcinkach wysokiego poziomu wody gruntowej

5.2.1. Zasady ogólne

W przypadku, jeśli zostaną odkryte miejsca, na powierzchni których będzie występować woda, wskazująca na wysoki poziom wody gruntowej w podłożu, nie przewidziane na etapie dokumentacji projektowej, Wykonawca zastosuje technologię przyjętą w Projekcie i niniejszej lub przedstawi inną technologię zabezpieczenia nasypu do akceptacji Inżyniera.

Odcinki, na których należy zastosować powyższą technologię są wymienione i opisane szczegółowo w projekcie. Poziom wysokiej wody gruntowej może wystąpić na dłuższym odcinku niż opisany w projekcie, co Wykonawca powinien przewidzieć na etapie wyceny robót.

5.2.2. Przygotowanie podłoża

Roboty przygotowawcze dotyczą ustalenia lokalizacji nasypu, odtworzenia trasy, ew. usunięcia przeszkód, przygotowania podłoża i usunięcia górnej warstwy humusu.

Przygotowanie podłoża wymaga usunięcia drzew, krzewów, korzeni, większych kamieni, które mogłyby uszkodzić geosyntetyk, a także ziemi roślinnej, o ile jest to możliwe,

Przed wykonaniem wzmocnienia wszelkie koleiny i miękkie miejsca podłoża oraz wszelkie powierzchnie nieodpowiednio zagęszczone lub wykazujące odchylenia wysokościowe od założonych rzędnych powinny być naprawione powtórnie wyrównane i zagęszczone.

Podłoże gruntowe powinno być wyprofilowane ze spadkami 4% na zewnątrz nasypu lub zgodnie z Dokumentacją Projektową.

5.2.3. Zabezpieczenie nasypów na odcinkach wysokiego poziomu wody gruntowej

Przyjęto dla odcinków zakwalifikowanych do zabezpieczenia przed wysokim poziomem wody gruntowej, podanych dokładnie w projekcie oraz w miejscach, które w trakcie budowy zostaną zakwalifikowane (na podstawie decyzji podejmowanej na bieżąco przez Inżyniera), następującą technologię zabezpieczenia (Konstrukcja typ II):

1. Bezpośrednio na wykorytowanym podłożu gruntowym (po zdjęciu warstwy humusu) należy rozłożyć geowłókninę filtracyjno-separacyjną typu G35, rozwijając rolkę materiału w poprzek nasypu.
2. Połączenia pomiędzy poszczególnymi pasmami geowłókniny wzdłuż osi nasypu należy wykonać stosując zakład o szerokości minimum 50 cm. Zaleca się stosowanie rolek o szerokości 6m, co daje wtedy efektywną szerokość geowłókniny wzdłuż osi nasypu 5,5m. Zakład powinien być zachowany w czasie układania warstwy kruszywa spoczywającej na geowłókninie.
3. Na rozłożonej warstwie geowłókniny należy rozłożyć warstwę geosiatki typ SA1.
4. Połączenia pomiędzy poszczególnymi pasmami geosiatki zarówno podłużne jak i poprzeczne należy wykonać stosując zakład o szerokości minimum 40cm.
5. Zakład powinien być zachowany w czasie układania warstwy kruszywa spoczywającej na geosiatce. Spełnienie powyższego warunku osiąga się zazwyczaj poprzez lokalne ułożenie niewielkich stożków kruszywa wzdłuż zakładów, przed przystąpieniem do zasadniczych czynności związanych z rozłożeniem warstwy kruszywa.
6. Bezpośrednio na warstwie geosiatki należy ułożyć kruszywo łamane 31,5/63 i zagęścić je do wymaganego wskaźnika zagęszczenia $I_s \geq 0,97$. Po zagęszczeniu warstwa kruszywa powinna mieć grubość 30 cm.
7. Należy zwrócić uwagę by nie dopuścić do uszkodzeń geosiatki podczas wbudowywania. Nie dopuszcza się ruchu pojazdów i sprzętu budowlanego bezpośrednio po geosiatce przed rozłożeniem warstwy kruszywa. Ruch pojazdów jest możliwy po ułożeniu na geosiatce warstwy kruszywa o grubości, co najmniej 15 cm.
8. Kruszywo dostarczane samochodami samowładowymi powinno być dowożone "od czoła" i zrzucane w pryzmach na wcześniej ułożonej warstwie kruszywa, a nie bezpośrednio z samochodu na geosiatkę.
9. Wyprofilowaną warstwę kruszywa należy zagęszczać walcem stalowym lub ogumionym do momentu uzyskania wymaganego wskaźnika zagęszczenia I_s .
10. Następnie należy wywinąć warstwę geowłókniny wokół warstwy kruszywa z obu stron i założyć na siebie z zakładem o szerokości min 1 m. Wzdłuż zakładu, w odległości co 1 m należy wykonać szpilki technologiczne.

6. KONTROLA JAKOŚCI ROBÓT

6.1. Ogólne wymagania dotyczące kontroli jakości robót

Ogólne wymagania dotyczące kontroli jakości robót podano w SST D.M.00.00.00 „Wymagania ogólne” pkt 6.

6.2. Założenia ogólne

W czasie robót ziemnych Wykonawca powinien prowadzić systematycznie badania kontrolne i dostarczać kopie ich wyników do Inżyniera. Badania kontrolne Wykonawca powinien wykonywać w zakresie i z częstotliwością gwarantującą zachowanie wymagań dotyczących jakości robót i wymaganych niniejszą SST i PZJ, lecz nie rzadziej niż wskazano w odpowiednich punktach niniejszej SST.

Wyniki badań i pomiarów kontrolnych w czasie wykonywania robót należy wpisywać do:

- dziennika laboratoryjnego Wykonawcy,
- protokołów odbiorów Robót zanikających lub ulegających zakryciu.

Częstotliwość oraz zakres badań i pomiarów wykonanych robót ziemnych podano w SST D.02.01.01.

6.3. Badania przed przystąpieniem do Robót

6.3.1 Kruszywo

Przed przystąpieniem do robót Wykonawca powinien wykonać badania kruszyw przeznaczonych do wykonania wzmocnienia i przedstawić wyniki tych badań Inżynierowi, według zasad określonych w p.2, w celu akceptacji materiałów. Badania te powinny obejmować wszystkie właściwości określone w punkcie 2. W przypadkach wątpliwych lub spornych należy przeprowadzić badania w jednostce specjalistycznej, które pozwolą na ocenę właściwości materiału w zakresie określonym w niniejszej SST.

6.3.2. Geosiatka oraz geowłóknina

Przed przystąpieniem do robót Wykonawca powinien:

- uzyskać wymagane dokumenty, dopuszczające wyroby budowlane do obrotu i powszechnego stosowania (certyfikaty na znak bezpieczeństwa, certyfikaty potwierdzające wytrzymałość projektową oraz współczynniki redukcji, aprobaty techniczne lub certyfikaty CE, deklaracje zgodności, ew. badania materiałów wykonane przez dostawców itp.),
- sprawdzić cechy zewnętrzne gotowych materiałów z tworzyw.

Wszystkie dokumenty oraz wyniki badań Wykonawca przedstawia Inżynierowi do akceptacji.

6.4. Badania w czasie Robót

Częstotliwość oraz zakres badań i pomiarów, które należy wykonać w czasie Robót podaje tablica 6.4.

Tablica 6.4. Częstotliwość oraz zakres badań i pomiarów w czasie robót

Lp.	Wyszczególnienie badań i pomiarów	Częstotliwość badań	Wartości dopuszczalne
1	Oczyszczenie terenu i roboty przygotowawcze	Całe podłoże	Wg pktu 5.2.2
2	Lokalizacja i zgodność wymiarów konstrukcji zabezpieczającej z dokumentacją projektową	Kontrola bieżąca	Wg dokumentacji projektowej i pktu 5
3	Prawidłowość ułożenia geosyntetyków, przyleganie do gruntu, wymiary, jakość połączeń, wielkość zakładu przyległych pasm	Jw.	Wg dokumentacji projektowej, aprobaty technicznej i pktu 5.2.3
4	Zabezpieczenie geosyntetyku przed przemieszczeniem, prawidłowość połączeń, zakotwień, balastu itp.	Jw.	Jw.
5	Przestrzeganie ograniczeń ruchu roboczego pojazdów	Jw.	Wg pktu 5.2.3

7. OBMIAR ROBÓT

7.1. Ogólne wymagania dotyczące obmiaru robót

Ogólne wymagania dotyczące obmiaru robót podano w SST D.M.00.00.00 „Wymagania ogólne” pkt 7.

7.2. Jednostka obmiarowa

Jednostką obmiarową jest 1 m² (metr kwadratowy) wykonanego i odebranego wykonania wzmocnienia podłoża nasypu poprzez wykonanie materaca z kruszywa łamanego stabilizowanego mechanicznie na geosiatce obwiniętego geowłókniną separacyjną na gruncie słabonośnym.

8. ODBIÓR ROBÓT

8.1. Ogólne zasady odbioru robót

Ogólne zasady odbioru Robót podano w SST D-M.00.00.00. "Wymagania ogólne" pkt. 8.

8.2. Odbiór robót zanikających i ulegających zakryciu

Odbiorowi robót zanikających i ulegających zakryciu podlegają:

- przygotowanie podłoża,
- ułożenie geowłókniny,
- ułożenie geosiatki,
- ułożenie warstwy kruszywa,
- wykonanie szpilkowania.

9. PODSTAWA PŁATNOŚCI

9.1. Ogólne wymagania dotyczące podstawy płatności

Ogólne wymagania dotyczące podstawy płatności podano w SST D.M.00.00.00 „Wymagania ogólne” pkt 9.

9.2. Cena jednostki obmiarowej

Cena jednostkowa wykonania wzmocnienia podłoża nasypu poprzez wykonanie materaca z kruszywa łamanego stabilizowanego mechanicznie na geosiatce obwiniętego geowłókniną separacyjną na gruncie słabonośnym obejmuje:

- opracowanie Projektu Technologii i Organizacji Robot oraz Programu Zapewnienia Jakości,
- prace pomiarowe, roboty przygotowawcze i oznakowanie robót oraz utrzymanie oznakowania,
- zakup i dostarczenie niezbędnego materiału i sprzętu do wykonania robót,
- zakup, dostarczenie i zastosowanie materiałów pomocniczych koniecznych do prawidłowego wykonania robót lub wynikających z przyjętej technologii robót,
- rozłożenie geowłókniny z odpowiednimi zakładami na przygotowanych warstwach nasypu,
- koszt nadzoru producenta geowłókniny,
- wykonanie szpilkowania technologicznego wzdłuż zakładu za pomocą szpilek dwuramiennych,
- utrzymanie geowłókniny w trakcie trwania innych robót budowlanych.
- rozłożenie geosiatki z odpowiednimi zakładami na przygotowanych warstwach nasypu,
- koszt nadzoru producenta geosiatki,
- utrzymanie geosiatki w trakcie trwania innych robót budowlanych.
- doprowadzenie materiału do odpowiedniej wilgotności i rozłożenie kruszywa,
- wyrównanie i wyprofilowanie warstwy,
- zagęszczenie warstwy,
- zawinięcie geowłókniny za zakładem na wierzchu warstwy kruszywa,
- utrzymanie warstwy w trakcie trwania innych robót,
- odwiezienie sprzętu,
- uporządkowanie terenu robót; załadunek i wywóz materiałów z rozbiórek na wysypisko wraz z kosztami utylizacji lub na miejsce przystosowane do składowania poza terenem budowy wraz z kosztami składowania,
- utrzymanie robót wymienionych w pkt. 1.3. podczas trwania robót budowlanych,
- przeprowadzenie pomiarów i badań laboratoryjnych, wymaganych w SST.

10. PRZEPISY ZWIĄZANE

10.1. Normy

- | | | |
|----|---------------|---|
| 1. | PN-B-02480 | Grunty budowlane. Określenia. Symbole. Podział i opis gruntów |
| 2. | PN-B-04481 | Grunty budowlane. Badania próbek gruntów |
| 3. | PN-B-04493 | Grunty budowlane. Oznaczanie kapilarności biernej |
| 4. | PN-S-02205 | Drogi samochodowe. Roboty ziemne. Wymagania i badania |
| 5. | PN-EN 933-8 | Badanie wskaźnika piaskowego |
| 6. | PN-EN-963 | Geotekstyli i wyroby pokrewne |
| 7. | BN-64/8931-02 | Drogi samochodowe. Oznaczenie modułu odkształcenia nawierzchni podatnych i podłoża przez obciążenie płytą |

8. BN-77/8931-12 Oznaczenie wskaźnika zagęszczenia gruntu
 9. PN-S-06102 Drogi samochodowe. Podbudowy z kruszyw stabilizowanych mechanicznie
 10. PN-S-02204 Drogi samochodowe. Odwodnienie dróg (punkt 2.9. Nasypy filtracyjne)
- 10.2. Inne dokumenty
11. Rozporządzenie Ministra Transportu i Gospodarki Morskiej w sprawie warunków technicznych, jakim powinny odpowiadać drogi publiczne i ich usytuowanie. Dz.U. Nr 43 z dnia 14 maja 1999r.

D.04.00.00
PODBUDOWY

D.04.03.01 Oczyszczenie i skropienie warstw konstrukcyjnych

1. WSTĘP

1.1. Przedmiot SST

Przedmiotem niniejszej szczegółowej specyfikacji technicznej (SST) są wymagania dotyczące wykonania i odbioru robót związanych z oczyszczeniem i skropieniem warstw konstrukcyjnych dla „Budowy ul. Słowackiego wraz z łącznikiem do ul. Jana Pawła II w Grójcu. Budowa ulicy Słowackiego na odcinku: od ul. Sienkiewicza do ul. Wybickiego Etap 5”.

1.2. Zakres stosowania SST

Szczegółowa specyfikacja techniczna (SST) jest stosowana jako dokument przetargowy i kontraktowy przy zlecaniu i realizacji robót wymienionych w punkcie 1.1. i 1.3.

1.3. Zakres robót objętych SST

Ustalenia zawarte w niniejszej specyfikacji dotyczą zasad prowadzenia robót związanych z oczyszczeniem i skropieniem warstw konstrukcyjnych przed ułożeniem następnej warstwy nawierzchni.

Zakresem robót jest objęte:

- mechaniczne oczyszczenie warstw konstrukcyjnych,
- mechaniczne skropienie warstw konstrukcyjnych niebitumicznych emulsją asfaltową,
- mechaniczne skropienie warstw konstrukcyjnych bitumicznych emulsją asfaltową.

Zakres występowania oczyszczenia i skropienia warstw konstrukcyjnych zgodnie z Dokumentacją Projektową.

1.4. Określenia podstawowe

Określenia podstawowe są zgodne z obowiązującymi, odpowiednimi polskimi normami i definicjami podanymi w SST D.M.00.00.00 „Wymagania ogólne” pkt 1.4.

1.5. Ogólne wymagania dotyczące robót

Ogólne wymagania dotyczące robót podano w SST D.M.00.00.00 „Wymagania ogólne” pkt 1.5.

1.6. Wspólny Słownik Zamówień (CPV)

Kody grup, klas i kategorii robót Wspólnego Słownika Zamówień (CPV) dotyczących przedmiotu zamówienia podano w SST D.M.00.00.00. „Wymagania Ogólne”.

2. MATERIAŁY

2.1. Ogólne wymagania dotyczące materiałów

Ogólne wymagania dotyczące materiałów, ich pozyskiwania i składowania podano w SST D.M.00.00.00. „Wymagania Ogólne” pkt 2.

2.2. Rodzaje materiałów do wykonania skropienia

Materiałami stosowanymi przy skropieniu warstw konstrukcyjnych nawierzchni są:

- a) do skropienia podbudowy nieasfaltowej:
 - kationowe emulsje średniorozpadowe wg WT.EmA-1994,
- b) do skropienia podbudów asfaltowych i warstw z mieszanek mineralno-asfaltowych:
 - kationowe emulsje szybkorozpadowe wg WT.EmA-1994,

2.3. Wymagania dla materiałów

Wymagania dla kationowej emulsji asfaltowej podano w EmA-94.

2.4. Zużycie lepiszczy do skropienia

Orientacyjne zużycie lepiszczy do skropienia warstw konstrukcyjnych nawierzchni podano w tablicy 1.

Tablica 1. Orientacyjne zużycie lepiszczy do skropienia warstw konstrukcyjnych nawierzchni

Rodzaj lepiszcza	Zużycie (kg/m ²)
Emulsja asfaltowa kationowa na warstwę	od 0,3 do 0,7

Dokładne zużycie lepiszczy powinno być ustalone w zależności od rodzaju warstwy i stanu jej powierzchni i zaakceptowane przez Inżyniera.

2.5. Składowanie lepiszczy

Warunki przechowywania nie mogą powodować utraty cech lepiszcza i obniżenia jego jakości.

Lepiszczce należy przechowywać w zbiornikach stalowych wyposażonych w urządzenia grzewcze i zabezpieczonych przed dostępem wody i zanieczyszczeniem. Dopuszcza się magazynowanie lepiszczy w zbiornikach murowanych, betonowych lub żelbetowych przy spełnieniu tych samych warunków, jakie podano dla zbiorników stalowych.

Emulsję można magazynować w opakowaniach transportowych lub stacjonarnych zbiornikach pionowych z nalewaniem od dna.

Nie należy stosować zbiornika walcowego leżącego, ze względu na tworzenie się na dużej powierzchni cieczy „kożucha” asfaltowego zatykającego później przewody.

Przy przechowywaniu emulsji asfaltowej należy przestrzegać zasad ustalonych przez producenta.

3. SPRZĘT

3.1. Ogólne wymagania dotyczące sprzętu

Ogólne wymagania dotyczące sprzętu podano w SST D.M.00.00.00. „Wymagania Ogólne” pkt 3.

3.2. Sprzęt do oczyszczania warstw nawierzchni

Wykonawca przystępujący do oczyszczania warstw nawierzchni, powinien wykazać się możliwością korzystania z następującego sprzętu:

- szczotek mechanicznych. Zaleca się użycie urządzeń dwuszcotkowych. Pierwsza ze szczotek powinna być wykonana z twardych elementów czyszczących i służyć do zdrapywania oraz usuwania zanieczyszczeń przylegających do czyszczonej warstwy. Druga szczotka powinna posiadać miękkie elementy czyszczące i służyć do zamiatania. Zaleca się używanie szczotek wyposażonych w urządzenia odpylające,
- sprężarek,
- zbiorników z wodą,
- szczotek ręcznych.

3.3. Sprzęt do skrapiania warstw nawierzchni

Do skrapiania warstw nawierzchni należy używać skrapiarke lepiszcza wyposażoną dodatkowo w lancę do ręcznego spryskiwania. Skrapiarke powinna być wyposażona w urządzenia pomiarowo-kontrolne pozwalające na sprawdzanie i regulowanie następujących parametrów:

- temperatury rozkładanego lepiszcza,
- ciśnienia lepiszcza w kolektorze,
- obrotów pompy dozującej lepiszcze,

- prędkości poruszania się skraparki,
- wysokości i długości kolektora do rozkładania lepiszcza,
- dozatora lepiszcza.

Zbiornik na lepiszcze skraparki powinien być izolowany termicznie tak, aby było możliwe zachowanie stałej temperatury lepiszcza.

Wykonawca powinien posiadać aktualne świadectwo cechowania skraparki.

Skraparka powinna zapewnić rozkładanie lepiszcza z tolerancją $\pm 10\%$ od ilości założonej.

W miejscach trudnodostępnych należy stosować końcówkę (lancę) połączoną ze skraparką do ręcznego skropienia.

4. TRANSPORT

4.1. Ogólne wymagania dotyczące transportu

Ogólne wymagania dotyczące transportu podano w SST D.M.00.00.00 „Wymagania ogólne” pkt 4.

4.2. Transport lepiszczy

Asfalty mogą być transportowane w cysternach kolejowych lub samochodowych, posiadających izolację termiczną, zaopatrzonych w urządzenia grzewcze, zawory spustowe i zabezpieczonych przed dostępem wody.

Emulsja może być transportowana w cysternach, autocysternach, skraparkach, beczkach i innych opakowaniach pod warunkiem, że nie będą korodowały pod wpływem emulsji i nie będą powodowały jej rozpadu. Cysterny przeznaczone do przewozu emulsji powinny być przedzielone przegrodami, dzielącymi je na komory o pojemności nie większej niż 1 m^3 , a każda przegroda powinna mieć wykroje w dnie umożliwiające przepływ emulsji. Cysterny, pojemniki i zbiorniki przeznaczone do transportu lub składowania emulsji powinny być czyste i nie powinny zawierać resztek innych lepiszczy.

Inne warunki transportu powinny być zaakceptowane przez Inżyniera.

5. WYKONANIE ROBÓT

5.1. Ogólne wymagania dotyczące wykonania robót

Ogólne wymagania dotyczące wykonania robót podano w SST D.M.00.00.00 „Wymagania ogólne” pkt 5.

5.2. Oczyszczenie warstw nawierzchni

Oczyszczenie warstw nawierzchni polega na usunięciu luźnego materiału, brudu, błota i kurzu przy użyciu szczotek mechanicznych, a w razie potrzeby wody pod ciśnieniem. W miejscach trudno dostępnych należy używać szczotek ręcznych. W razie potrzeby, na terenach niezabudowanych, bezpośrednio przed skropieniem warstwa powinna być oczyszczona z kurzu przy użyciu sprężonego powietrza.

5.3. Skropienie warstw nawierzchni

Warstwa przed skropieniem powinna być oczyszczona.

Jeżeli do czyszczenia warstwy była używana woda, to skropienie lepiszczem może nastąpić dopiero po wyschnięciu warstwy, z wyjątkiem zastosowania emulsji, przy których nawierzchnia może być wilgotna.

Skropienie warstwy może rozpocząć się po akceptacji przez Inżyniera jej oczyszczenia.

Warstwa nawierzchni powinna być skrapiana lepiszczem przy użyciu skrapiarek, a w miejscach trudno dostępnych ręcznie (za pomocą węża z dyszą rozpryskową).

Temperatury lepiszczy powinny mieścić się w przedziałach podanych w tablicy 2.

Tablica 2. Temperatury lepiszczy przy skrapianiu

Rodzaj lepiszcza	Temperatury (°C)
Emulsja asfaltowa kationowa	od 20 do 40 *)

*) W razie potrzeby emulsję należy ogrzać do temperatury zapewniającej wymaganą lepkość.

Jeżeli do skropienia została użyta emulsja asfaltowa, to skropiona warstwa powinna być pozostawiona bez jakiegokolwiek ruchu kołowego na czas niezbędny dla umożliwienia penetracji lepiszcza w warstwę i odparowania wody z emulsji. W zależności od rodzaju użytej emulsji czas ten wynosi od 1 godz. do 24 godzin.

Skropienie powinno być wykonane z wyprzedzeniem w czasie przewidzianym na odparowanie wody lub odparowanie upłynniacza; orientacyjny czas wyprzedzenia wynosi, co najmniej:

- 8 h przy ilości powyżej 1,0 kg/m² emulsji,
- 2 h przy ilości od 0,5 do 1,0 kg/m² emulsji,
- 0,5 h przy ilości od 0,2 do 0,5 kg/m² emulsji lub asfaltu upłynnionego.

Przed ułożeniem warstwy z mieszanki mineralno-bitumicznej Wykonawca powinien zabezpieczyć skropioną warstwę nawierzchni przed uszkodzeniem dopuszczając tylko niezbędny ruch budowlany. Jakikolwiek uszkodzenia powierzchni powinny być przez Wykonawcę naprawione.

5.3.1. Skropienie warstwy niebitumicznej

Skropienie warstwy niebitumicznej - z kruszywa łamanego stabilizowanego mechanicznie należy wykonać emulsją średniorzadką w ilości od 0,5 do 0,7 kg/m² (ilość asfaltu po odparowaniu wody z emulsji). Ułożenie następnej warstwy – po rozpadzie emulsji i odparowaniu wody.

5.3.2. Skropienie warstwy bitumicznej

Skropienie należy wykonać emulsją szybkorozpadową dla warstwy wiążącej oraz podbudowy z betonu asfaltowego. Przy skrapianiu, szczególnie nowo ułożonych warstw, należy przestrzegać zasady skrapiania jak najmniejszą ilością emulsji. Ułożenie następnej warstwy może nastąpić po rozpadzie emulsji i odparowaniu wody.

Zalecane ilości asfaltu po odparowaniu wody z emulsji asfaltowej:

- od 0,3 do 0,5 kg/m² dla skropienia podbudowy bitumicznej,
- od 0,1 do 0,3 kg/m² dla skropienia warstwy wiążącej.

6. KONTROLA JAKOŚCI ROBÓT

6.1. Ogólne wymagania dotyczące kontroli jakości robót

Ogólne wymagania dotyczące kontroli jakości robót podano w SST D.M.00.00.00 „Wymagania ogólne” pkt 6.

6.2. Badania przed przystąpieniem do robót

Przed przystąpieniem do robót Wykonawca powinien przeprowadzić próbne skropienie warstwy w celu określenia optymalnych parametrów pracy skrapiarki i określenia wymaganej ilości lepiszcza w zależności od rodzaju i stanu warstwy przewidzianej do skropienia.

Dokładne zużycie emulsji powinno być ustalone na odcinku próbnym, w zależności od rodzaju warstwy (poza budową w miejscu zaproponowanym przez Wykonawcę i zaakceptowanym przez Inżyniera).

6.3. Badania w czasie robót

6.3.1. Badania lepiszczy

Ocena lepiszczy powinna być oparta na atestach producenta (deklaracja zgodności) z tym, że Wykonawca powinien kontrolować dla każdej dostawy właściwości lepiszczy podane w tablicy 3.

Tablica 3. Właściwości lepiszczy kontrolowane w czasie robót

Rodzaj lepiszcza	Kontrolowane właściwości	Badanie według normy
Emulsja asfaltowa kationowa	lepkość	EmA-94

6.3.2. Sprawdzenie jednorodności skropienia i zużycia lepiszcza

Jednorodność skropienia powinna być sprawdzana wizualnie.

Należy przeprowadzić kontrolę ilości rozkładanego lepiszcza według metody podanej w opracowaniu „Powierzchniowe utrwalenia. Oznaczanie ilości rozkładanego lepiszcza i kruszywa”.

Badanie należy przeprowadzać każdorazowo przed rozpoczęciem pracy skraparki w danym dniu oraz w ciągu dnia w przypadku zmiany parametrów skraparki.

7. OBMIAR ROBÓT

7.1. Ogólne wymagania dotyczące obmiaru robót

Ogólne wymagania dotyczące obmiaru robót podano w SST D.M.00.00.00 „Wymagania ogólne” pkt 7.

7.2. Jednostka obmiarowa

Jednostką obmiarową jest:

- 1 m² (metr kwadratowy) wykonanej i odebranej, mechanicznie oczyszczonej warstwy konstrukcyjnej,
- 1 m² (metr kwadratowy) wykonanej i odebranej, mechanicznie skropionej warstwy konstrukcyjnej niebitumicznej emulsją asfaltową,
- 1 m² (metr kwadratowy) wykonanej i odebranej, mechanicznie skropionej warstwy konstrukcyjnej bitumicznej emulsją asfaltową.

8. ODBIÓR ROBÓT

8.1. Ogólne wymagania dotyczące odbioru robót

Ogólne wymagania dotyczące odbioru robót podano w SST D.M.00.00.00 „Wymagania ogólne” pkt 8.

9. PODSTAWA PŁATNOŚCI

9.1. Ogólne wymagania dotyczące podstawy płatności

Ogólne wymagania dotyczące podstawy płatności podano w SST D.M.00.00.00 „Wymagania ogólne” pkt 9.

9.2. Cena jednostki obmiarowej

Cena wykonania dla wszystkich robót obejmuje:

- opracowanie Projektu Technologii i Organizacji Robot oraz Programu Zapewnienia Jakości,
- prace pomiarowe, roboty przygotowawcze i oznakowanie robót oraz utrzymanie oznakowania,
- zakup i dostarczenie niezbędnego sprzętu do wykonania robót,
- zakup, dostarczenie i zastosowanie materiałów pomocniczych koniecznych do prawidłowego wykonania robót lub wynikających z przyjętej technologii robót,
- odwiezienie sprzętu,
- uporządkowanie terenu robót; załadunek i wywóz materiałów z rozbiórek na wysypisko wraz z kosztami utylizacji lub na miejsce przystosowane do składowania poza terenem budowy wraz z kosztami składowania,
- utrzymanie robót wymienionych w pkt. 1.3. podczas trwania robót budowlanych,
- przeprowadzenie pomiarów i badań laboratoryjnych, wymaganych w SST.

Cena wykonania 1 m² mechanicznego oczyszczenia warstw konstrukcyjnych obejmuje:

- mechaniczne oczyszczenie każdej warstwy konstrukcyjnej nawierzchni z ewentualnym polewaniem wodą lub użyciem sprężonego powietrza,
- ręczne odspojenie stwardniałych zanieczyszczeń,

Cena wykonania 1 m² - mechanicznego skropienia warstw konstrukcyjnych niebitumicznych emulsją asfaltową obejmuje:

- napełnienie skrapiarek lepiszczem,
- podgrzanie lepiszcza do wymaganej temperatury,
- skropienie powierzchni warstw niebitumicznych lepiszczem,

Cena wykonania 1 m² mechanicznego skropienia warstw konstrukcyjnych bitumicznych emulsją asfaltową obejmuje:

- napełnienie skrapiarek lepiszczem,
- podgrzanie lepiszcza do wymaganej temperatury,
- skropienie powierzchni warstw bitumicznych lepiszczem,

10. PRZEPISY ZWIĄZANE

10.1. Inne dokumenty

1. „Powierzchniowe utrwalenia. Oznaczanie ilości rozkładanego lepiszcza i kruszywa”. Zalecone przez GDDP do stosowania pismem GDDP-5.3a-551/5/92 z dnia 1992-02-03
2. Warunki Techniczne. Drogowe kationowe emulsje asfaltowe EmA-99, Instytut Badawczy Dróg i Mostów, Warszawa 1999, Zeszyt 60

D.04.04.02 Podbudowa z kruszywa łamanego stabilizowanego mechanicznie

1. WSTĘP

1.1. Przedmiot SST

Przedmiotem niniejszej szczegółowej specyfikacji technicznej (SST) są wymagania ogólne dotyczące wykonania i odbioru robót związanych z wykonywaniem podbudowy z kruszywa łamanego stabilizowanego mechanicznie dla „Budowy ul. Słowackiego wraz z łącznikiem do ul. Jana Pawła II w Grójcu. Budowa ulicy Słowackiego wraz z chodnikiem i ścieżką rowerową, na odcinku od ul. Niepodległości do ul. POW - etap 4”.

1.2. Zakres stosowania SST

Szczegółowa specyfikacja techniczna (SST) jest stosowana jako dokument przetargowy i kontraktowy przy zlecaniu i realizacji robót wymienionych w punkcie 1.1. i 1.3.

1.3. Zakres robót objętych SST

Ustalenia zawarte w niniejszej specyfikacji dotyczą zasad prowadzenia robót związanych z wykonywaniem podbudowy z kruszywa łamanego stabilizowanego mechanicznie.

Zakresem robót jest objęte wykonanie podbudowy z kruszywa łamanego sortowanego dolomitowego lub kwarcytowego frakcji 0/63 o grub. 20 cm (KR1, KR2).

Zakres występowania podbudowy z kruszywa łamanego stabilizowanego mechanicznie zgodnie z Dokumentacją Projektową.

1.4. Określenia podstawowe

1.4.1. Podbudowa z kruszywa łamanego stabilizowanego mechanicznie - jedna lub więcej warstw zagęszczonej mieszanki, która stanowi warstwę nośną nawierzchni drogowej.

1.4.2. Stabilizacja mechaniczna - proces technologiczny, polegający na odpowiednim zagęszczeniu w optymalnej wilgotności kruszywa o właściwie dobranym uziarnieniu

1.4.3. Pozostałe określenia podstawowe są zgodne z obowiązującymi, odpowiednimi polskimi normami i definicjami podanymi w SST D.M.00.00.00 „Wymagania ogólne” pkt 1.4.

1.5. Ogólne wymagania dotyczące robót

Ogólne wymagania dotyczące robót podano w SST D.M.00.00.00 „Wymagania ogólne” pkt 1.5.

1.6. Wspólny Słownik Zamówień (CPV)

Kody grup, klas i kategorii robót Wspólnego Słownika Zamówień (CPV) dotyczących przedmiotu zamówienia podano w SST D.M.00.00.00. „Wymagania Ogólne”.

2. MATERIAŁY

2.1. Ogólne wymagania dotyczące materiałów

Ogólne wymagania dotyczące materiałów, ich pozyskiwania i składowania podano w SST D.M.00.00.00. „Wymagania Ogólne” pkt 2.

2.2. Rodzaje materiałów

Materiałem do wykonania podbudowy z kruszyw łamanych stabilizowanych mechanicznie powinno być kruszywo łamane, uzyskane w wyniku przekruszenia surowca skalnego lub kamieni narzutowych i otoczków albo ziaren żwiru większych od 8 mm.

Należy stosować kruszywo kwarcytowe lub dolomitowe. Kruszywo musi być sortowane.

Nie dopuszcza się stosowania kruszywa pochodzenia wapiennego oraz kruszywa niesortowanego.

Kruszywo powinno być jednorodne bez zanieczyszczeń obcych i bez domieszek gliny.

2.3. Wymagania dla materiałów

2.3.1. Uziarnienie kruszywa

Krzywa uziarnienia mieszanki powinna być ciągła i nie może przebiegać od dolnej krzywej granicznej uziarnienia do górnej krzywej uziarnienia na sąsiednich sitach. Wymiar największego ziarna nie może przekraczać 2/3 grubości warstwy układanej jednorazowo.

Krzywa uziarnienia kruszywa, określona według PN-EN 933-1, powinna mieścić się pomiędzy krzywymi granicznymi pól dobrego uziarnienia podanymi na rysunku 1.

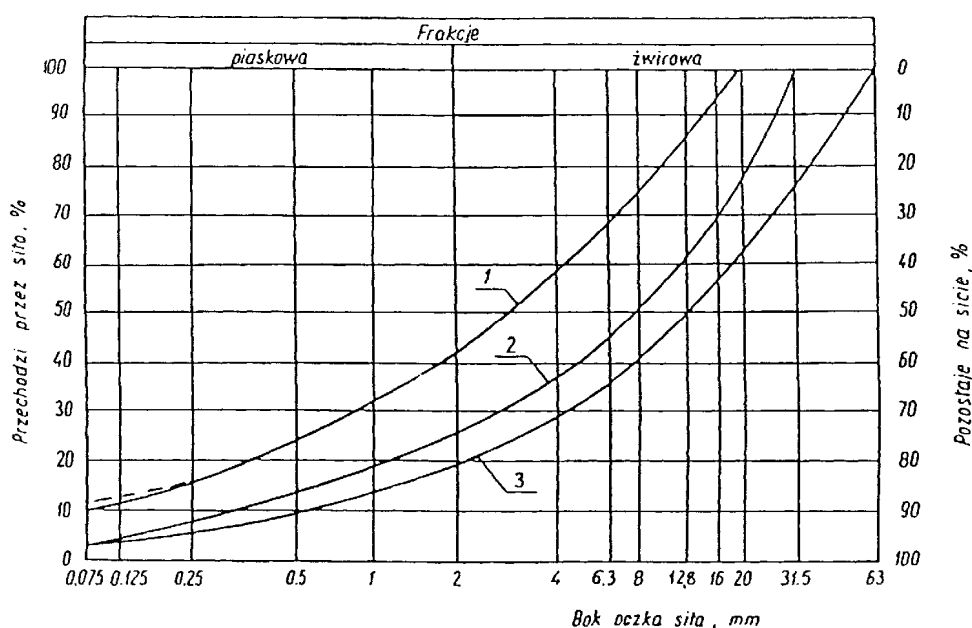

Rysunek 1. Pole dobrego uziarnienia kruszyw przeznaczonych na podbudowy wykonywane metodą stabilizacji mechanicznej.

1-2 kruszywo na podbudowę zasadniczą (górną warstwę) lub podbudowę jednowarstwową,

1-3 kruszywo na podbudowę pomocniczą (dolną warstwę).

2.3.2. Właściwości kruszywa

Kruszywa powinny spełniać wymagania określone w tablicy 1.

Tablica 1.

Lp.	Wyszczególnienie właściwości	Wymagania	Badania według
1	Zawartość ziaren mniejszych niż 0,075 mm, % (m/m)	od 2 do 10	PN-EN 933-1
2	Zawartość nadziarna, % (m/m), nie więcej niż	5	PN-EN 933-1
3	Zawartość ziaren nieforemnych % (m/m), nie więcej niż	35	PN-EN 933-4
4	Zawartość zanieczyszczeń organicznych, % (m/m), nie więcej niż	1	PN-88/B-04481
5	Wskaźnik piaskowy po pięciokrotnym zagęszczeniu metodą I lub II wg PN-88/B-04481, %	od 30 do 70	BN-EN 933-8
6	Ścieralność w bębnie Los Angeles a) ścieralność całkowita po pełnej liczbie obrotów, nie więcej niż b) ścieralność częściowa po 1/5 pełnej liczby obrotów w stosunku do straty masy po pełnej liczbie obrotów, nie więcej niż	35 30	PN-EN 1097-2
7	Nasiąkliwość, % (m/m), nie więcej niż	3	PN-EN 1097-6
8	Mrozoodporność, ubytek masy po 25 cyklach zamrażania, % (m/m), nie więcej niż	5	PN-EN 1367-1
9	Zawartość związków siarki w przeliczeniu na SO ₃ , % (m/m), nie więcej niż	1	PN-EN 1744-1
10	Wskaźnik nośności w _{noś} mieszanki kruszywa, %, nie mniejszy niż: a) przy zagęszczeniu I _s ≥ 1,00 b) przy zagęszczeniu I _s ≥ 1,03	80 120	PN-S-06102

2.3.3. Woda

Należy stosować wodę według PN-EN 1008.

3. SPRZĘT

3.1. Ogólne wymagania dotyczące sprzętu

Ogólne wymagania dotyczące sprzętu podano w SST D.M.00.00.00. „Wymagania Ogólne” pkt 3.

3.2. Sprzęt do wykonania robót

Wykonawca przystępujący do wykonania podbudowy z kruszywa łamanego stabilizowanego mechanicznie powinien wykazać się możliwością korzystania z następującego sprzętu:

- a) Mieszarek do wytwarzania mieszanki, wyposażonych w urządzenia dozujące wodę. Mieszarki powinny zapewnić wytworzenie jednorodnej mieszanki o wilgotności optymalnej, Wymaganie to jest zbędne, jeżeli producent kruszywa gwarantuje dostawy jednorodnej mieszanki o wymaganym uziarnieniu i odpowiedniej wilgotności.
- b) Układarek do rozkładania mieszanki. Za zgodą Inżyniera do rozkładania mieszanki na drogach o ruchu mniejszym od ciężkiego można dopuścić spycharki,
- c) Walców ogumionych i stalowych wibracyjnych lub statycznych do zagęszczania. W miejscach trudno dostępnych powinny być stosowane zagęszczarki płytowe, ubijaki mechaniczne lub małe walce wibracyjne.

4. TRANSPORT

4.1. Ogólne wymagania dotyczące transportu

Ogólne wymagania dotyczące transportu podano w SST D.M.00.00.00 „Wymagania ogólne” pkt 4.

4.2. Transport materiałów

Kruszywa można przewozić dowolnymi środkami transportu w warunkach zabezpieczających je przed zanieczyszczeniem, zmieszaniem z innymi materiałami, nadmiernym wysuszeniem i zawilgoceniem.

Transport cementu powinien odbywać się zgodnie z BN-88/6731-08.

Transport pozostałych materiałów powinien odbywać się zgodnie z wymaganiami norm przedmiotowych

5. WYKONANIE ROBÓT

5.1. Ogólne wymagania dotyczące wykonania robót

Ogólne wymagania dotyczące wykonania robót podano w SST D.M.00.00.00 „Wymagania ogólne” pkt 5.

5.2. Przygotowanie podłoża

Podłoże pod podbudowę powinno spełniać wymagania określone w SST D.02.00.00 „Roboty ziemne” i SST D.04.05.01 „Warstwa wzmacniająca z gruntu stabilizowanego cementem”.

Podbudowa powinna być ułożona na podłożu zapewniającym nieprzenikanie drobnych cząstek gruntu do podbudowy. Warunek nieprzenikania należy sprawdzić wzorem:

$$\frac{D_{15}}{d_{85}} \leq 5 \quad (1)$$

w którym:

D_{15} - wymiar boku oczka sita, przez które przechodzi 15% ziaren warstwy podbudowy lub warstwy odsączającej, w milimetrach,

d_{85} - wymiar boku oczka sita, przez które przechodzi 85% ziaren gruntu podłoża, w milimetrach.

Jeżeli warunek (1) nie może być spełniony, należy na podłożu ułożyć warstwę odcinającą lub odpowiednio dobraną geowłókninę. Ochronne właściwości geowłókniny, przeciw przenikaniu drobnych cząstek gruntu, wyznacza się z warunku:

$$\frac{d_{50}}{O_{90}} \leq 1,2 \quad (2)$$

w którym:

d_{50} - wymiar boku oczka sita, przez które przechodzi 50 % ziaren gruntu podłoża, w milimetrach,

O_{90} - umowna średnica porów geowłókniny odpowiadająca wymiarom frakcji gruntu zatrzymująca się na geowłókninie w ilości 90% (m/m); wartość parametru O_{90} powinna być podawana przez producenta geowłókniny.

Paliki lub szpilki do prawidłowego ukształtowania podbudowy powinny być wcześniej przygotowane. Paliki lub szpilki powinny być ustawione w osi drogi i w rzędach równoległych do osi drogi, lub w inny sposób zaakceptowany przez Inżyniera. Rozmieszczenie palików lub szpilek powinno umożliwiać naciągnięcie sznurków lub linek do wytyczenia robót w odstępach nie większych, niż co 10 m.

Podbudowa powinna być wytyczona w sposób umożliwiający jej wykonanie zgodnie z Dokumentacją Projektową lub według zaleceń Inżyniera z tolerancjami określonymi w niniejszej SST.

Jeżeli podłoże ulepszone, wykonane z materiałów związanych spoiwami wykazuje jakiegokolwiek wady, to powinny być one usunięte według zasad zaakceptowanych przez Inżyniera.

5.3. Wytwarzanie mieszanki kruszywa

Mieszankę kruszywa o ściśle określonym uziarnieniu i wilgotności optymalnej należy wytwarzać w mieszarkach gwarantujących otrzymanie jednorodnej mieszanki. Ze względu na konieczność zapewnienia jednorodności nie dopuszcza się wytwarzania mieszanki przez mieszanie poszczególnych frakcji na drodze. Mieszanka po wyprodukowaniu powinna być od razu transportowana na miejsce wbudowania w taki sposób, aby nie uległa rozsegregowaniu i wysychaniu.

5.4. Wbudowywanie i zagęszczanie mieszanki kruszywa

Mieszanka kruszywa powinna być rozkładana w warstwie o jednakowej grubości, takiej, aby jej ostateczna grubość po zagęszczeniu była równa grubości projektowanej. Grubość pojedynczo układanej warstwy nie może przekraczać 20 cm po zagęszczeniu.

Do decyzji Zamawiającego jest wykonanie podbudowy z kruszywa układanego w dwóch warstwach, dolna warstwa grubości 12cm z kruszywa o uziarnieniu 0/63, górna warstwa grubości 8cm z kruszywa o uziarnieniu 0/31,5 z zaklinowaniem. W przypadku warstwy o grubości 15cm, należy ułożyć jedną warstwę z kruszywa o uziarnieniu 0/63 z zaklinowaniem z kruszywa sortowanego 0/31,5.

Warstwa podbudowy powinna być rozłożona w sposób zapewniający osiągnięcie wymaganych spadków i rzędnych wysokościowych. Jeżeli podbudowa składa się z więcej niż jednej warstwy kruszywa, to każda warstwa powinna być wyprofilowana i zagęszczona z zachowaniem wymaganych spadków i rzędnych wysokościowych. Rozpoczęcie budowy każdej następnej warstwy może nastąpić po odbiorze poprzedniej warstwy przez Inżyniera.

Wilgotność mieszanki kruszywa podczas zagęszczania powinna odpowiadać wilgotności optymalnej, określonej według próby Proctora, zgodnie z PN-88/B-04481 (metoda II). Materiał nadmiernie nawilgocony, powinien zostać osuszony przez mieszanie i napowietrzanie. Jeżeli wilgotność mieszanki kruszywa jest niższa od optymalnej o 20% jej wartości, mieszanka powinna być zwilżona określoną ilością wody i równomiernie wymieszana. W przypadku, gdy wilgotność mieszanki kruszywa jest wyższa od optymalnej o 10% jej wartości, mieszankę należy osuszyć.

Wskaźnik zagęszczenia podbudowy wg BN-77/8931-12 powinien odpowiadać przyjętemu poziomowi wskaźnika nośności podbudowy wg tablicy 1, lp. 10.

5.5. Odcinek próbny

Jeżeli Inżynier uzna to za konieczne to, co najmniej 10 dni przed rozpoczęciem robót, Wykonawca wykona odcinek próbny w celu:

- stwierdzenia czy sprzęt budowlany do mieszania, rozkładania i zagęszczania kruszywa jest właściwy,
- określenia grubości warstwy materiału w stanie luźnym, koniecznej do uzyskania wymaganej grubości warstwy po zagęszczeniu,
- określenia liczby przejść sprzętu zagęszczającego, potrzebnej do uzyskania wymaganego wskaźnika zagęszczenia.

Na odcinku próbnym Wykonawca powinien użyć takich materiałów oraz sprzętu do mieszania, rozkładania i zagęszczania, jakie będą stosowane do wykonywania podbudowy na budowie.

Powierzchnia odcinka próbnego powinna wynosić 200 m². Odcinek próbny powinien być zlokalizowany w miejscu wskazanym przez Inżyniera.

Wykonawca może przystąpić do wykonywania podbudowy po zaakceptowaniu odcinka próbnego przez Inżyniera.

5.6. Utrzymanie podbudowy

Podbudowa po wykonaniu, a przed ułożeniem następnej warstwy, powinna być utrzymywana w dobrym stanie. Jeżeli Wykonawca będzie wykorzystywał, za zgodą Inżyniera, gotową podbudowę do ruchu budowlanego, to jest obowiązany naprawić wszelkie uszkodzenia podbudowy, spowodowane przez ten ruch. Koszt napraw wynikłych z niewłaściwego utrzymania podbudowy obciąża Wykonawcę robót.

6. KONTROLA JAKOŚCI ROBÓT

6.1. Ogólne wymagania dotyczące kontroli jakości robót

Ogólne wymagania dotyczące kontroli jakości robót podano w SST D.M.00.00.00 „Wymagania ogólne” pkt 6.

6.2. Badania przed przystąpieniem do robót

Przed przystąpieniem do robót Wykonawca powinien wykonać badania kruszyw przeznaczonych do wykonania robót i przedstawić wyniki tych badań Inżynierowi w celu akceptacji materiałów. Badania te powinny obejmować wszystkie właściwości określone w pkt 2.3 niniejszej SST.

6.3. Badania w czasie robót

6.3.1. Częstotliwość oraz zakres badań i pomiarów

Częstotliwość oraz zakres badań podano w tablicy 2.

Tablica 2. Częstotliwość oraz zakres badań przy budowie podbudowy z kruszywa łamanego stabilizowanego mechanicznie

Lp.	Wyszczególnienie badań	Częstotliwość badań	
		Minimalna liczba badań na dziennej działce roboczej	Maksymalna powierzchnia podbudowy przy-padająca na jedno badanie (m ²)
1	Uziarnienie mieszanki	2	600
2	Wilgotność mieszanki		
3	Zagęszczenie warstwy	2	1000
4	Badanie właściwości kruszywa wg tab. 1, pkt 2.3.2	dla każdej partii kruszywa i przy każdej zmianie kruszywa	

6.3.2. Uziarnienie mieszanki

Kontrola uziarnienia rozłożonego kruszywa powinna być przeprowadzana 2 razy na każdej dziennej działce roboczej za pomocą analizy sitowej. Próbkę należy pobierać w sposób losowy, z rozłożonej warstwy, przed jej zagęszczeniem.

Uziarnienie mieszanki powinno być zgodne z wymaganiami podanymi w pkt 2.3.

Wyniki badań powinny być na bieżąco przekazywane Inżynierowi.

6.3.3. Wilgotność mieszanki

Wilgotność należy określić według PN-EN 1097-5, do kontroli należy pobierać 2 próbki z każdej dziennej działki roboczej. Wilgotność mieszanki powinna odpowiadać wilgotności optymalnej, określonej według próby Proctora, zgodnie z PN-88/B-04481 (metoda II), z tolerancją +10% -20%.

6.3.4. Zagęszczenie podbudowy

Kontrola zagęszczenia i nośności podbudowy stabilizowanej mechanicznie należy przeprowadzać nie rzadziej niż 1 raz na 500 m² i w miejscach wątpliwych wskazanych przez Inżyniera.

Zagęszczenie każdej warstwy powinno odbywać się aż do osiągnięcia wymaganego wskaźnika zagęszczenia. Zagęszczenie podbudowy należy sprawdzać według BN-77/8931-12. W przypadku, gdy przeprowadzenie badania jest niemożliwe ze względu na gruboziarniste kruszywo, kontrolę zagęszczenia należy oprzeć na metodzie obciążenia płytowych, wg BN-64/8931-02.

Zagęszczenie podbudowy stabilizowanej mechanicznie należy uznać za prawidłowe, gdy stosunek wtórnego modułu E2 do pierwotnego modułu odkształcenia E1 jest nie większy od 2,2 dla każdej warstwy konstrukcyjnej podbudowy.

$$\frac{E_2}{E_1} \leq 2,2$$

6.3.5. Właściwości kruszywa

Badania kruszywa powinny obejmować ocenę wszystkich właściwości określonych w pkt 2.3.2. należy przeprowadzić dla każdej partii kruszywa i przy każdej zmianie kruszywa. Próbki do badań pełnych powinny być pobierane przez Wykonawcę w sposób losowy w obecności Inżyniera.

6.4. Wymagania dotyczące cech geometrycznych podbudowy

6.4.1. Częstotliwość oraz zakres pomiarów

Częstotliwość oraz zakres pomiarów dotyczących cech geometrycznych podbudowy podano w tablicy 3.

Tablica 3. Częstotliwość oraz zakres pomiarów wykonanej podbudowy z kruszywa łamanego stabilizowanego mechanicznie

Lp.	Wyszczególnienie badań i pomiarów	Minimalna częstotliwość pomiarów
1	Szerokość podbudowy	10 razy na 1 km
2	Równość podłużna	w sposób ciągły planografem albo co 20 m łątą na każdym pasie ruchu
3	Równość poprzeczna	10 razy na 1 km
4	Spadki poprzeczne*)	10 razy na 1 km
5	Rzędne wysokościowe	co 100 m
6	Ukształtowanie osi w planie*)	co 100 m
7	Grubość podbudowy	Podczas budowy: w 3 punktach na każdej działce roboczej, lecz nie rzadziej niż raz na 400 m ² Przed odbiorem: w 3 punktach, lecz nie rzadziej niż raz na 2000 m ²
8	Nośność podbudowy: - moduł odkształcenia - ugięcie sprężyste	co najmniej w dwóch przekrojach na każde 1000 m co najmniej w 20 punktach na każde 1000 m

*) Dodatkowe pomiary spadków poprzecznych i ukształtowania osi w planie należy wykonać w punktach głównych łuków poziomych.

6.4.2. Szerokość podbudowy

Kontrola szerokości podbudowy i jej obramowania polega na bezpośrednich pomiarach, co 100 m. Szerokość podbudowy nie może różnić się od szerokości projektowanej o więcej niż +10 cm, -5 cm.

Na jezdniach bez krawężników szerokość podbudowy powinna być większa od szerokości warstwy wyżej leżącej, o co najmniej 25 cm lub o wartość wskazaną w Dokumentacji Projektowej.

6.4.3. Równość podbudowy

Kontrola równości podłużnej podbudowy powinna być mierzona 4-metrową łątą lub planografem, zgodnie z BN-68/8931-04 co 100 m.

Nierówności poprzeczne podbudowy należy mierzyć 4-metrową łątą.

Nierówności podbudowy nie mogą przekraczać:

- 10 mm dla podbudowy zasadniczej,
- 20 mm dla podbudowy pomocniczej.

6.4.4. Spadki poprzeczne podbudowy

Kontroli spadków poprzecznych dokonuje się łąką profilową z poziomą, co 100 m.

Spadki poprzeczne podbudowy na prostych i łukach powinny być zgodne z Dokumentacją Projektową, z tolerancją $\pm 0,5\%$.

6.4.5. Rzędne wysokościowe podbudowy

Kontroli rzędnych niwelety dokonuje się za pomocą instrumentu niwelacyjnego.

Różnice pomiędzy rzędnymi wysokościowymi podbudowy i rzędnymi projektowanymi nie powinny przekraczać +1 cm, -2 cm.

6.4.6. Ukształtowanie osi podbudowy

Kontrola ukształtowania osi podbudowy w planie powinna być sprawdzana, co 100 m oraz dodatkowo w punktach głównych łuków poziomych. Oś podbudowy w planie nie może być przesunięta w stosunku do osi projektowanej o więcej niż ± 5 cm.

6.4.7. Grubość podbudowy

Grubość podbudowy nie może się różnić od grubości projektowanej o więcej niż:

- dla podbudowy zasadniczej $\pm 10\%$,
- dla podbudowy pomocniczej +10%, -15%.

6.4.8. Nośność podbudowy

Moduł odkształcenia wg BN-64/8931-02 powinien być zgodny z podanym w tablicy 4.

Tablica 4. Cechy podbudowy

Podbudowa z kruszywa o wskaźniku Wnoś nie mniejszym niż, %	Wymagane cechy podbudowy		
	Wskaźnik zagęszczenia IS nie mniejszy niż	Minimalny moduł odkształcenia mierzony płytą o średnicy 30 cm, MPa	
		od pierwszego obciążenia E1	od drugiego obciążenia E2
60	1,0	60	120
80	1,0	80	140
120	1,03	100	180

6.5. Zasady postępowania z wadliwie wykonanymi odcinkami podbudowy

6.5.1. Niewłaściwe cechy geometryczne podbudowy

Wszystkie powierzchnie podbudowy, które wykazują większe odchylenia od określonych w punkcie 6.4 powinny być naprawione przez spulchnienie lub zerwanie do głębokości, co najmniej 10 cm, wyrównane i powtórnie zagęszczone. Dodanie nowego materiału bez spulchnienia wykonanej warstwy jest niedopuszczalne.

Jeżeli szerokość podbudowy jest mniejsza od szerokości projektowanej o więcej niż 5 cm i nie zapewnia podparcia warstwom wyżej leżącym, to Wykonawca powinien na własny koszt poszerzyć podbudowę przez spulchnienie warstwy na pełną grubość do połowy szerokości pasa ruchu, dołożenie materiału i powtórne zagęszczenie.

6.5.2. Niewłaściwa grubość podbudowy

Na wszystkich powierzchniach wadliwych pod względem grubości, Wykonawca wykona naprawę podbudowy. Powierzchnie powinny być naprawione przez spulchnienie lub wybranie warstwy na odpowiednią głębokość, zgodnie z decyzją Inżyniera, uzupełnione nowym materiałem o odpowiednich właściwościach, wyrównane i ponownie zagęszczone.

Roboty te Wykonawca wykona na własny koszt. Po wykonaniu tych robót nastąpi ponowny pomiar i ocena grubości warstwy, według wyżej podanych zasad, na koszt Wykonawcy.

6.5.3. Niewłaściwa nośność podbudowy

Jeżeli nośność podbudowy będzie mniejsza od wymaganej, to Wykonawca wykona wszelkie roboty niezbędne do zapewnienia wymaganej nośności, zalecane przez Inżyniera.

Koszty tych dodatkowych robót poniesie Wykonawca podbudowy tylko wtedy, gdy zaniżenie nośności podbudowy wynikało z niewłaściwego wykonania robót przez Wykonawcę podbudowy.

7. OBMIAR ROBÓT

7.1. Ogólne wymagania dotyczące obmiaru robót

Ogólne wymagania dotyczące obmiaru robót podano w SST D.M.00.00.00 „Wymagania ogólne” pkt 7.

7.2. Jednostka obmiarowa

Jednostką obmiarową jest:

- 1 m² (metr kwadratowy) wykonanej i odebranej podbudowy z kruszywa łamanego sortowanego dolomitowego lub kwarcytowego frakcji 0/63 o grub. 20 cm (KR1, KR2).

8. ODBIÓR ROBÓT

8.1. Ogólne wymagania dotyczące odbioru robót

Ogólne wymagania dotyczące odbioru robót podano w SST D.M.00.00.00 „Wymagania ogólne” pkt 8.

9. PODSTAWA PŁATNOŚCI

9.1. Ogólne wymagania dotyczące podstawy płatności

Ogólne wymagania dotyczące podstawy płatności podano w SST D.M.00.00.00 „Wymagania ogólne” pkt 9.

9.2. Cena jednostki obmiarowej

Cena wykonania jednostek obmiarowych wg pkt. 7.2 obejmuje:

- opracowanie Projektu Technologii i Organizacji Robot oraz Programu Zapewnienia Jakości,
- prace pomiarowe, roboty przygotowawcze i oznakowanie robót oraz utrzymanie oznakowania,
- zakup i dostarczenie niezbędnego materiału i sprzętu do wykonania robót,
- zakup, dostarczenie i zastosowanie materiałów pomocniczych koniecznych do prawidłowego wykonania robót lub wynikających z przyjętej technologii robót,
- opracowanie recepty laboratoryjnej dla mieszanki kruszywa,
- wykonanie próby technologicznej i odcinka próbnego,
- przygotowanie i transport mieszanki kruszywa na miejsce wbudowania,
- rozłożenie mieszanki kruszywa na uprzednio przygotowanym podłożu,

- wyprofilowanie i zagęszczenie warstwy do grubości i profilu określonych w Dokumentacji Projektowej,
- odwiezienie sprzętu,
- uporządkowanie terenu robót; załadunek i wywóz materiałów z rozbiórek na wysypisko wraz z kosztami utylizacji lub na miejsce przystosowane do składowania poza terenem budowy wraz z kosztami składowania,
- utrzymanie robót wymienionych w pkt. 1.3. podczas trwania robót budowlanych,
- przeprowadzenie pomiarów i badań laboratoryjnych, wymaganych w SST.

10. PRZEPISY ZWIĄZANE

10.1. Normy

- | | | |
|-----|---------------|---|
| 1. | PN-88/B-04481 | Grunty budowlane. Badania próbek gruntu |
| 2. | PN-EN 933-1 | Badania geometrycznych właściwości kruszyw. Oznaczanie składu ziarnowego. Metoda przesiewania |
| 3. | PN-EN 933-4 | Badania geometrycznych właściwości kruszyw. Część 4: Oznaczanie kształtu ziaren. Wskaźnik kształtu |
| 4. | PN-EN 1097-5 | Badania mechanicznych i fizycznych właściwości kruszyw. Część 5: Oznaczanie zawartości wody przez suszenie w suszarce z wentylacją |
| 5. | PN-EN 1097-6 | Badania mechanicznych i fizycznych właściwości kruszyw. Część 6: Oznaczanie gęstości ziaren i nasiąkliwości |
| 6. | PN-EN 1367-1 | Badania właściwości cieplnych i odporności kruszyw na działanie czynników atmosferycznych. Część 1: Oznaczanie mrozodporności |
| 7. | PN-EN 1744-1 | Kruszywa mineralne. Badania. Oznaczanie zawartości zanieczyszczeń organicznych |
| 8. | PN-B-06714-37 | Kruszywa mineralne. Badania. Oznaczanie rozpadu krzemianowego |
| 9. | PN-EN 1097-2 | Badania mechanicznych i fizycznych właściwości kruszyw. Metody oznaczania odporności na rozdrabnianie |
| 10. | PN-B-11112 | Kruszywa mineralne. Kruszywa łamane do nawierzchni drogowych |
| 11. | PN-EN 1008 | Woda zarobowa do betonu -- Specyfikacja pobierania próbek, badanie i ocena przydatności wody zarobowej do betonu, w tym wody odzyskanej z procesów produkcji betonu |
| 12. | PN-S-06102 | Drogi samochodowe. Podbudowy z kruszyw stabilizowanych mechanicznie |
| 13. | BN-EN 933-8 | Badania geometrycznych właściwości kruszyw. Część 8: Ocena zawartości drobnych cząstek. Badanie wskaźnika piaskowego |
| 14. | BN-64/8931-02 | Drogi samochodowe. Oznaczanie modułu odkształcenia nawierzchni podatnych i podłoża przez obciążenie płytą |
| 15. | BN-68/8931-04 | Drogi samochodowe. Pomiar równości nawierzchni planografem i łątą |
| 16. | BN-70/8931-06 | Drogi samochodowe. Pomiar ugięć podatnych ugięciomierzem belkowym |
| 17. | BN-77/8931-12 | Oznaczanie wskaźnika zagęszczenia gruntu |

10.2. Inne dokumenty

18. „Katalog typowych konstrukcji nawierzchni podatnych i półsztywnych”, IBDiM - Warszawa 1997.
19. „Instrukcja Badań Podłoża Gruntowego Budowli Drogowych i Mostowych – Część 2. Załącznik” GDDKiA, Warszawa 1998r.
20. Rozporządzenie Ministra Transportu i Gospodarki Morskiej w sprawie warunków technicznych, jakim powinny odpowiadać drogi publiczne i ich usytuowanie. Dz. U. Nr 43 z dnia 14.05.1999r.

D.04.05.01 Warstwa wzmacniająca z gruntu stabilizowanego cementem

1. WSTĘP

1.1. Przedmiot SST

Przedmiotem niniejszej szczegółowej specyfikacji technicznej (SST) są wymagania ogólne dotyczące wykonania i odbioru robót związanych z wykonywaniem warstwy wzmacniającej z gruntu stabilizowanego cementem dla „Budowy ul. Słowackiego wraz z łącznikiem do ul. Jana Pawła II w Grójcu. Budowa ulicy Słowackiego na odcinku: od ul. Sienkiewicza do ul. Wybickiego Etap 5”.

1.2. Zakres stosowania SST

Szczegółowa specyfikacja techniczna (SST) jest stosowana jako dokument przetargowy i kontraktowy przy zlecaniu i realizacji robót wymienionych w punkcie 1.1. i 1.3.

1.3. Zakres robót objętych SST

Ustalenia zawarte w niniejszej specyfikacji dotyczą zasad prowadzenia robót związanych z wykonaniem warstwy wzmacniającej z gruntu stabilizowanego cementem.

Zakresem robót jest objęte wykonanie warstwy wzmacniającej z gruntu stabilizowanego cementem o $R_m=2,5$ Mpa, grub. 15 cm (KR1, KR2)

Materiał na warstwę wzmacniającą z gruntu stabilizowanego cementem będzie dowożony do miejsca wbudowania z mieszarek stacjonarnych. Zakres występowania warstwy wzmacniającej z gruntu stabilizowanego cementem zgodnie z Dokumentacją Projektową.

1.4. Określenia podstawowe

1.4.1. Stabilizacja gruntu cementem – proces technologiczny polegający na zmieszaniu gruntu z optymalną ilością cementu i wody, a w razie potrzeby innych dodatków ulepszających, z wyrównaniem i zagęszczeniem wytworzonej mieszanki.

1.4.2. Grunt stabilizowany cementem - mieszanka cementowo-gruntowa zagęszczona i stwardniała w wyniku ukończenia procesu wiązania cementu.

1.4.3. Pozostałe określenia podstawowe są zgodne z obowiązującymi, odpowiednimi polskimi normami i definicjami podanymi w SST D.M.00.00.00 „Wymagania ogólne” pkt 1.4.

1.5. Ogólne wymagania dotyczące robót

Ogólne wymagania dotyczące robót podano w SST D.M.00.00.00 „Wymagania ogólne” pkt 1.5.

1.6. Wspólny Słownik Zamówień (CPV)

Kody grup, klas i kategorii robót Wspólnego Słownika Zamówień (CPV) dotyczących przedmiotu zamówienia podano w SST D.M.00.00.00. „Wymagania Ogólne”.

2. MATERIAŁY

2.1. Ogólne wymagania dotyczące materiałów

Ogólne wymagania dotyczące materiałów, ich pozyskiwania i składowania podano w SST D.M.00.00.00. „Wymagania Ogólne” pkt 2.

2.2. Cement

Należy stosować cement portlandzki klasy 32,5 według PN-EN 197-1, portlandzki z dodatkami według PN-EN 197-1 lub hutniczy według PN-EN 197-1.

Wymagania dla cementu zestawiono w tablicy 1.

Tablica 1. Właściwości mechaniczne i fizyczne cementu według PN-EN 197-1

Lp.	Właściwości	Klasa cementu 32,5
1	Wytrzymałość na ściskanie (MPa), po 7 dniach, nie mniej niż:	
	- cement portlandzki bez dodatków	16
	- cement hutniczy	16
	- cement portlandzki z dodatkami	16
2	Wytrzymałość na ściskanie (MPa), po 28 dniach, nie mniej niż:	32,5
3	Czas wiązania:	
	- początek wiązania, najwcześniej po upływie, min.	60
	- koniec wiązania, najpóźniej po upływie, h	12
4	Stałość objętości, mm, nie więcej niż	10

Badania cementu należy wykonać zgodnie z PN-EN 196-3, PN-EN 196-1, PN-EN 196-6.

Przechowywanie cementu powinno odbywać się zgodnie z BN-88/6731-08.

W przypadku, gdy czas przechowywania cementu będzie dłuższy od trzech miesięcy, można go stosować za zgodą Inżyniera tylko wtedy, gdy badania laboratoryjne wykażą jego przydatność do robót.

Cement należy przechowywać w warunkach zabezpieczających go przed zawilgoceniem.

2.3. Grunty

Przydatność gruntów przeznaczonych do stabilizacji cementem należy ocenić na podstawie wyników badań laboratoryjnych, wykonanych według metod podanych w PN-S-96012.

Do wykonania warstwy wzmacniającej z gruntu stabilizowanego cementem należy stosować grunty spełniające wymagania podane w tablicy 2.

Grunt można uznać za przydatny do stabilizacji cementem wtedy, gdy wyniki badań laboratoryjnych wykażą, że wytrzymałość na ściskanie próbek nasyconych wodą po 7 dniach wyniosą 1,6 MPa, a po 28 dniach 2,5 MPa. Natomiast wskaźnik mrozoodporności próbek gruntu stabilizowanego wyniesie 0,7.

Tablica 2. Wymagania dla gruntów przeznaczonych do stabilizacji cementem wg PN-S-96012

Lp.	Właściwości	Wymagania	Badania według
1	Uziarnienie		PN-88/B-04481
	a) ziaren przechodzących przez sito # 40 mm, % (m/m), nie mniej niż:	100	
	b) ziaren przechodzących przez sito # 20 mm, % (m/m), powyżej	85	
	c) ziaren przechodzących przez sito # 4 mm, % (m/m), powyżej	50	
	d) cząstek mniejszych od 0,002 mm, % (m/m), poniżej	20	
2	Granica płynności, % (m/m), nie więcej niż:	40	PN-88/B-04481
3	Wskaźnik plastyczności, % (m/m), nie więcej niż:	15	PN-88/B-04481
4	Odczyn pH	od 5 do 8	PN-88/B-04481
5	Zawartość części organicznych, % (m/m), nie więcej niż:	2	PN-88/B-04481
6	Zawartość siarczanów, w przeliczeniu na SO ₃ , % (m/m), nie więcej niż:	1	PN-EN 1744-1

Grunty niespełniające wymagań określonych w tabelicy 2, mogą być poddane stabilizacji po uprzednim ulepszeniu chlorkiem wapniowym, wapnem, popiołami lotnymi.

Grunty o granicy płynności od 40 do 60 % i wskaźniku plastyczności od 15 do 30 % mogą być stabilizowane cementem dla warstwy wzmacniającej pod warunkiem użycia specjalnych maszyn, umożliwiających ich rozdrobnienie i przemieszanie z cementem.

Dodatkowe kryteria oceny przydatności gruntu do stabilizacji cementem; zaleca się użycie gruntów o:

- wskaźniku piaskowym od 20 do 50, wg BN-64/8931-01,
- zawartości ziaren pozostających na sicie # 2 mm - co najmniej 40%,
- zawartości ziaren przechodzących przez sito 0,075 mm - nie więcej niż 15%.

Decydującym sprawdzianem przydatności gruntu do stabilizacji cementem są wyniki wytrzymałości na ściskanie próbek gruntu stabilizowanego cementem.

2.4. Woda

Woda stosowana do stabilizacji gruntu lub kruszywa cementem i ewentualnie do pielęgnacji wykonanej warstwy powinna odpowiadać wymaganiom PN-EN 1008. Gdy woda pochodzi z wątpliwych źródeł nie może być użyta do momentu jej przebadania, zgodnie z wyżej podaną normą lub do momentu porównania wyników wytrzymałości na ściskanie próbek gruntowo-cementowych wykonanych z wodą wątpliwą i z wodą wodociągową. Brak różnic potwierdza przydatność wody do stabilizacji gruntu lub kruszywa cementem.

2.5. Dodatki ulepszające

Przy stabilizacji gruntów cementem, w przypadkach uzasadnionych, stosuje się następujące dodatki ulepszające:

- wapno wg PN-EN 459-1,
- popioły lotne wg PN-S-96035,
- chlorek wapniowy wg PN-75/C-84127.

Za zgodą Inżyniera mogą być stosowane inne dodatki o sprawdzonym działaniu, posiadające aprobatę techniczną wydaną przez uprawnioną jednostkę.

2.6. Preparaty do pielęgnacji warstwy

W przypadku stosowania do pielęgnacji wykonanej warstwy preparatów powłokotwórczych muszą one posiadać aprobatę techniczną wydaną przez uprawnioną jednostkę.

3. SPRZĘT

3.1. Ogólne wymagania dotyczące sprzętu

Ogólne wymagania dotyczące sprzętu podano w SST D.M.00.00.00. „Wymagania Ogólne” pkt 3.

3.2. Sprzęt do wykonania robót

Wykonawca przystępujący do wykonania warstwy wzmacniającej z gruntu stabilizowanego cementem powinien wykazać się możliwością korzystania z następującego sprzętu:

- mieszarek stacjonarnych jedno lub wielowirnikowych do wymieszania gruntu z cementem, wyposażonych w urządzenia wagowe dla gruntu i cementu oraz objętościowe dla wody,
- spycharek, równiarek lub sprzętu rolniczego (pługi, brony, kultywatory) do spulchniania gruntu,
- ciężkich szablonów do wyprofilowania warstwy,
- rozsypywarek wyposażonych w osłony przeciwpyłne i szczeliny o regulowanej szerokości do rozsypywania cementu,
- przewoźnych zbiorników na wodę, wyposażonych w urządzenia do równomiernego i kontrolowanego dozowania wody,

- walców ogumionych i stalowych wibracyjnych lub statycznych do zagęszczania,
- zagęszczarek płytowych, ubijaków mechanicznych lub małych walców wibracyjnych do zagęszczania w miejscach trudnodostępnych.

4. TRANSPORT

4.1. Ogólne wymagania dotyczące transportu

Ogólne wymagania dotyczące transportu podano w SST D.M.00.00.00 „Wymagania ogólne” pkt 4.

4.2. Transport gruntu

Grunt może być przewożony dowolnymi środkami transportowymi gwarantującymi zabezpieczenie przed zanieczyszczeniem i zmianą wilgotności.

4.3. Transport cementu

Transport cementu powinien odbywać się w sposób chroniący go przed zawilgoceniem i zanieczyszczeniem.

4.4. Transport wody

Jeżeli woda do wytwarzania mieszanki nie jest pobierana bezpośrednio z instalacji wodociągowej, to powinna być dowożona z uzgodnionego miejsca w czystych zbiornikach, w sposób zabezpieczający ją przed zanieczyszczeniem.

4.5. Transport mieszanki

Transport mieszanki z wytwórni do miejsca wbudowania powinien odbywać się w sposób zapobiegający rozsegregowaniu mieszanki oraz utracie wilgotności. Do transportu mieszanki należy stosować samochody samowyładowcze. Wszystkie sposoby transportu powinny być zaakceptowane przez Inżyniera

5. WYKONANIE ROBÓT

5.1. Ogólne wymagania dotyczące wykonania robót

Ogólne wymagania dotyczące wykonania robót podano w SST D.M.00.00.00 „Wymagania ogólne” pkt 5.

5.2. Warunki przystąpienia do robót

Warstwa wzmacniająca z gruntu stabilizowanego cementem nie może być wykonywana wtedy, gdy podłoże jest zamrożone i podczas opadów deszczu. Nie należy rozpoczynać stabilizacji gruntu cementem, jeżeli prognozy meteorologiczne wskazują na możliwy spadek temperatury poniżej 5°C w czasie najbliższych 7 dni.

5.3. Przygotowanie podłoża

Podłoże pod warstwę wzmacniająca powinno spełniać wymagania określone w SST D.02.00.00 „Roboty ziemne”.

Paliki lub szpilki do prawidłowego ukształtowania warstwy wzmacniającej powinny być wcześniej przygotowane. Paliki lub szpilki powinny być ustawione w osi drogi i w rzędach równoległych do osi drogi, lub w inny sposób zaakceptowany przez Inżyniera. Rozmieszczenie palików lub szpilek powinno umożliwiać naciągnięcie sznurków lub linek do wytyczenia robót w odstępach nie większych, niż co 10 m.

Jeżeli warstwa mieszanki gruntu z cementem ma być układana w prowadnicach, to po wytyczeniu warstwy należy ustawić na podłożu prowadnice w taki sposób, aby wyznaczały one ściśle linie krawędzi układanej warstwy według Dokumentacji Projektowej. Wysokość prowadnic powinna odpowiadać grubości warstwy mieszanki gruntu z cementem, w stanie niezagęszczonym. Prowadnice powinny być ustawione stabilnie, w

sposób wykluczający ich przesuwanie się pod wpływem oddziaływania maszyn użytych do wykonania warstwy.

Jeżeli warstwa wzmacniająca, wykonane z materiałów związanych cementem wykazuje jakiegokolwiek wady, to powinny być one usunięte według zasad akceptowanych przez Inżyniera. Warstwa wzmacniająca powinna być wytyczona w sposób umożliwiający wykonanie zgodnie z Dokumentacją Projektową lub wg zaleceń Inżyniera z tolerancjami określonymi w niniejszej SST.

5.4. Skład mieszanki cementowo-gruntowej

Zawartość cementu w mieszance nie może przekraczać wartości podanych w tablicy 3.

Tablica 3. Maksymalna zawartość cementu w mieszance cementowo-gruntowej stabilizowanego cementem dla warstwy wzmacniającej.

Lp.	Kategoria ruchu	Maksymalna zawartość cementu, % w stosunku do masy suchego gruntu dla ulepszonego podłoża
1	KR 2	8

Zawartość wody w mieszance powinna odpowiadać wilgotności optymalnej, określonej według normalnej próby Proctora, zgodnie z PN-88/B-04481, z tolerancją +10%, -20% jej wartości.

Zaprojektowany skład mieszanki powinien zapewniać otrzymanie w czasie budowy właściwości gruntu lub kruszywa stabilizowanego cementem zgodnych z wymaganiami określonymi w tablicy 4.

5.5. Stabilizacja metodą mieszania w mieszarkach stacjonarnych

Składniki mieszanki i w razie potrzeby dodatki ulepszające, powinny być dozowane w ilości określonej w receptie laboratoryjnej. Mieszarka stacjonarna powinna być wyposażona w urządzenia do wagowego dozowania kruszywa lub gruntu i cementu oraz objętościowego dozowania wody.

Czas mieszania w mieszarkach cyklicznych nie powinien być krótszy od 1 minuty, o ile krótszy czas mieszania nie zostanie dozwolony przez Inżyniera po wstępnych próbach. W mieszarkach typu ciągłego prędkość podawania materiałów powinna być ustalona i na bieżąco kontrolowana w taki sposób, aby zapewnić jednorodność mieszanki.

Wilgotność mieszanki powinna odpowiadać wilgotności optymalnej z tolerancją +10% i -20% jej wartości.

Przed ułożeniem mieszanki należy ustawić prowadnice i podłoże zwilżyć wodą.

Mieszanka dowieziona z wytwórni powinna być układana przy pomocy układarek lub równiarek. Grubość układania mieszanki powinna być taka, aby zapewnić uzyskanie wymaganej grubości warstwy po zagęszczeniu.

Przed zagęszczeniem warstwa powinna być wyprofilowana do wymaganych rzędnych, spadków podłużnych i poprzecznych. Przy użyciu równiarek do rozkładania mieszanki należy wykorzystać prowadnice, w celu uzyskania odpowiedniej równości profilu warstwy. Od użycia prowadnic można odstąpić przy zastosowaniu technologii gwarantującej odpowiednią równość warstwy, po uzyskaniu zgody Inżyniera. Po wyprofilowaniu należy natychmiast przystąpić do zagęszczania warstwy.

5.6. Zagęszczanie

Zagęszczanie warstwy gruntu stabilizowanego cementem należy prowadzić przy użyciu walców gładkich, wibracyjnych lub ogumionych, w zestawie wskazanym w SST.

Zagęszczanie warstwy wzmacniającej o przekroju daszkowym powinno rozpocząć się od krawędzi i przesuwac pasami podłużnymi, częściowo nakładającymi się w stronę osi jezdni. Zagęszczenie warstwy o jednostronnym spadku poprzecznym powinno rozpocząć się od niżej położonej krawędzi i przesuwac pasami podłużnymi, częściowo nakładającymi się, w stronę wyżej położonej krawędzi. Pojawiające się w czasie zagęszczania zaniżenia, ubytki, rozwarstwienia i podobne wady, muszą być natychmiast naprawiane przez wymianę mieszanki na pełną głębokość, wyrównanie i ponowne zagęszczenie. Powierzchnia zagęszczonej warstwy powinna mieć prawidłowy przekrój poprzeczny i jednolity wygląd.

W przypadku technologii mieszania w mieszarkach stacjonarnych operacje zagęszczania i obróbki powierzchniowej muszą być zakończone przed upływem dwóch godzin od chwili dodania wody do mieszanki.

Zagęszczanie należy kontynuować do osiągnięcia wskaźnika zagęszczenia mieszanki określonego wg BN-77/8931-12 nie mniejszego od podanego w PN-S-96012 i SST.

Specjalną uwagę należy poświęcić zagęszczeniu mieszanki w sąsiedztwie spoin roboczych podłużnych i poprzecznych oraz wszelkich urządzeń obcych.

Wszelkie miejsca luźne, rozsegregowane, spękane podczas zagęszczania lub w inny sposób wadliwe, muszą być naprawione przez zerwanie warstwy na pełną grubość, wbudowanie nowej mieszanki o odpowiednim składzie i ponowne zagęszczenie. Roboty te są wykonywane na koszt Wykonawcy.

5.7. Spoiny robocze

W miarę możliwości należy unikać podłużnych spoin roboczych, poprzez wykonanie warstwy na całej szerokości.

Jeśli jest to niemożliwe, przy warstwie wykonywanej w prowadnicach, przed wykonaniem kolejnego pasa należy pionową krawędź wykonanego pasa zwilżyć wodą. Przy warstwie wykonanej bez prowadnic w ułożonej i zagęszczonej mieszance, należy niezwłocznie obciąć pionową krawędź. Po zwilżeniu jej wodą należy wbudować kolejny pas. W podobny sposób należy wykonać poprzeczną spoinę roboczą na połączeniu działek roboczych. Od obciążenia pionowej krawędzi w wykonanej mieszance można odstąpić wtedy, gdy czas pomiędzy zakończeniem zagęszczania jednego pasa, a rozpoczęciem wbudowania sąsiedniego pasa, nie przekracza 60 minut.

Jeżeli w niżej położonej warstwie występują spoiny robocze, to spoiny w warstwie leżącej wyżej powinny być względem nich przesunięte, o co najmniej 30 cm dla spoiny podłużnej i 1 m dla spoiny poprzecznej.

5.8. Pielęgnacja warstwy z gruntu stabilizowanego cementem

Pielęgnacja powinna być przeprowadzona według jednego z następujących sposobów:

- a) skropienie warstwy emulsją asfaltową, albo asfaltem D200 lub D300 w ilości od 0,5 do 1,0 kg/m²,
- b) skropienie specjalnymi preparatami powłokotwórczymi posiadającymi aprobatę techniczną wydaną przez uprawnioną jednostkę, po uprzednim zaakceptowaniu ich użycia przez Inżyniera,
- c) utrzymanie w stanie wilgotnym poprzez kilkakrotne skrapianie wodą w ciągu dnia, w czasie co najmniej 7 dni,
- d) przykrycie na okres 7 dni nieprzepuszczalną folią z tworzywa sztucznego, ułożoną na zakład o szerokości co najmniej 30 cm i zabezpieczoną przed zerwaniem z powierzchni warstwy przez wiatr,
- e) przykrycie warstwą piasku lub grubej włókniny technicznej i utrzymywanie jej w stanie wilgotnym w czasie co najmniej 7 dni.

Inne sposoby pielęgnacji, zaproponowane przez Wykonawcę i inne materiały przeznaczone do pielęgnacji mogą być zastosowane po uzyskaniu akceptacji Inżyniera.

Nie należy dopuszczać żadnego ruchu pojazdów i maszyn po warstwie wzmacniającej w okresie 7 dni po wykonaniu.

Po tym czasie ewentualny ruch technologiczny może odbywać się wyłącznie za zgodą Inżyniera.

5.9. Odcinek próbny

Przed rozpoczęciem robót należy wykonać odcinek próbny w celu:

- oceny przydatności zastosowanego sprzętu do układania i zagęszczania,
- określenia grubości warstwy mieszanki w stanie luźnym, koniecznej do uzyskania wymaganej grubości warstwy po zagęszczeniu,
- sprawdzenia opracowanej recepty laboratoryjnej,
- określenia potrzebnej liczby przejazdów walców do uzyskania wymaganego wskaźnika zagęszczenia warstwy.

Na odcinku próbnym Wykonawca powinien użyć materiałów oraz sprzętu takich, jakie będą stosowane do wykonywania warstwy wzmacniającej. Powierzchnia odcinka próbnego powinna wynosić 200 m². Odcinek próbny powinien być zlokalizowany w miejscu wskazanym przez Inżyniera. Wykonawca może przystąpić do wykonywania warstwy wzmacniającej po zaakceptowaniu odcinka próbnego przez Inżyniera.

5.10. Utrzymanie warstwy wzmacniającej

Warstwa wzmacniająca po wykonaniu, a przed ułożeniem następnej warstwy, powinny być utrzymywane w dobrym stanie. Jeżeli Wykonawca będzie wykorzystywał, za zgodą Inżyniera, gotową warstwę wzmacniającą z gruntu stabilizowanego cementem do ruchu budowlanego, to jest obowiązany naprawić wszelkie uszkodzenia warstwy wzmacniającej, spowodowane przez ten ruch. Koszt napraw wynikłych z niewłaściwego utrzymania warstwy wzmacniającej obciąża Wykonawcę robót.

Wykonawca jest zobowiązany do przeprowadzenia bieżących napraw warstwy wzmacniającej uszkodzonej wskutek oddziaływania czynników atmosferycznych, takich jak opady deszczu i śniegu oraz mróz.

Wykonawca jest zobowiązany wstrzymać ruch budowlany po okresie intensywnych opadów deszczu, jeżeli wystąpi możliwość uszkodzenia warstwy wzmacniającej.

Warstwa wzmacniająca powinna być przykryta przed zimą warstwą nawierzchni lub zabezpieczona przed niszczącym działaniem czynników atmosferycznych w inny sposób zaakceptowany przez Inżyniera.

6. KONTROLA JAKOŚCI ROBÓT

6.1. Ogólne wymagania dotyczące kontroli jakości robót

Ogólne wymagania dotyczące kontroli jakości robót podano w SST D.M.00.00.00 „Wymagania ogólne” pkt 6.

6.2. Badania przed przystąpieniem do robót

Przed przystąpieniem do robót Wykonawca powinien wykonać badania spoiw, kruszyw i gruntów przeznaczonych do wykonania robót i przedstawić wyniki tych badań Inżynierowi w celu akceptacji.

6.3. Badania w czasie robót

6.3.1. Częstotliwość oraz zakres badań i pomiarów

Częstotliwość oraz zakres badań i pomiarów w czasie wykonywania warstwy wzmacniającej z gruntu stabilizowanego cementem podano w tablicy 4.

Tablica 4. Częstotliwość badań i pomiarów

Lp.	Wyszczególnienie badań	Częstotliwość badań	
		Minimalna liczba badań na dziennej działce roboczej	Maksymalna powierzchnia warstwy wzmacniającej przypadająca na jedno badanie
1	Uziarnienie mieszanki gruntu	2	600 m ²
2	Wilgotność mieszanki gruntu z cementem		
3	Rozdrobnienie gruntu ¹⁾		
4	Jednorodność i głębokość wymieszania		
5	Zagęszczenie warstwy	3	400 m ²
6	Grubość warstwy wzmacniającej		
7	Wytrzymałość na ściskanie - 7 i 28-dniowa przy stabilizacji cementem	6 próbek	
8	Mrozoodporność ³⁾	przy projektowaniu i w przypadkach wątpliwych	
9	Badanie spoiwa: - cementu,	przy projektowaniu składu mieszanki i przy każdej zmianie	
10	Badanie wody	dla każdego wątpliwego źródła	
11	Badanie właściwości gruntu lub kruszywa	dla każdej partii i przy każdej zmianie rodzaju gruntu lub kruszywa	

¹⁾ Badanie wykonuje się dla gruntów spoistych,

³⁾ Badanie wykonuje się przy stabilizacji gruntu cementem.

6.3.2. Uziarnienie gruntu

Próbki do badań należy pobierać z mieszarek lub z podłoża przed podaniem spoiwa. Uziarnienie gruntu powinno być zgodne z wymaganiami podanymi w SST dotyczących warstwy wzmacniającej.

Przy każdej zmianie rodzaju gruntu należy badać wszystkie jego właściwości określone w tabelicy 1 i opracować nowy skład mieszanki.

6.3.3. Wilgotność mieszanki gruntu z cementem

Wilgotność mieszanki powinna być równa wilgotności optymalnej, określonej w projekcie składu tej mieszanki, z tolerancją +10% -20% jej wartości.

6.3.4. Rozdrobnienie gruntu

Grunt powinien być spulchniony i rozdrobniony tak, aby wskaźnik rozdrobnienia był, co najmniej równy 80% (przez sito o średnicy 4 mm powinno przejść 80% gruntu).

6.3.5. Jednorodność i głębokość wymieszania

Jednorodność wymieszania gruntu z cementem polega na ocenie wizualnej jednolitego zabarwienia mieszanki.

Głębokość wymieszania mierzy się w odległości min. 0,5 m od krawędzi warstwy wzmacniającej.

Głębokość wymieszania powinna być taka, aby grubość warstwy po zagęszczeniu była równa projektowanej.

6.3.6. Zagęszczenie warstwy

Mieszanka powinna być zagęszczana do osiągnięcia wskaźnika zagęszczenia nie mniejszego od 1,00 oznaczonego zgodnie z BN-77/8931-12.

6.3.7. Grubość warstwy wzmacniającej

Grubość warstwy należy mierzyć bezpośrednio po jej zagęszczeniu w odległości, co najmniej 0,5 m od krawędzi. Grubość warstwy nie może różnić się od projektowanej o więcej niż ± 1 cm.

6.3.8. Wytrzymałość na ściskanie

Wytrzymałość na ściskanie określa się na próbkach walcowych o średnicy i wysokości 8 cm. Próbki do badań należy pobrać z miejsc wybranych losowo z warstwy przed zagęszczeniem. Próbki w ilości 3 szt. (1 seria) dla badania wytrzymałości 7-dniowej i 3 szt. (1 seria) dla badania wytrzymałości 28-dniowej należy formować i przechowywać zgodnie z normą PN-S-96012. Wytrzymałość gruntu stabilizowanego cementem musi być zgodna z wymaganiami podanymi w tabelicy 5.

Tablica 5. Wytrzymałość gruntu stabilizowanego cementem. Mieszanka cementowo - gruntowa i zagęszczona warstwa

Lp.	Opis	Wymagania Rm1,5 MPa
1	Wytrzymałość na ściskanie po 7 dniach (R7):	1,6 MPa
2	Wytrzymałość na ściskanie po 28 dniach (R28):	2,5 MPa

6.3.9. Mrozoodporność

Należy pobrać dodatkowe próbki w celu zbadania mrozoodporności zgodnie z PN-S-96012.

6.3.10. Badanie cementu

Dla każdej dostawy cementu Wykonawca powinien określić czas wiązania i stałość objętości. Właściwości te powinny spełniać wymagania określone w tablicy 1.

6.3.11. Badanie wody

W przypadkach wątpliwych należy przeprowadzić badania wody wg PN-EN 1008.

6.3.12. Badanie właściwości gruntu

Przy każdej zmianie rodzaju gruntu należy badać wszystkie jego właściwości określone w tablicy 2 i opracować nowy skład mieszanki.

6.4. Wymagania dotyczące cech geometrycznych warstwy wzmacniającej

6.4.1. Częstotliwość oraz zakres badań i pomiarów

Częstotliwość oraz zakres badań i pomiarów dotyczących cech geometrycznych podaje tablica 2.

Tablica 6. Częstotliwość oraz zakres badań i pomiarów wykonanej warstwy wzmacniającej z gruntu stabilizowanego cementem

Lp.	Wyszczególnienie badań i pomiarów	Minimalna częstotliwość badań i pomiarów
1	Szerokość	10 razy na 1 km
2	Równość podłużna	w sposób ciągły planografem albo, co 20 m łątą na każdym pasie ruchu
3	Równość poprzeczna	10 razy na 1 km
4	Spadki poprzeczne ^{*)}	10 razy na 1 km
5	Rzędne wysokościowe	co 100 m w osi jezdni i na jej krawędziach
6	Ukształtowanie osi w planie ^{*)}	
7	Grubość warstwy wzmacniającej	Podczas budowy: w trzech punktach na każdej działce roboczej, lecz nie rzadziej niż raz na 400 m ² Przed odbiorem: w trzech punktach, lecz nie rzadziej niż raz na 2000m ²

*) Dodatkowe pomiary spadków poprzecznych i ukształtowania osi w planie należy wykonać w punktach głównych łuków poziomych.

6.4.2. Szerokość warstwy wzmacniającej

Szerokość warstwy wzmacniającej nie może różnić się od szerokości projektowanej o więcej niż +10 cm, -5 cm.

Na jezdniach bez krawężników szerokość warstwy wzmacniającej powinna być większa od szerokości warstwy wyżej leżącej, o co najmniej 25 cm lub o wartość wskazaną w Dokumentacji Projektowej.

6.4.3. Równość warstwy wzmacniającej

Nierówności podłużne warstwy wzmacniającej należy mierzyć 4-metrową łątą lub planografem, zgodnie z normą BN-68/8931-04.

Nierówności poprzeczne warstwy wzmacniającej należy mierzyć 4-metrową łątą.

Nierówności nie powinny przekraczać 15 mm dla warstwy wzmacniającej.

6.4.4. Spadki poprzeczne warstwy wzmacniającej

Spadki poprzeczne warstwy wzmacniającej powinny być zgodne z Dokumentacją Projektową z tolerancją $\pm 0,5\%$.

6.4.5. Rzędne wysokościowe warstwy wzmacniającej

Różnice pomiędzy rzędnymi wykonanej warstwy wzmacniającej a rzędnymi projektowanymi nie powinny przekraczać +1 cm, -2 cm.

6.4.6. Ukształtowanie osi warstwy wzmacniającej

Oś warstwy wzmacniającej w planie nie może być przesunięta w stosunku do osi projektowanej o więcej niż ± 5 cm.

6.4.7. Grubość warstwy wzmacniającej

Grubość warstwy wzmacniającej nie może różnić się od grubości projektowanej o więcej niż +10%, -15%.

6.5. Zasady postępowania z wadliwie wykonanymi odcinkami warstwy wzmacniającej.

6.5.1. Niewłaściwe cechy geometryczne warstwy wzmacniającej

Jeżeli po wykonaniu badań na stwardniałej warstwie wzmacniającej stwierdzi się, że odchylenia cech geometrycznych przekraczają wielkości określone w p. 6.4, to warstwa zostanie zerwana na całą grubość i ponownie wykonana na koszt Wykonawcy. Dopuszcza się inny rodzaj naprawy wykonany na koszt Wykonawcy, o ile zostanie on zaakceptowany przez Inżyniera.

Jeżeli szerokość warstwy wzmacniającej jest mniejsza od szerokości projektowanej o więcej niż 5 cm i nie zapewnia podparcia warstwom wyżej leżącym, to Wykonawca powinien poszerzyć warstwę wzmacniającą przez zerwanie warstwy na pełną grubość do połowy szerokości pasa ruchu i wbudowanie nowej mieszanki. Nie dopuszcza się mieszania składników mieszanki na miejscu. Roboty te Wykonawca wykona na własny koszt.

6.5.2. Niewłaściwa grubość warstwy wzmacniającej

Na wszystkich powierzchniach wadliwych pod względem grubości Wykonawca wykona naprawę warstwy wzmacniającej przez zerwanie wykonanej warstwy, usunięcie zerwanego materiału i ponowne wykonanie warstwy o odpowiednich właściwościach i o wymaganej grubości. Roboty te Wykonawca wykona na własny koszt. Po wykonaniu tych robót nastąpi ponowny pomiar i ocena grubości warstwy, na koszt Wykonawcy.

6.5.3. Niewłaściwa wytrzymałość warstwy wzmacniającej

Jeżeli wytrzymałość średnia próbek będzie mniejsza od dolnej granicy określonej w pkt. 6.3.8. to warstwa wadliwie wykonana zostanie zerwana i wymieniona na nową o odpowiednich właściwościach na koszt Wykonawcy.

7. OBMIAR ROBÓT

7.1. Ogólne wymagania dotyczące obmiaru robót

Ogólne wymagania dotyczące obmiaru robót podano w SST D.M.00.00.00 „Wymagania ogólne” pkt 7.

7.2. Jednostka obmiarowa

Jednostką obmiarową jest 1 m² (metr kwadratowy) wykonanej i odebranej warstwy wzmacniającej z gruntu stabilizowanego cementem o R_m=2,5Mpa o grubości 15cm (KR1, KR2).

8. ODBIÓR ROBÓT

8.1. Ogólne wymagania dotyczące odbioru robót

Ogólne wymagania dotyczące odbioru robót podano w SST D.M.00.00.00 „Wymagania ogólne” pkt 8.

9. PODSTAWA PŁATNOŚCI

9.1. Ogólne wymagania dotyczące podstawy płatności

Ogólne wymagania dotyczące podstawy płatności podano w SST D.M.00.00.00 „Wymagania ogólne” pkt 9.

9.2. Cena jednostki obmiarowej

Cena wykonania jednostek obmiarowych wg pkt. 7.2 obejmuje:

- opracowanie Projektu Technologii i Organizacji Robot oraz Programu Zapewnienia Jakości,
- prace pomiarowe, roboty przygotowawcze i oznakowanie robót oraz utrzymanie oznakowania,
- zakup i dostarczenie niezbędnego materiału i sprzętu do wykonania robót,
- zakup, dostarczenie i zastosowanie materiałów pomocniczych koniecznych do prawidłowego wykonania robót lub wynikających z przyjętej technologii robót,
- opracowanie recepty laboratoryjnej dla mieszanki z gruntu stabilizowanego cementem,
- wykonanie próby technologicznej i odcinka próbnego,
- wyprodukowanie mieszanki i jej transport na miejsce wbudowania, w przypadku wytwarzania mieszanki w otaczarniach stacjonarnych,
- rozłożenie mieszanki na uprzednio przygotowanym podłożu,
- dostarczenie, ustawienie, rozebranie i odwiezienie materiałów i urządzeń pomocniczych,
- wyprofilowanie i zagęszczenie warstwy do grubości i profilu określonych w Dokumentacji Projektowej,
- odwiezienie sprzętu,
- uporządkowanie terenu robót; załadunek i wywóz materiałów z rozbiórek na wysypisko wraz z kosztami utylizacji lub na miejsce przystosowane do składowania poza terenem budowy wraz z kosztami składowania,
- utrzymanie robót wymienionych w pkt. 1.3. podczas trwania robót budowlanych,
- przeprowadzenie pomiarów i badań laboratoryjnych, wymaganych w SST.

10. PRZEPISY ZWIĄZANE

10.1. Normy

1	PN-EN 196-3	Metody badania cementu. Część 3: Oznaczanie czasów wiązania i stałości objętości
2	PN-EN 196-1	Metody badania cementu. Część 1: Oznaczanie wytrzymałości
3	PN-EN 196-6	Metody badania cementu. Oznaczanie stopnia zmielenia
4	PN-88/B-04481	Grunty budowlane. Badania próbek gruntu
5	PN-B-06714-12	Kruszywa mineralne. Badania. Oznaczanie zawartości zanieczyszczeń obcych
6	PN-EN 933-1	Badania geometrycznych właściwości kruszyw. Oznaczanie składu ziarnowego. Metoda przesiewania Kruszywa mineralne. Badania.
7	PN-EN 1744-1	Oznaczanie zawartości zanieczyszczeń organicznych. Oznaczanie zawartości siarki metodą bromową.

- | | | |
|-------|--|---|
| | | Oznaczanie rozpadu wapniowego. |
| | | Oznaczanie rozpadu żelazawego. |
| 8 | PN-80/B-06714-37 | Kruszywa mineralne. Badania. Oznaczanie rozpadu krzemianowego. |
| 9 | PN-EN 1097-2 | Badania mechanicznych i fizycznych właściwości kruszyw. Metody oznaczania odporności na rozdrabianie. |
| 10 | PN-EN 197-1 | Cement. Część 1: Skład, wymagania i kryteria zgodności dotyczące cementów powszechnego użytku |
| 11 | PN-EN 459-1 | Wapno budowlane. Część 1: Definicje, wymagania i kryteria zgodności |
| 12 | PN-EN 1008 | Woda zarobowa do betonu -- Specyfikacja pobierania próbek, badanie i ocena przydatności wody zarobowej do betonu, w tym wody odzyskanej z procesów produkcji betonu |
| 13 | PN-91/C-84038 | Wodortlenek sodowy techniczny |
| 14 | PN-S-96035 | Drogi samochodowe -- Popioły lotne |
| 15 | PN-75/C-84127 | Chlorek wapniowy techniczny |
| 16 | PN-S-96012 | Drogi samochodowe. Podbudowa i ulepszone podłoże z gruntu stabilizowanego cementem |
| 17 | BN-88/6731-08 | Cement. Transport i przechowywanie |
| 18 | BN-64/8931-01 | Drogi samochodowe. Oznaczanie wskaźnika piaskowego |
| 19 | BN-64/8931-02 | Drogi samochodowe. Oznaczanie modułu odkształcenia nawierzchni podatnych i podłoża przez obciążenie płytą |
| 20 | BN-68/8931-04 | Drogi samochodowe. Pomiar równości nawierzchni planografem i łąką |
| 21 | BN-70/8931-05 | Drogi samochodowe. Oznaczanie wskaźnika nośności gruntu jako podłoża nawierzchni podatnych |
| 22 | BN-77/8931-12 | Oznaczanie wskaźnika zagęszczenia gruntu |
| 10.2. | Inne dokumenty | |
| 23. | Katalog typowych konstrukcji nawierzchni podatnych i półsztywnych, IBDiM - 1997. | |

D.04.07.01

Podbudowa z betonu asfaltowego

1. WSTĘP

1.1. Przedmiot SST

Przedmiotem niniejszej szczegółowej specyfikacji technicznej (SST) są wymagania dotyczące wykonania i odbioru robót związanych z wykonywaniem podbudowy z betonu asfaltowego dla „Budowy ul. Słowackiego wraz z łącznikiem do ul. Jana Pawła II w Grójcu. Budowa ulicy Słowackiego na odcinku: od ul. Sienkiewicza do ul. Wybickiego Etap 5”.

1.2. Zakres stosowania SST

Szczegółowa specyfikacja techniczna (SST) jest stosowana jako dokument przetargowy i kontraktowy przy zlecaniu i realizacji robót wymienionych w punkcie 1.1. i 1.3.

1.3. Zakres robót objętych SST

Ustalenia zawarte w niniejszej specyfikacji dotyczą zasad prowadzenia robót związanych z wykonywaniem podbudowy z betonu asfaltowego.

Zakresem robót jest objęte wykonanie warstwy podbudowy zasadniczej z betonu asfaltowego AC 16 P (KR2), grub. 7 cm.

Zakres występowania podbudowy z betonu asfaltowego zgodnie z Dokumentacją Projektową.

Ustalenia zawarte w niniejszej specyfikacji dotyczą zasad prowadzenia robót związanych z wykonywaniem podbudowy z betonu asfaltowego wg PN-S-96025.

1.4. Określenia podstawowe

1.4.1. Mieszanka mineralna (MM) - mieszanka kruszywa i wypełniacza mineralnego o określonym składzie i uziarnieniu.

1.4.2. Mieszanka mineralno-asfaltowa (MMA) - mieszanka mineralna z odpowiednią ilością asfaltu wytworzona na gorąco, w określony sposób, spełniająca określone wymagania.

1.4.3. Beton asfaltowy (BA) - mieszanka mineralno-asfaltowa ułożona i zagęszczona.

1.4.4. Podbudowa asfaltowa - warstwa nośna z betonu asfaltowego spełniająca funkcje nośne w konstrukcji nawierzchni.

1.4.5. Podłoże pod warstwę asfaltową - powierzchnia przygotowana do ułożenia warstwy z mieszanki mineralno-asfaltowej.

1.4.6. Asfalt upłynniony - asfalt drogowy upłynniony lotnymi rozpuszczalnikami.

1.4.7. Emulsja asfaltowa kationowa - asfalt drogowy w postaci zawiesiny rozproszonego asfaltu w wodzie.

1.4.8. Próba technologiczna – wytwarzanie mieszanki mineralno-asfaltowej w celu sprawdzenia, czy jej właściwości są zgodne z receptą laboratoryjną.

1.4.9. Odcinek próbny – odcinek warstwy nawierzchni (o długości, co najmniej 50m) wykonany w warunkach zbliżonych do warunków budowy, w celu sprawdzenia pracy sprzętu i uzyskiwanych parametrów technicznych robót.

1.4.10. Kategoria ruchu (KR) – obciążenie drogi ruchem samochodowym, wyrażone w osiach obliczeniowych (100 kN) na obliczeniowy pas ruchu na dobę.

1.4.11. Pozostałe określenia podstawowe są zgodne z obowiązującymi, odpowiednimi polskimi normami i definicjami podanymi w SST D.M.00.00.00 „Wymagania ogólne” pkt 1.4.

1.5. Ogólne wymagania dotyczące robót

Ogólne wymagania dotyczące robót podano w SST D.M.00.00.00 „Wymagania ogólne” pkt 1.5.

1.6. Wspólny Słownik Zamówień (CPV)

Kody grup, klas i kategorii robót Wspólnego Słownika Zamówień (CPV) dotyczących przedmiotu zamówienia podano w SST D.M.00.00.00. „Wymagania Ogólne”.

2. MATERIAŁY

2.1. Ogólne wymagania dotyczące materiałów

Ogólne wymagania dotyczące materiałów, ich pozyskiwania i składowania podano w SST D.M.00.00.00. „Wymagania Ogólne” pkt 2.

Poszczególne rodzaje materiałów powinny pochodzić ze źródeł zatwierdzonych przez Inżyniera. W przypadku zmiany pochodzenia materiału należy, po wykonaniu odpowiednich badań, opracować skorygowaną receptę.

2.2. Kruszywo

Rodzaje materiałów stosowanych do mieszanki mineralno-asfaltowej na warstwę podbudowy podano poniżej.

Tablica 1a. Wymagane właściwości kruszywa grubego do podbudowy z betonu asfaltowego.

Punkt WT-1 Kruszywa 2008	Właściwości kruszywa	Wymagania w zależności od kategorii ruchu
		KR 2
4.1.3	Uziarnienie według PN-EN 933-1, kategoria nie niższa niż:	G_C 85/20
4.1.4	Tolerancja uziarnienia; odchylenia nie większe niż według kategorii:	$G_{20/17,5}$
4.1.6	Zawartość pyłu według PN-EN 933-1, kategoria nie wyższa niż:	f_2
4.1.8	Kształt kruszywa według PN-EN 933-3 lub według PN-EN 933-4, kategoria nie wyższa niż:	FI_{50} lub SI_{50}
4.1.9	Procentowa zawartość ziaren o powierzchni przekruszonej i łamanej według PN-EN 933-5, kategoria nie niższa niż:	$C_{Deklarowana}$
4.2.2	Odporność kruszywa na rozdrabnianie według PN-EN 1097-2, rozdział 5, kategoria nie wyższa niż:	LA_{50}
4.3.1	Gęstość ziaren według PN-EN 1097-6, rozdz. 7, 8 lub 9	deklarowana przez producenta
4.3.3	Gęstość nasypowa według PN-EN 1097-3	deklarowana przez producenta
4.4.1	Nasiąkliwość według PN-EN 1097-6, załącznik B, kategoria:	$W_{cm}0,5^a)$
4.4.2	Mrozoodporność według PN-EN 1367-1, kategoria nie wyższa niż:	F_4
4.4.5	„Zgorzel słoneczna” bazaltu według PN-EN 1367-3, kategoria:	SB_{LA}
4.5.2	Skład chemiczny – uproszczony opis petrograficzny według PN-EN 932-3	deklarowany przez producenta
4.5.3	Grube zanieczyszczenia lekkie, według PN-EN 1744-1 p. 14.2, kategoria nie wyższa niż:	$m_{LPC}0,1$

a) Jeżeli nasiąkliwość jest większa, to należy badać mrozoodporność według p. 4.4.2

Tablica 1b. Wymagane właściwości kruszywa drobnego lub o ciągłym uziarnieniu do podbudowy z betonu asfaltowego

Punkt WT-1 Kruszywa 2008	Właściwości kruszywa	Wymagania w zależności od kategorii ruchu
		KR 2
4.1.3	Uziarnienie według PN-EN 933-1, wymagana kategoria:	G_{F85} i G_{A85}
4.1.5	Tolerancja uziarnienia, odchylenie nie większe niż według kategorii:	G_{TCNR}
4.1.6	Zawartość pyłu według PN-EN 933-1, kategoria nie wyższa niż:	f_{16}
4.1.7	Jakość pyłu według PN-EN 933-9, kategoria nie wyższa niż:	MB_{F10}
4.1.10	Kanciastość kruszywa drobnego według PN-EN 933-6, rozdz. 8, kategoria nie niższa niż:	E_{cs} Deklarowana
4.3.1	Gęstość ziaren według PN-EN 1097-6, rozdz. 7, 8 lub 9	deklarowana przez producenta
4.5.3	Grube zanieczyszczenia lekkie, według PN-EN 1744-1 p. 14.2, kategoria nie wyższa niż:	$m_{LPC0,1}$

Tablica 1c. Wymagane właściwości kruszywa niełamanego drobnego lub o ciągłym uziarnieniu do podbudowy z betonu asfaltowego.

L.p.	Właściwości kruszywa	Wymagania w zależności od kategorii ruchu
		KR 2
1.	Uziarnienie według PN-EN 933-1, wymagana kategoria:	G_{F85} i G_{A85}
2.	Tolerancja uziarnienia, odchylenie nie większe niż według kategorii:	G_{TCNR}
3.	Zawartość pyłu według PN-EN 933-1, kategoria nie wyższa niż:	f_{10}
4.	Jakość pyłu według PN-EN 933-9, kategoria nie wyższa niż:	MB_{F10}
5.	Kanciastość kruszywa drobnego według PN-EN 933-6, rozdz. 8, kategoria nie niższa niż:	E_{cs} Deklarowana
6.	Gęstość ziaren według PN-EN 1097-6, rozdz. 7, 8 lub 9	deklarowana przez producenta
7.	Nasiąkliwość według PN-EN 1097-6, rozdz. 7, 8, lub 9	WA_{24} Deklarowana
8.	Grube zanieczyszczenia lekkie, według PN-EN 1744-1 p. 14.2, kategoria nie wyższa niż:	$m_{LPC0,1}$

2.3. Wypełniacz

Do mieszanki mineralno-asfaltowej na warstwę podbudowy należy stosować wypełniacz zgodny z tabelą nr 2.

Tablica 2. Wymagania wobec wypełniacza do podbudowy z betonu asfaltowego

Punkt WT-1 Kruszywa 2008	Właściwości wypełniacza	Wymagania w zależności od kategorii ruchu
		KR 2
5.2.1	Uziarnienie według PN-EN 933-10	zgodne z tablicą 24 (WT-1 Kruszywa 2008)
5.2.2	Jakość pyłu według PN-EN 933-9, kategoria nie wyższa niż:	MB _F 10
5.3.1	Zawartość wody według PN-EN 1097-5, nie wyższa niż:	1 % (m/m)
5.3.2	Gęstość ziaren według EN 1097-7	deklarowana przez producenta
5.4.1	Wolne przestrzenie w suchym zagęszczonym wypełniaczu według PN-EN 1097-4, wymagana kategoria:	V _{28/45}
5.4.2	Przyrost temperatury mięknięcia według PN-EN 13179-1, wymagana kategoria	Δ _{R&B} 8/25
5.5.1	Rozpuszczalność w wodzie według PN-EN 1744-1, kategoria nie niższa niż:	WS ₁₀
5.5.3	Zawartość CaCO ₃ w wypełniaczu wapiennym według PN-EN 196-21, kategoria nie niższa niż:	CC ₇₀
5.5.4	Zawartość wodorotlenku wapnia w wypełniaczu mieszanym, wymagana kategoria:	K _a 10, K _a Deklarowana
5.6.2	„Liczba asfaltowa” według PN-EN 13179-2, wymagana kategoria:	BN _{Deklarowana}

2.4. Asfalt

Należy zastosować asfalty zgodnie z WT-2 2010 Zaleca się stosować asfalty drogowe 50/70 dla KR2 zgodnie z PN-EN 12591:2004.

Wykonawca jest zobowiązany przedłożyć Inżynierowi, Deklarację zgodności (z dokumentem odniesienia) od producenta lub dystrybutora dla każdej dostawy (dla każdej cysterny). Mieszanie asfaltów z różnych rafinerii jest zabronione.

Asfalt powinien spełniać wymagania podstawowe podane w tabeli 3 dla zalecanych asfaltów, dla pozostałych zgodniej normą PN-EN 12591:2004.

Tablica 3. Wymagania wobec asfaltu stosowanego do warstwy podbudowy dla KR2

Lp.	Właściwości	Metoda badania	Rodzaj asfaltu
			50/70
Właściwości obligatoryjne			
1	Penetracja w 25°C	[0,1 mm]	PN-EN 1426
2	Temperatura mięknięcia	[°C]	PN-EN 1427
3	Temperatura zapłonu, nie mniej niż	[°C]	PN-EN 22592
4	Zawartość składników rozpuszczalnych, nie mniej niż	[% m/m]	PN-EN 12592
5	Zmiana masy po starzeniu (ubytek lub przyrost) nie więcej niż	[% m/m]	PN-EN 12607-1
6	Pozostała penetracja po starzeniu, nie mniej niż	[%]	PN-EN 1426
7	Temperatura mięknięcia po starzeniu, nie mniej niż	[°C]	PN-EN 1427
Właściwości specjalne krajowe			
8	Zawartość parafiny, nie więcej niż	[%]	PN-EN 12606-1
9	Wzrost temperatury mięknięcia po starzeniu, nie więcej niż	[%]	PN-EN 1427
10	Temperatura łamliwości, nie więcej niż	[°C]	PN-EN 12593

2.5. Środek adhezyjny

Należy zastosować środek adhezyjny spełniający wymagania Aprobaty Technicznej zaakceptowany przez Inżyniera na podstawie wyników badań mieszanki. Pochodzenie, rodzaj i właściwości powinny być deklarowane.

Środek adhezyjny i jego ilość powinny być dostosowane do konkretnego kruszywa i lepiszcza. Ocenę przyczepności można określić na podstawie badania według PN-EN 12697-11, metoda A po 6h obracania ,stosując kruszywo 8/11 jako podstawowe(dopuszcza się inne wymiary w przypadku braku wymiaru podstawowego do tego badania). Wymagania przyczepności nie mniej niż 80%.

2.6. Materiały do uszczelnienia połączeń i krawędzi

Do uszczelnienia:

- połączeń technologicznych (tj. złączy podłużnych i poprzecznych z tego samego materiału wykonywanego w różnym czasie należy stosować emulsję asfaltową według PN-EN 13808 lub inne lepiszcza według norm i aprobat technicznych
- spoin stanowiących połączenia różnych materiałów lub połączenie warstwy asfaltowej z urządzeniami obcymi w nawierzchni lub ją ograniczającymi, należy stosować materiały termoplastyczne, taśmy asfaltowe według norm lub aprobat technicznych, emulsję asfaltową według PN-EN 13808 lub inne lepiszcza według norm i aprobat technicznych

Do uszczelnienia krawędzi należy stosować emulsję asfaltową lub asfalt drogowy wg PN-EN 12591, asfalt modyfikowany polimerami wg PN-EN 14023 „metoda na gorąco”. Dopuszcza się inne rodzaje lepiszcza wg norm lub aprobat technicznych

2.7. Dostawy materiałów

Za dostawę materiałów odpowiedzialny jest Wykonawca robót zgodnie z ustaleniami określonymi w SST DM 00.00.00 „Wymagania ogólne”.

Do obowiązku Wykonawcy należy takie zorganizowanie dostaw materiałów do wytwarzania mieszanki betonu asfaltowego, aby zapewnić nieprzerwaną pracę otaczarki w trakcie wykonywania dziennej działki roboczej.

Każda dostawa asfaltu, kruszywa i wypełniacza musi być zaopatrzona w deklarację zgodności o treści według PN-EN-45014 wydaną przez dostawcę.

2.8. Składowanie materiałów

2.8.1. Składowanie kruszywa

Kruszywo o różnym uziarnieniu lub pochodzeniu należy składować oddzielnie według wymiaru i chronić przed zanieczyszczeniem.

2.8.2. Składowanie wypełniacza

Wypełniacz należy składować w suchych warunkach.

2.8.3. Składowanie asfaltu

Lepiszczce asfaltowe należy przechowywać w zbiorniku z pośrednim systemem ogrzewania, z układem termostatowania zapewniającym utrzymanie żądanej temperatury z dokładnością $\pm 5^{\circ}\text{C}$.

Asfalt powinien być składowany w zbiornikach, których konstrukcja i użyte do ich wykonania materiały wykluczają możliwość zanieczyszczenia asfaltu. Zbiorniki powinny być wyposażone w automatycznie sterowane urządzenia grzewcze - olejowe, parowe lub elektryczne. Nie dopuszcza się ogrzewania asfaltu otwartym ogniem. Zbiornik roboczy otaczarki powinien być izolowany termicznie, posiadać automatyczny system grzewczy zdolny do utrzymania zadanej temperatury z tolerancją $\pm 5^{\circ}\text{C}$ oraz posiadać układ cyrkulacji asfaltu. Wylot rury powrotnej powinien znajdować się w zbiorniku poniżej zwierciadła gorącego asfaltu.

3. SPRZĘT

3.1. Ogólne wymagania dotyczące sprzętu

Ogólne wymagania dotyczące sprzętu podano w SST D.M.00.00.00. „Wymagania Ogólne” pkt 3. Wykonawca jest zobowiązany do stosowania tylko takiego rodzaju sprzętu, który gwarantuje uzyskanie parametrów wykonania robót zgodnych ze SST. Sprzęt stosowany do wykonania robót podlega zatwierdzeniu przez Inżyniera.

3.2. Sprzęt do wykonania podbudowy z betonu asfaltowego

Mieszanek mineralno-asfaltową należy wytwarzać na gorąco w otaczarce (zespole maszyn i urządzeń dozowania, podgrzewania i mieszania składników oraz przechowywania gotowej mieszanki).

Dozowanie składników mieszanki mineralno-asfaltowej w otaczarkach, w tym także wstępne, powinno być zautomatyzowane i zgodne z receptą roboczą, a urządzenia do dozowania składników oraz pomiaru temperatury powinny być okresowo sprawdzane. Kruszywo o różnym uziarnieniu lub pochodzeniu należy dodawać oddzielnie.

Sposób i czas mieszania składników mieszanki mineralno-asfaltowej powinny zapewnić równomierne otoczenie kruszywa lepiszczem asfaltowym.

Odchyłki masy dozowanych składników (w stosunku do masy poszczególnych składników zarobu) nie powinny być większe od $\pm 2\%$.

3.3. Sprzęt do układania mieszanki mineralno-asfaltowej

Należy stosować rozkładarki, przeznaczone do układania mieszanki mineralno-asfaltowej typu zagęszczanego, wyposażone w elektroniczny układ sterowania grubością wbudowywanej warstwy oraz z możliwością podgrzewania spoiny podłużnej.

3.4. Sprzęt do zagęszczania mieszanki mineralno-asfaltowej

Należy stosować, właściwe do rodzaju mieszanki mineralno-asfaltowej, walce stalowe gładkie lekkie i średnie, walce ogumione ciężkie o regulowanym ciśnieniu w oponach.

Ponadto Wykonawca przystępujący do wykonania podbudowy z betonu asfaltowego powinien wykazać się możliwością korzystania z następującego sprzętu:

- skrapiałek,
- szczotek mechanicznych i/lub innych urządzeń czyszczących,
- samochodów samowyładowczych z przykryciem lub termosów.

4. TRANSPORT

4.1. Ogólne wymagania dotyczące transportu

Ogólne wymagania dotyczące transportu podano w SST D.M.00.00.00 „Wymagania ogólne” pkt 4.

4.2. Transport kruszywa

Kruszywo można przewozić dowolnymi środkami transportu, w warunkach zabezpieczających je przed zanieczyszczeniem i zmieszaniem z innymi rodzajami lub frakcjami kruszywa i nadmiernym zawilgoceniem.

4.3. Transport wypełniacza

Wypełniacz luzem należy przewozić w cysternach przystosowanych do przewozu materiałów sypkich, umożliwiających rozładunek pneumatyczny. Wypełniacz workowany można przewozić dowolnymi środkami transportu. W czasie transportu oraz przeładunku wypełniacz należy chronić przed zawilgoceniem, zbryleniem i zanieczyszczeniem.

4.4. Transport asfaltu

Asfalt należy przewozić izolowanymi termicznie cysternami, wyposażonymi w instalacje umożliwiające podłączenie cystern do urządzeń grzewczych lub wyposażonymi we własne urządzenia grzewcze.

4.5. Transport mieszanki mineralno-asfaltowej

Mieszanki mineralno-asfaltowe powinny być dowożone na budowę w zależności od postępu robót. Mieszanki podczas transportu i postępu przed wbudowaniem powinny być zabezpieczone przed ostygnięciem i dopływem powietrza (przykrycie, pojemniki termoizolacyjne lub ogrzewane itp.). Mieszanki mineralno-asfaltowe, powinny być przewożone pojazdami samowyładowczymi. Czas transportu mieszanki, liczony od załadunku do rozładunku, nie powinien przekraczać 2 godzin z zachowaniem min. temperatury wbudowania i zagęszczenia mieszczącej się w przedziale:

- przy lepiszczu asfaltowym 50/70, beton asfaltowy AC - temperatura od 140 do 180 °C,
- dla pozostałych asfaltów temperatury zgodnie z wymaganiami z WT2-2010.

W wyładowywanej do kosza układarki mieszance nie powinny znajdować się grubsze bryły skawalonej (nadmiernie wystudzonej) mieszanki.

Powierzchnie pojemników używanych do transportu mieszanki powinny być czyste, a do zwilżania tych powierzchni można używać tylko środki antyadhezyjne nie wpływające szkodliwie na mieszanki mineralno-asfaltowe.

5. WYKONANIE ROBÓT

5.1. Ogólne wymagania dotyczące wykonania robót

Ogólne wymagania dotyczące wykonania robót podano w SST D.M.00.00.00 „Wymagania ogólne” pkt 5.

5.2. Projektowanie mieszanki mineralno-asfaltowej i opracowanie recept

Zgodnie z SST D.M.00.00.00 Wymagania ogólne p. 5.1, Wykonawca zobowiązany jest do przygotowania recepty laboratoryjnej na mieszankę mineralno-asfaltową na 40 dni przed rozpoczęciem robót i przedstawienia jej Inżynierowi do zatwierdzenia. Recepta powinna być opracowana z materiałów o cechach i wymaganiach określonych w SST.

Do projektowania betonu asfaltowego AC 16 P przyjęto wymagania empiryczne.

Projektowanie składu mieszanki mineralno-asfaltowej polega na:

- doborze składników mieszanki,
- doborze optymalnej ilości asfaltu,
- określeniu właściwości mieszanki i porównaniu uzyskanych wyników z wymaganiami podanymi w niniejszej SST.

Krzywa uziarnienia mieszanki mineralnej powinna mieścić się w obszarze wyznaczonym przez krzywe graniczne.

Rzędne krzywych granicznych uziarnienia mieszanki mineralnej do wykonania podbudowy z betonu asfaltowego oraz orientacyjną zawartość asfaltu podano w tablicy 4.

Tablica 4. Uziarnienie mieszanki mineralnej i zawartość lepiszcza do betonu asfaltowego do warstwy podbudowy (projektowanie empiryczne).

Wymiar oczek sit # w mm, zawartość asfaltu	Rzędne krzywych granicznych uziarnienia mieszanki mineralnej KR2 AC 16 P	
Wymiar sita #, [mm]		
31,5	100	-
22,4	90	100
16	70	92
11,2	50	85
8	25	50
2	5	13
0,125	4	10
0,063	100	-
Zawartość lepiszcza*	B _{min 4,2}	

* minimalna zawartość lepiszcza (kategoria B_{min}) w mieszankach mineralno-asfaltowych została podana dla założonej gęstości mieszanki mineralnej 2,650 Mg/m³. Jeśli stosowana mieszanka mineralna ma inną gęstość (ρ_a), to do wyznaczenia minimalnej zawartości lepiszcza podaną wartość B_{min} należy pomnożyć przez współczynnik α wg równania:

$$\alpha = 2,65 / \rho_a$$

B_{min} jest to najmniejsza dopuszczalna zawartość lepiszcza w mieszance mineralno-asfaltowej przy projektowaniu jej docelowego wg wymagań określonych w niniejszej SST, będąca sumą lepiszcza zaabsorbowanego przez kruszywo i lepiszcza efektywnego, wiążącego kruszywo mineralne w mieszance.

Minimalna zawartość lepiszcza w zaprojektowanej mieszance (receptie) powinna być wyższa od podanego B_{min} o wielkość dopuszczalnej odchyłki 0,3 zawierającej błąd dozowania składników i błąd badania.

Minimalna zawartość lepiszcza asfaltowego odzyskanego w ekstrakcji – jest to lepiszcze rozpuszczalne (tworzące błonkę lepiszcza na ziarnach kruszywa) w zaprojektowanej mieszance mineralno-asfaltowej (receptie) nie uwzględniająca lepiszcza zaabsorbowanego przez kruszywo.

Właściwości betonu asfaltowego do warstwy podbudowy powinny spełniać wymagania podane w tablicy 5.

Tablica 5. Wymagane właściwości betonu asfaltowego do warstwy podbudowy KR 2

Właściwość	Warunki zagęszczania wg PN-EN 13108-20	Metoda i warunki badania	Wymiar mieszanki
			AC 16 P
Zawartość wolnych przestrzeni	C.1.2, ubijanie, 2 x 50 uderzeń	PN-EN 12697-8, p.4	V _{min 4,0} V _{max 8,0}
Wolne przestrzenie wypełnione lepiszczem	C.1.2, ubijanie, 2 x 50 uderzeń	PN-EN 12697-8, p.5	VFB _{min 50} VFB _{max 74}
Zawartość wolnych przestrzeni w mieszance mineralnej	C.1.2, ubijanie, 2 x 50 uderzeń	PN-EN 12697-8, p.5	VMA _{min 14}
Odporność na działanie wody	C.1.1, ubijanie, 2 x 35 uderzeń	PN-EN 12697-12, lecz przechowywanie w 40°C z jednym cyklem zamrażania, badanie w 25°C	ITSR ₇₀

W zagęszczeniu próbek laboratoryjnych mieszanek mineralno-asfaltowych należy stosować następujące temperatury mieszanki w zależności od stosowanego asfaltu 50/70 - 140°C ± 5 °C.

5.3. Wytwarzanie mieszanki mineralno-asfaltowej

Wytwarzanie mieszanki mineralno-asfaltowej powinno odbywać się w oparciu o receptę laboratoryjną, zatwierdzoną przez Inżyniera. Mieszankę mineralno-asfaltową należy produkować w otaczarce, zapewniającej prawidłowe dozowanie składników, ich wysuszenie i wymieszanie oraz zachowanie temperatury składników i gotowej mieszanki mineralno-asfaltowej.

Temperatura lepiszcza asfaltowego w zbiorniku magazynowym (roboczym) nie powinna przekraczać wartości dla 50/70 - 180 °C.

Kruszywo powinno być wysuszone i podgrzane tak, aby mieszanka mineralna uzyskała temperaturę właściwą do otoczenia lepiszczem asfaltowym. Temperatura mieszanki mineralnej nie powinna być wyższa o więcej niż 30 °C od najwyższej temperatury mieszanki mineralno-asfaltowej podanej w tablicy nr 6.

Tablica 6. Najniższa i najwyższa temperatura mieszanki mineralno-bitumicznej

Lepiszczce asfaltowe	Temperatura mieszanki [°C]
50/70	od 140 do 180

5.4. Przygotowanie podłoża

Podłoże pod warstwę z betonu asfaltowego powinno być oczyszczone i skropione zgodnie z zasadami podanymi w SST D 04.03.01. Oczyszczenie i skropienie warstw konstrukcyjnych

5.5. Warunki atmosferyczne

Mieszankę mineralno-asfaltową należy wbudowywać w sprzyjających warunkach atmosferycznych.

Podbudowa z betonu asfaltowego może być wbudowana, gdy temperatura otoczenia jest minimum + 5 °C. Nie dopuszcza się układania mieszanki mineralno-asfaltowej na mokrym podłożu, podczas opadów atmosferycznych oraz silnego wiatru ($V > 16$ m/s).

Temperatura otoczenia może być niższa w wypadku stosowania ogrzewania podłoża i obramowania (np. promienniki podczerwieni, urządzenia mikrofalowe).

5.6. Próba technologiczna i odcinek próbny

Ustalony skład wejściowy mieszanki mineralno asfaltowej powinien przed ostatecznym zastosowaniem zostać sprawdzony w warunkach budowy, poprzez wykonanie próby technologicznej i odcinka próbnego.

Próba technologiczna ma na celu sprawdzenie zgodności właściwości wyprodukowanej mieszanki mineralno-asfaltowej z receptą.

W tym celu należy zaprogramować otaczarkę zgodnie z receptą roboczą i w cyklu automatycznym produkować mieszankę. Do badań należy pobrać mieszankę wyprodukowaną po ustabilizowaniu się pracy otaczarki.

Nie dopuszcza się oceniania dokładności pracy otaczarki oraz prawidłowości składu mieszanki mineralnej na podstawie tzw. suchego zarobu, z uwagi na możliwą segregację kruszywa.

Mieszankę wyprodukowaną po ustabilizowaniu się pracy otaczarki należy gromadzić w silosie lub załadować na samochód. Próbki do badań należy pobierać ze skrzyni samochodu zgodnie z metodą określoną w PN-EN 12697-27. Na podstawie uzyskanych wyników Inżynier podejmuje decyzję o wykonaniu odcinka próbnego.

Odcinek próbny o długości 20 m powinien być wykonany przez wykonawcę w warunkach zbliżonych do warunków budowy w celu sprawdzenia sprzętu i uzyskiwanych parametrów technicznych robót.

Wykonawca może przystąpić do realizacji robót po zaakceptowaniu przez Inżyniera wyników z odcinka próbnego i ustalonej technologii zagęszczania. Właściwości wykonanej warstwy muszą być spełnione wg. wymagań tabeli 7.

Odchyłki zawartości składników mieszanki mineralno-asfaltowej względem zaprojektowanego składu muszą spełniać wymagania określone w p.6 niniejszej SST.

Jeżeli przewidziano konieczność wykonania odcinka próbnego to, co najmniej na 3 dni przed rozpoczęciem robót, Wykonawca wykona odcinek próbny w celu:

- stwierdzenia czy użyty sprzęt jest właściwy,
- określenia grubości warstwy mieszanki mineralno-asfaltowej przed zagęszczeniem, koniecznej do uzyskania wymaganej w dokumentacji projektowej grubości warstwy,
- określenia potrzebnej ilości przejść walców dla uzyskania prawidłowego zagęszczenia warstwy.

Do takiej próby Wykonawca użyje takich materiałów oraz sprzętu, jakie będą stosowane do wykonania warstwy nawierzchni.

Odcinek próbny powinien być zlokalizowany w miejscu wskazanym przez Inżyniera. Wykonawca może przystąpić do wykonywania warstwy nawierzchni po zaakceptowaniu odcinka próbnego przez Inżyniera.

5.7. Wbudowywanie mieszanki mineralno-asfaltowej i zagęszczanie

Mieszanka mineralno-asfaltowa powinna być wbudowywana rozkładarką wyposażoną w układ automatycznego sterowania grubością warstwy i utrzymywania niwelety zgodnie z Dokumentacją Projektową. W miejscach niedostępnych dla sprzętu dopuszcza się wbudowywanie ręczne.

Rozkładarka powinna poruszać się ze stałą prędkością i bez zbędnych zatrzymań (np. w oczekiwaniu na kolejny samochód z gorącą mieszanką).

Grubość wykonywanej warstwy powinna być sprawdzana, co 20 m, w co najmniej trzech miejscach (w osi i przy brzegach warstwy).

Warstwy powinny być równomiernie zagęszczone ciężkimi walcami drogowymi. Należy stosować walce drogowe stalowe gładkie z możliwością wibracji, oscylacji lub walce ogumione.

Temperatura wbudowywanej mieszanki nie powinna być niższa od temperatury minimalnej podanej w pkt. 5.3.

Złącza w podbudowie powinny być jednorodne i szczelne.

Złącza podłużnego nie należy umiejscawiać w śladach kół. Należy unikać umiejscawiania złączy w obszarze poziomego oznakowania jezdni.

Złącza podłużne między pasami kolejnych warstw technologicznych należy przesuwac względem siebie, o co najmniej 15 cm w kierunku poprzecznym do osi jezdni.

Złącza poprzeczne między działkami roboczymi układanych pasów kolejnych warstw technologicznych należy przesunąć względem siebie, o co najmniej 2 m w kierunku podłużnym do osi jezdni.

Wcześniej wykonany pas warstwy technologicznej powinien mieć wyprofilowaną krawędź, równomiernie zagęszczoną, bez pęknięć. Krawędź ta nie może być pionowa, lecz powinna być skośna. W przypadku warstwy z mieszanki wałowanej bez urządzeń ograniczających (np. krawężników) krawędziom należy nadać spadki o nachyleniu nie większym niż 2:1 za pomocą odpowiednich środków technicznych (np. zamontowanych na walcu drogowym elementów wykańczających) wykonać krawędzie w linii prostej i docisnąć równomiernie na całej długości

Po wykonaniu nawierzchni asfaltowej o jednostronnym nachyleniu jezdni należy uszczelnić krawędź położoną wyżej, a w strefie zmiany przechyłki – obie krawędzie. W tym celu boczną powierzchnię krawędzi należy pokryć gorącym lepiszczem w ilości 4,0kg/m². Lepiszczce powinno być naniesione odpowiednio szybko tak, aby krawędzie nie uległy zabrudzeniu. Niżej położona krawędź (z wyjątkiem strefy zmiany przechyłki) powinna zostać nieuszczelniona. Przylegającą powierzchnię odsadzki danej warstwy należy uszczelnić na szerokości co najmniej 10cm.

Właściwości warstwy z mieszanki mineralno-asfaltowej powinny spełniać wymagania tabeli 7.

Tabela 7. Właściwości warstwy z mieszanki mineralno-bitumicznej

Typ i wymiar mieszanki, przeznaczenie	Wskaźnik zagęszczenia [%]	Zawartość wolnych przestrzeni w warstwie [% (v/v)]
AC 16 P	≥ 98	4,0 – 10,0

6. KONTROLA JAKOŚCI ROBÓT

6.1. Ogólne wymagania dotyczące kontroli jakości robót

Ogólne wymagania dotyczące kontroli jakości robót podano w SST D.M.00.00.00 „Wymagania ogólne” pkt 6.

6.2. Badania przed przystąpieniem do robót

Przed przystąpieniem do robót Wykonawca powinien:

- przedłożyć wymagane dokumenty (deklaracje zgodności, certyfikaty zgodności, oświadczenia zgodności, badania wykonane przez dostawców) na materiały i wyroby budowlane zgodnie z DM00.00.00 Wymagania ogólne p.6.7.
- wykonać własne badania właściwości materiałów przeznaczonych do wykonania warstwy podbudowy, określone przez Inżyniera,
- wykonać projekt recepty oraz przedstawić wyniki badań z zarobów próbnych wykonanych na podstawie opracowanej recepty.

Wszystkie dokumenty oraz wyniki badań Wykonawca przedstawia Inżynierowi do akceptacji.

6.3. Badania w czasie robót

Badania Wykonawcy (niżej wymienione) są wykonywane w celu sprawdzenia czy jakość wykonanej warstwy spełnia wymagania SST.

Wykonawca powinien wykonać te badania w czasie realizacji robót z niezbędną starannością i w wymaganym zakresie. Wyniki należy zapisywać w protokołach. W razie stwierdzenia uchybień w stosunku do wymagań ich przyczyny należy niezwłocznie usunąć.

Wyniki badań należy przekazywać Inżynierowi.

Zakres badań Wykonawcy związany z wykonywaniem warstwy:

- pomiar temperatury powietrza,
- pomiar temperatury mieszanki mineralno-asfaltowej podczas wykonywania warstwy,
- ocena wizualna mieszanki mineralno-asfaltowej,
- wykaz ilości materiałów lub grubości wykonanej warstwy,
- pomiar spadku poprzecznego warstwy asfaltowej,
- pomiar równości warstwy asfaltowej,
- ocena wizualna jednorodności powierzchni warstwy,
- ocena wizualna jakości wykonania połączeń technologicznych.

Rodzaj i zakres badań kontrolnych wykonywanych przez Inżyniera przedstawia Tabela 8.

Tabela 8 Rodzaj i zakres badań kontrolnych

l.p	Rodzaj badań	Warstwa		Typ mieszanki		
		P	W	AC,	MA	PA
1.	Mieszanka mineralno-asfaltowa					
1.1	Uziarnienie	+		+		
1.2	Zawartość lepiszcza	+		+		
1.3	Temperatura mięknięcia lepiszcza odzyskanego	+		+		
1.4	Gęstość i zawartości wolnych przestrzeni	+		+		
1.5	Zagłębienie trzpienia (włącznie z przyrostem po kolejnych minutach badania)	-		-		
2.	Warstwa asfaltowa	+		+		
2.1	Wskaźnik zagęszczenia	+		+		
2.2	Spadki poprzeczne	+		+		
2.3	Równość	+		+		
2.4	Grubość lub ilość materiału	+		+		
2.5	Zawartość wolnych przestrzeni	+		+		
2.6	Właściwości przeciwpoślizgowe	-		-		

Inżynier może również zlecić wykonanie badań kontrolnych dodatkowych i arbitrażowych (w porozumieniu z Wykonawcą) do niezależnego laboratorium.

6.3.1. Częstotliwość oraz zakres badań i pomiarów

Tab. 9 Zakres oraz częstotliwość badań i pomiarów w czasie wytwarzania i wbudowywania mieszanki BA.

Lp.	Wyszczególnienie badań	Częstotliwość badań
BADANIA MATERIAŁÓW		
1.	Uziarnienie mieszanki mineralnej	Jedno badanie na 1000 ton dostarczonej frakcji.
2.	Właściwości wypełniacza	Jedno badanie na 100 ton dostarczonego wypełniacza
3.	Właściwości asfaltu	Jedno badanie dla każdej cysterny
4.	Właściwości kruszywa	Przy każdej zmianie
BADANIA MIESZANKI MINERALNO-ASFALTOWEJ		
5.	Temperatura składników	Dozór ciągły
6.	Temperatura mieszanki	Każdy samochód przy załadunku i w czasie wbudowywania
7.	Zawartość lepiszcza i uziarnienie mieszanki	1 próbka przy produkcji do 500 Mg, 2 próbki przy produkcji ponad 500 Mg.
8.	Zawartość wolnych przestrzeni	Jeden raz dziennie
BADANIA PO ZAGĘSZCZENIU WARSTWY Z BETONU ASFALTOWEGO		
9.	Grubość i wskaźnik zagęszczenia warstwy, wolna przestrzeń w warstwie	2 próbki z każdego pasa ruchu o powierzchni do 3000 m ²

6.3.2. Badanie właściwości kruszywa

Z częstotliwością podaną w tablicy 9 należy kontrolować każdy rodzaj i frakcję dostarczanego kruszywa. Wyniki powinny być zgodne z wymaganiami podanymi w punkcie 2.2.

6.3.3. Badanie właściwości wypełniacza

Z częstotliwością podaną w tablicy 9 należy kontrolować dostarczany wypełniacz. Wyniki powinny być zgodne z wymaganiami podanymi w punkcie 2.3.

6.3.4. Badanie właściwości asfaltu

Z częstotliwością podaną w tablicy 9 należy kontrolować dostarczany asfalt. Wyniki powinny być zgodne z wymaganiami podanymi w punkcie 2.4.

6.3.5. Pomiar temperatury składników mieszanki.

Z częstotliwością podaną w tablicy 9 należy kontrolować temperaturę składników mieszanki. Pomiar polega na odczytaniu wskazań odpowiednich termometrów zamontowanych w otaczarce. Wyniki powinny być zgodne z wymaganiami podanymi w punkcie 5.3.

6.3.6. Pomiar temperatury mieszanki

Temperaturę mieszanki mineralno-asfaltowej należy mierzyć i rejestrować przy załadunku i w czasie wbudowywania w nawierzchnię. Zaleca się stosowanie termometrów cyfrowych z sondą wgłębną. Wyniki powinny być zgodne z wymaganiami podanymi w punktach 5.3.

6.3.7. Zawartość lepiszcza

Zawartość rozpuszczalnego lepiszcza z każdej próbki pobranej z mieszanki mineralno-asfaltowej nie może odbiegać od wartości projektowanej $\pm 0,3\%$.

6.3.8. Uziarnienie mieszanki mineralnej

Uziarnienie każdej próbki pobranej z luźnej mieszanki mineralno-asfaltowej nie może odbiegać od wartości projektowanej, z uwzględnieniem dopuszczalnych odchylek.

Pojedynczy wynik i średnia z wielu oznaczeń uziarnienia każdej z luźnej mieszanki mineralno-asfaltowej nie może odbiegać od wartości projektowanej o więcej niż wartość dopuszczalnych odchylek.

W wypadku wymagań dotyczących uziarnienia, wyrażonych jako którekolwiek z:

- zawartość kruszywa o wymiarze < 0,063mm, ± 2,0 %
- zawartość kruszywa o wymiarze < 0,125mm, ± 2,0 %
- zawartość kruszywa drobnego o wymiarze od 0,063 mm do 2 mm, ± 3,0 %
- zawartość kruszywa grubego o wymiarze > 2 mm, ± 3,0 %

Wymagania dotyczące udziału kruszywa grubego, drobnego i wypełniacza powinny być spełnione jednocześnie.

W mieszance mineralnej betonu asfaltowego do warstwy podbudowy zawartość kruszywa o wymiarze poniżej 0,063 mm nie może być niższa niż 2% (m/m).

6.3.9. Zawartość wolnych przestrzeni

Zawartość wolnej przestrzeni w próbkach Marshalla wykonanych z mieszanki mineralno-bitumicznej, nie może przekraczać wartości dopuszczalnych podanych w tabeli 5.

6.3.10. Grubość warstwy oraz ilość materiału

Grubości wykonanej warstwy należy określać z częstotliwością podaną w tabelicy 9.

Sprawdzenie grubości na etapie wbudowywania mieszanki (przed rozpoczęciem zagęszczania) należy wykonywać z częstotliwością co 25m na krawędzi każdej jezdni i w jej osi.

Grubości wykonanej warstwy należy określać na podstawie wyciętych próbek. Grubość warstwy nie może różnić się od grubości projektowanej o więcej niż ±10%. Grubość wykonanej warstwy należy badać na minimum 2 próbkach z każdego pasa ruchu o powierzchni do 3000m².

6.3.11. Wskaźnik zagęszczenia warstwy

Zagęszczenie wykonanej warstwy, wyrażone wskaźnikiem zagęszczenia oraz zawartością wolnych przestrzeni, nie może przekroczyć wartości dopuszczalnych podanych w tabelicy 7.

Dotyczy to każdego pojedynczego oznaczenia danej właściwości.

Określenie gęstości objętościowej należy wykonać według PN-EN 12697-6.

6.4. Badania cech geometrycznych warstw podbudowy z betonu asfaltowego

6.4.1. Częstotliwość oraz zakres badań i pomiarów

Częstotliwość oraz zakres badań i pomiarów podaje tablica 10

Tablica 10. Częstotliwość oraz zakres badań i pomiarów warstw podbudowy z AC oraz AC WMS.

Lp.	Wyszczególnienie badań	Częstotliwość badań i pomiarów
1.	Szerokość warstwy	10 razy na 1 km na każdej jezdni
2.	Równość podłużna	co 10 m
3.	Równość poprzeczna	co 5 m
4.	Spadki poprzeczne	co 20 m ^{*)} na każdej jezdni
5.	Rzędne wysokościowe	na każdej jezdni na osi i krawędziach jezdni: na siatce o rozmiarach 10m x 10m dla drogi ekspresowej oraz co 20 m na prostych i co 10 m na łukach dla pozostałych dróg
6.	Złącza podłużne i poprzeczne	każde złącze
7.	Wygląd zewnętrzny	cała powierzchnia wykonanego odcinka

*) dodatkowe pomiary spadków poprzecznych należy wykonać w głównych punktach łuków poziomych

6.4.2. Szerokość warstwy

Z częstotliwością podaną w tablicy 10 należy sprawdzać szerokość warstwy. Sprawdzenie polega na zmierzeniu w poziomie, taśmą mierniczą, odległości przeciwległych bocznych krawędzi. Szerokość wykonanej warstwy nie może różnić się od szerokości projektowanej o więcej niż + 5 cm.

6.4.3. Równość podłużna warstwy

Pomiary równości podłużnej należy wykonać w środku każdego ocenianego pasa. Do oceny równości podłużnej warstwy należy stosować metodę z wykorzystaniem łąty 4-metrowej i klina lub metody równoważnej użyciu łąty i klina (planograf). Pomiar łątą wykonuje się nie rzadziej, niż co 10 m. Wymagana równość podłużna (określona metodą łąty i klina) jest określona przez wartości odchyłeń równości, które nie mogą być przekroczone w liczbie pomiarów stanowiących 95% oraz 100% liczby wszystkich pomiarów na badanym odcinku. Przez odchylenie równości rozumie się największą odległość między łątą a mierzoną powierzchnią. Wartości odchyłeń, wyrażone w mm określa tabela 11

Tabela 11.

Klasa drogi	Element nawierzchni	95%	100%
G, Z i L	Pasy ruchu zasadnicze, włączania i wyłączania	-----	≤13

6.4.4. Równość poprzeczna

Do oceny równości poprzecznej należy stosować metodę z wykorzystaniem łąty 4-metrowej i klina lub metody równoważnej użyciu łąty i klina. Pomiar należy wykonywać w kierunku prostopadłym do osi jezdni, na każdym ocenianym pasie ruchu.

Wymagana równość poprzeczna jest określona przez wartości odchyłeń pomiarów stanowiących 90% i 100% albo 95% i 100% liczby wszystkich pomiarów na badanym odcinku. Odchylenie równości oznacza największą odległość między łątą a mierzoną powierzchnią w danym profilu. Wartości odchyłeń, wyrażone w mm określa tabela 12.

Tabela 12.

Droga	Element nawierzchni	90%	95%	100%
G, Z i L	Pasy ruchu zasadnicze, włączania i wyłączania	-	-	≤ 18

6.4.5. Spadki poprzeczne

Spadki poprzeczne warstwy na prostych i łukach powinny być zgodne z Dokumentacją Projektową z tolerancją ±0,5%.

6.4.6. Rzędne wysokościowe warstwy

Z częstotliwością podaną w tablicy 10 należy sprawdzać rzędne wysokościowe warstwy. Sprawdzenie polega na wykonaniu niwelacji i porównaniu wyników pomiaru z Dokumentacją Projektową. Różnice pomiędzy rzędnymi wysokościowymi warstwy a rzędnymi projektowanymi nie powinny przekraczać - 1cm, +0 cm, przy czym co najmniej 95% wykonanych pomiarów nie może przekraczać przedziału dopuszczalnych odchyłeń.

6.4.7. Złącza podłużne i poprzeczne

Z częstotliwością podaną w tablicy 10 należy sprawdzać prawidłowość wykonania złącza podłużnego i poprzecznego. Sprawdzenie polega na oględzinach. Złącza powinny być równe i związane.

6.4.8. Wygląd warstwy

Z częstotliwością podaną w tablicy 10 należy sprawdzać wygląd warstwy poprzez oględziny całej powierzchni wykonanego odcinka. Wygląd warstwy podbudowy powinien być jednorodny, bez spękań, deformacji, plam i wykruszeń.

6.5. Zasady postępowania z wadliwie wykonanymi robotami.

W przypadku wystąpienia nieprawidłowości wykonania robót, Wykonawca ma obowiązek usunąć wady na własny koszt. Sposób, zakres i termin wykonania robót poprawkowych należy uzgodnić z Inżynierem

7. OBMIAR ROBÓT

7.1. Ogólne wymagania dotyczące obmiaru robót

Ogólne wymagania dotyczące obmiaru robót podano w SST D.M.00.00.00 „Wymagania ogólne” pkt 7.

7.2. Jednostka obmiarowa

Jednostką obmiarową jest 1 m² (metr kwadratowy) wykonanej i odebranej warstwy podbudowy zasadniczej z betonu asfaltowego AC 16 P, grub. 7 cm – KR2.

8. ODBIÓR ROBÓT

8.1. Ogólne wymagania dotyczące odbioru robót

Ogólne wymagania dotyczące odbioru robót podano w SST D.M.00.00.00 „Wymagania ogólne” pkt 8.

9. PODSTAWA PŁATNOŚCI

9.1. Ogólne wymagania dotyczące podstawy płatności

Ogólne wymagania dotyczące podstawy płatności podano w SST D.M.00.00.00 „Wymagania ogólne” pkt 9.

9.2. Cena jednostki obmiarowej

Cena wykonania jednostek obmiarowych wg pkt. 7.2 obejmuje:

- opracowanie Projektu Technologii i Organizacji Robot oraz Programu Zapewnienia Jakości,
- prace pomiarowe, roboty przygotowawcze i oznakowanie robót oraz utrzymanie oznakowania,
- zakup i dostarczenie niezbędnego materiału i sprzętu do wykonania robót,
- zakup, dostarczenie i zastosowanie materiałów pomocniczych koniecznych do prawidłowego wykonania robót lub wynikających z przyjętej technologii robót,
- opracowanie recepty laboratoryjnej dla mieszanki mineralno-asfaltowej,
- wykonanie próby technologicznej i odcinka próbnego,
- wyprodukowanie i transport mieszanki mineralno-asfaltowej na miejsce wbudowania,
- posmarowanie lepiszczem krawędzi urządzeń obcych i połączenia z warstwą istniejącej nawierzchni,
- wykonanie skropienia międzywarstwowego,
- wykonanie połączeń podłużnych i poprzecznych,
- obcięcie krawędzi i posmarowanie asfaltem,
- rozłożenie mieszanki mineralno-asfaltowej na uprzednio przygotowanym podłożu,
- wyprofilowanie i zagęszczenie warstwy do grubości i profilu określonych w Dokumentacji Projektowej,

- odwiezienie sprzętu,
- uporządkowanie terenu robót; załadunek i wywóz materiałów z rozbiórek na wysypisko wraz z kosztami utylizacji lub na miejsce przystosowane do składowania poza terenem budowy wraz z kosztami składowania,
- utrzymanie robót wymienionych w pkt. 1.3. podczas trwania robót budowlanych,
- przeprowadzenie pomiarów i badań laboratoryjnych, wymaganych w SST.

10. PRZEPISY ZWIĄZANE

10.1. Normy

PN-EN 13108-1	Mieszanki mineralno-asfaltowe. Wymagania. Część 1: Beton asfaltowy
PN-EN 933-1	Badania geometrycznych właściwości kruszyw – Oznaczanie składu ziarnowego – Metoda przesiewania
PN-EN 933-3	Badania geometrycznych właściwości kruszyw – Oznaczanie kształtu ziaren za pomocą wskaźnika płaskości
PN-EN 933-4	Badania geometrycznych właściwości kruszyw – Część 4: Oznaczanie kształtu ziaren – Wskaźnik kształtu
PN-EN 933-5	Badania geometrycznych właściwości kruszyw – Oznaczanie procentowej zawartości ziaren o powierzchniach powstałych w wyniku przekruszenia lub łamania kruszyw grubych
PN-EN 933-6	Badania geometrycznych właściwości kruszyw – Część 6: Ocena właściwości powierzchni – Wskaźnik przepływu kruszywa
PN-EN 933-9	Badania geometrycznych właściwości kruszyw – Ocena zawartości drobnych cząstek – Badania błękitem metylenowym
PN-EN 933-10	Badania geometrycznych właściwości kruszyw – Część 10: Ocena zawartości drobnych cząstek – Uziarnienie wypełniaczy (przesiewanie w strumieniu powietrza)
PN-EN 932-3	Badania podstawowych właściwości kruszyw – Procedura i terminologia uproszczonego opisu petrograficznego
PN-EN 1097-2	Badania mechanicznych i fizycznych właściwości kruszyw – Metody oznaczania odporności na rozdrabnianie
PN-EN 1097-4	Badania mechanicznych i fizycznych właściwości kruszyw – Część 4: Oznaczanie pustych przestrzeni suchego, zagęszczonego wypełniacza
PN-EN 1097-3	Badania mechanicznych i fizycznych właściwości kruszyw – Część 3: Oznaczenie gęstości nasypowej i jamistości
PN-EN 1097-5	Badania mechanicznych i fizycznych właściwości kruszyw – Część 5: Oznaczanie zawartości wody przez suszenie w suszarce z wentylacją
PN-EN 1097-6	Badania mechanicznych i fizycznych właściwości kruszyw – Część 6: Oznaczanie gęstości ziaren i nasiąkliwości
PN-EN 1097-7	Badania mechanicznych i fizycznych właściwości kruszyw – Część 7: Oznaczanie gęstości wypełniacza – Metoda piknometryczna
PN-EN 1367-1	Badania właściwości cieplnych i odporności kruszyw na działanie czynników atmosferycznych – Część 1: Oznaczanie mrozoodporności
PN-EN 1367-3	Badania właściwości cieplnych i odporności kruszyw na działanie czynników atmosferycznych – Część 3: Badanie bazaltowej zgorzeli słonecznej metodą gotowania
PN-EN 1744-1	Badania chemicznych właściwości kruszyw – Analiza chemiczna
PN-EN 13179-1	Badania kruszyw wypełniających stosowanych do mieszanek bitumicznych – Część 1: Badanie metodą Pierścienia i Kuli
PN-EN 13179-2	Badania kruszyw wypełniających stosowanych do mieszanek bitumicznych – Część 2: Liczba bitumiczna
PN-EN 196-21	Metody badania cementu. Oznaczenie zawartości chlorków, dwutlenku węgla i alkaliów w cemencie
PN-EN 12591	Asfalty i produkty asfaltowe – Wymagania dla asfaltów drogowych
PN-EN 12592	Asfalty i produkty asfaltowe – Oznaczanie rozpuszczalności
PN-EN 12593	Asfalty i produkty asfaltowe – Oznaczanie temperatury łamliwości Fraassa

PN-EN 14023	Asfalty i lepiszcza asfaltowe. Zasady klasyfikacji asfaltów modyfikowanych polimerami
PN-EN 1426	Asfalty i produkty asfaltowe – Oznaczenie penetracji igłą
PN-EN 1427	Asfalty i produkty asfaltowe – Oznaczenie temperatury mięknięcia – Metoda Pierścien i Kula
PN-EN 12606-1	Asfalty i produkty asfaltowe – Oznaczenie zawartości parafiny – Część 1: Metoda destylacyjna
PN-EN 12607-1	Asfalty i lepiszcza asfaltowe. Oznaczenie odporności na starzenie pod wpływem ciepła i powietrza. Część 1: Metoda RTFOT..
PN EN 13589	Asfalty i lepiszcza asfaltowe. Oznaczenie siły rozciągania asfaltów modyfikowanych, metoda z duktylometrem
PN-EN 13703	Asfalty i lepiszcza asfaltowe. Oznaczenie energii odkształcenia
PN-EN 13587	Asfalty i lepiszcza asfaltowe. Oznaczenie właściwości mechanicznych lepiszczy asfaltowych metodą rozciągania
PN-EN 13588	Asfalty i lepiszcza asfaltowe. Oznaczenie kohezji lepiszczy asfaltowych metodą testu wahadłowego
PN-EN 13399	Asfalty i lepiszcza asfaltowe. Oznaczenie stabilności podczas magazynowania asfaltów modyfikowanych
PN-EN 13808	Asfalty i lepiszcza asfaltowe. Zasady specyfikacji kationowych emulsji asfaltowych
PN-EN 12697-8	Mieszanki mineralno-asfaltowe – Metody badań mieszanek mineralno-asfaltowych na gorąco – Część 8: Oznaczenie zawartości wolnej przestrzeni
PN-EN 12697-6	Mieszanki mineralno-asfaltowe – Metody badań mieszanek mineralno-asfaltowych na gorąco – Część 6: Oznaczenie gęstości objętościowej metodą hydrostatyczną
PN-EN 12697-12	Mieszanki mineralno-asfaltowe – Metody badań mieszanek mineralno-asfaltowych na gorąco – Część 12: Określanie wrażliwości na wodę
PN-EN 12697-22	Mieszanki mineralno-asfaltowe – Metody badań mieszanek mineralno-asfaltowych na gorąco – Część 22: Koleinowanie
PN-EN 12697-27	Mieszanki mineralno-asfaltowe – Metody badań mieszanek mineralno-asfaltowych na gorąco – Część 27: Pobieranie próbek
PN-EN 12697-24	Mieszanki mineralno-asfaltowe – Metody badań mieszanek mineralno-asfaltowych na gorąco – Część 24: Odporność na zmęczenie
PN-EN 12697-26	Mieszanki mineralno-asfaltowe – Metody badań mieszanek mineralno-asfaltowych na gorąco – Część 26: Szttywność
PN-EN 13108	Mieszanki mineralno-asfaltowe. Wymagania. Część 20: Badanie typu
PN-EN 22592	Oznaczenie temperatury zapłonu i palenia – otwarty tygiel Clevelanda

10.2. Inne dokumenty

- Wymagania techniczne. WT-1 Kruszywa 2010. Kruszywa do mieszanek mineralno-asfaltowych i powierzchniowych utrwaleń na drogach publicznych.
- Wymagania techniczne WT-2. Nawierzchnie asfaltowe 2010. Nawierzchnie asfaltowe na drogach publicznych.
- Wymagania techniczne WT-3. Emulsje asfaltowe 2009. Kationowe emulsje asfaltowe na drogach publicznych.
- Rozporządzenie Ministra Transportu i Gospodarki Morskiej w sprawie warunków technicznych, jakim powinny odpowiadać drogi publiczne i ich usytuowanie. Dz.U. Nr 43 z dnia 14 maja 1999r.
- Rozporządzenie Ministra Infrastruktury z dnia 16 stycznia 2002 r. w sprawie przepisów techniczno-budowlanych dotyczących autostrad płatnych. (Dz. U. Nr 12, poz. 116)

D.05.00.00
NAWIERZCHNIE

D.05.03.05/01 Nawierzchnia z betonu asfaltowego - warstwa wiążąca

1. WSTĘP

1.1. Przedmiot SST

Przedmiotem niniejszej szczegółowej specyfikacji technicznej (SST) są wymagania dotyczące wykonania i odbioru robót związanych z wykonywaniem warstwy wiążącej z betonu asfaltowego dla „Budowy ul. Słowackiego wraz z łącznikiem do ul. Jana Pawła II w Grójcu. Budowa ulicy Słowackiego na odcinku: od ul. Sienkiewicza do ul. Wybickiego Etap 5”.

1.2. Zakres stosowania SST

Szczegółowa specyfikacja techniczna (SST) jest stosowana jako dokument przetargowy i kontraktowy przy zlecaniu i realizacji robót wymienionych w punkcie 1.1. i 1.3.

1.3. Zakres robót objętych SST

Ustalenia zawarte w niniejszej specyfikacji dotyczą zasad prowadzenia robót związanych z wykonywaniem warstwy wiążącej z betonu asfaltowego.

Zakresem robót jest objęt wykonanie warstwy wiążącej z betonu asfaltowego 0/16 (KR1), grub. 4 cm
Zakres występowania warstwy wiążącej z betonu asfaltowego zgodnie z Dokumentacją Projektową.

1.4. Określenia podstawowe

1.4.1. Mieszanka mineralna - mieszanka kruszywa i wypełniacza kamiennego o określonym składzie i uziarnieniu.

1.4.2. Mieszanka mineralno-asfaltowa - mieszanka mineralna z odpowiednią ilością asfaltu, wytworzona w określony sposób, spełniająca określone wymagania.

1.4.3. Beton asfaltowy - mieszanka mineralno-asfaltowa o uziarnieniu równomiernie stopniowanym, ułożona i zagęszczona.

1.4.4. Pozostałe określenia podstawowe są zgodne z obowiązującymi, odpowiednimi polskimi normami i definicjami podanymi w SST D.M.00.00.00 „Wymagania ogólne” pkt 1.4.

1.5. Ogólne wymagania dotyczące robót

Ogólne wymagania dotyczące robót podano w SST D.M.00.00.00 „Wymagania ogólne” pkt 1.5.

1.6. Wspólny Słownik Zamówień (CPV)

Kody grup, klas i kategorii robót Wspólnego Słownika Zamówień (CPV) dotyczących przedmiotu zamówienia podano w SST D.M.00.00.00. „Wymagania Ogólne”.

2. MATERIAŁY

2.1. Ogólne wymagania dotyczące materiałów

Ogólne wymagania dotyczące materiałów, ich pozyskiwania i składowania podano w SST D.M.00.00.00. „Wymagania Ogólne” pkt 2.

2.2. Materiały do produkcji mieszanki betonu asfaltowego

Do wytworzenia mieszanki betonu asfaltowego na wykonanie warstwy wiążącej o uziarnieniu 0/16 mm dla dróg o kategorii ruchu KR 1 należy stosować:

- asfalt D 50/70 wg PN-EN 12591 z dostosowaniem do warunków polskich,
- kruszywa łamane granulowane (piasek łamany, mieszanka drobna granulowana,, grys) wg PN-B-1 1112 lub łamane zwykłe wg PN-B-11112,
- żwir imieszanekę wg PN-B-11111,
- grys i żwir kruszony z naturalnie rozdrobnionego surowca skalnego wg PN-S-96025 Załącznik G,
- piasek wg PN-B-11113,
- wypełniacz mineralny wg PN-S-96504.

2.3. Wymagania dla materiałów do wykonania mieszanki asfaltu betonowego na warstwę wiążącą dla dróg o kategorii ruchu KR 1.

Do betonu asfaltowego do warstwy wiążącej dla dróg o kategorii ruchu KR1 należy stosować materiały podane w tablicy 1 i 2.

Tablica 1. Wymagania dla materiałów do warstwy z betonu asfaltowego dla dróg o kategorii ruchu KR1

L.p.	Rodzaj materiału/ Nr normy	warstwa wiążąca
1	Kruszywo łamane granulowane wg PN-B-11112:1996 a) z litego surowca skalnego, ze skał: - magmowych - przeobrażonych - osadowych	kl. I, II, gat. 1, 2 j.w. j.w.
	b) z surowca sztucznego (żuźle pomiedziowe i stalownicze)	j.w.
	c) z surowca naturalnie rozdrobnionego	j.w.
2	Kruszywo łamane zwykłe wg PN-B-11112	kl. I, II, gat. 1, 2
3	Żwir i mieszanka wg PN-B-11111	kl. I, II
4	Grys i żwir kruszony wg PN-S-96025 Załącznik G	kl. I, II, III, gat. 1, 2
5	Piasek wg PN-B-11113	gat. 1,2
6	Wypełniacz mineralny a) wg PN-S-96504	podstawowy, zastępczy
	b) innego pochodzenia wg orzeczenia laboratorium drogowego	pyły z odpylania
7	Asfalt wg PN-EN 12591 z dostosowaniem do warunków polskich	D 50/70

Tablica 2. Wymagania wobec asfaltu drogowego D 50/70

L.p.	Właściwości	Wymagania	Badania wg
1	Penetracja w temperaturze 25°C, 0,1 mm	50÷70	PN-EN 1426
2	Temperatura mięknięcia, °C	46÷54	PN-EN 1427
3	Temperatura zapłonu, nie mniej niż, °C	230	PN-EN ISO 2592
4	Zawartość składników rozpuszczalnych, nie mniej niż, % (m/m)	99	PN-EN 12592
5	Zmiana masy po starzeniu (ubytek lub przyrost), nie więcej niż, %, m/m	0,5	PN-EN 12607-1
6	Pozostała penetracja po starzeniu, nie mniej niż, %	50	PN-EN 1426
7	Temperatura mięknięcia po starzeniu, nie mniej niż, °C	48	PN-EN 1427
8	Zawartość parafiny, nie więcej niż, %	2,2	PN-EN 12606-1
9	Wzrost temperatury mięknięcia po starzeniu, nie więcej niż, °C	9	PN-EN 1427
10	Temperatura łamliwości, nie więcej niż, °C	-8	PN-EN 12593

2.4. Dostawy materiałów

Za dostawy materiałów odpowiedzialny jest Wykonawca robót zgodnie z ustaleniami określonymi w SST D.M.00.00.00 „Wymagania ogólne”.

Do obowiązku Wykonawcy należy takie zorganizowanie dostaw materiałów do wytwarzania mieszanki, aby zapewnić nieprzerwaną pracę otaczarki w trakcie wykonywania dziennej działki roboczej.

Każda dostawa asfaltu, kruszywa i wypełniacza musi być zaopatrzona w deklarację zgodności o treści według PN-EN-45014, wydaną przez dostawcę.

2.5. Składowanie materiałów

2.5.1. Składowanie kruszywa

Składowanie kruszywa powinno odbywać się w warunkach zabezpieczających je przed zanieczyszczeniem i zmieszaniem z innymi rodzajami lub frakcjami kruszywa.

2.5.2. Składowanie wypełniacza

Wypełniacz należy składować w silosach wyposażonych w urządzenia do aeracji.

2.5.3. Składowanie asfaltu

Asfalt powinien być składowany w zbiornikach, których konstrukcja i użyte do ich wykonania materiały wykluczają możliwość zanieczyszczenia asfaltu. Zbiorniki powinny być wyposażone w automatyczne urządzenia grzewcze - olejowe, parowe lub elektryczne. Nie dopuszcza się ogrzewania asfaltu otwartym ogniem. Zbiornik roboczy otaczarki powinien być izolowany termicznie, posiadać automatyczny system grzewczy zdolny do utrzymania zadanej temperatury z tolerancją ± 5 °C oraz posiadać układ cyrkulacji asfaltu. Wylot rury powrotnej musi znajdować się w zbiorniku poniżej zwierciadła gorącego asfaltu.

3. SPRZĘT

3.1. Ogólne wymagania dotyczące sprzętu

Ogólne wymagania dotyczące sprzętu podano w SST D.M.00.00.00. „Wymagania Ogólne” pkt 3.

3.2. Sprzęt do wyprodukowania mieszanki mineralno-asfaltowej

Mieszankę mineralno-asfaltową należy produkować przy zastosowaniu, sterowanej komputerem, wytwórni (otaczarki) o mieszaniu cyklicznym lub ciągłym, posiadającej wydajność minimum 100 t/h, wyposażonej w izolowany termicznie silos gotowej mieszanki o pojemności nie mniejszej niż połowa wydajności godzinowej.

Komputerowy system sterowania otaczarką, w celu zapewnienia produkcji mieszanki mineralno-asfaltowej zgodnej z żadaną receptą, musi pracować w oparciu o zwrotne potwierdzenia wydanych poleceń, a rejestrator podstawowych parametrów pracy wytwórni (godzina i minuta wykonania zarobu, ilości naważanych składników, czas mieszania kruszywa na sucho, czas mieszania po dodaniu asfaltu oraz temperatura gotowej mieszanki każdego zarobu na wyjściu z mieszalnika), dokonuje ich zapisu oddzielnie dla każdego cyklu, np. w postaci wydruku.

Dozowanie składników mieszanki mineralno-asfaltowej powinno być wagowe. Dopuszcza się dozowanie objętościowe asfaltu, uwzględniając zmianę jego gęstości w zależności od temperatury. Odchyłki masy dozowanych składników (w stosunku do masy poszczególnych składników zarobu) nie powinny być większe od $\pm 2\%$.

3.3. Sprzęt do wbudowania i zagęszczenia mieszanki mineralno- asfaltowej

Do wbudowania i zagęszczenia mieszanki mineralno-asfaltowej należy stosować:

- gąsienicowe rozkładarki, wyposażone w elektroniczny układ sterowania grubością wbudowywanej warstwy oraz posiadające urządzenia do podgrzewania spoiny podłużnej;
- stalowe walce wibracyjne - średnie i ciężkie, wyposażone w urządzenia do zraszania wałów wodą,
- walce ogumione o regulowanym ciśnieniu w oponach.

4. TRANSPORT

4.1. Ogólne wymagania dotyczące transportu

Ogólne wymagania dotyczące transportu podano w SST D.M.00.00.00 „Wymagania ogólne” pkt 4.

4.2. Transport kruszywa

Kruszywo można przewozić dowolnymi środkami transportu w warunkach zabezpieczających je przed zanieczyszczeniem i zmieszaniem z innymi rodzajami lub frakcjami kruszywa.

4.3. Transport wypełniacza

Wypełniacz należy przewozić luzem w odpowiednich cysternach przystosowanych do transportu materiałów sypkich, umożliwiających rozładunek pneumatyczny. W czasie przeładunku oraz transportu wypełniacz należy chronić przed zawilgoceniem, zbryleniem i zanieczyszczeniem.

4.4. Transport asfaltu

Asfalt należy przewozić izolowanymi termicznie cysternami wyposażonymi w instalacje umożliwiające podłączenie cystern do urządzeń grzewczych lub wyposażonymi we własne urządzenia grzewcze.

4.5. Transport mieszanki mineralno-asfaltowej

Mieszankę mineralno-asfaltową należy przewozić pojazdami samowyładowczymi o dużej ładowności, wyposażonymi w plandeki do przykrywania mieszanki podczas transportu.

Czas i warunki transportu powinny być takie, aby mieszanka wyładowywana do kosza układarki posiadała temperaturę nie niższą niż minimalna temperatura wytwarzania. Czas transportu mieszanki liczony od załadunku do rozładunku nie powinien przekraczać 2 godzin. W wyładowywanej do kosza układarki mieszance nie powinny znajdować się grubsze bryły skawalanej (nadmiernie wystudzonej) mieszanki. Zaleca się stosowanie samochodów-termosów.

5. WYKONANIE ROBÓT

5.1. Ogólne wymagania dotyczące wykonania robót

Ogólne wymagania dotyczące wykonania robót podano w SST D.M.00.00.00 „Wymagania ogólne” pkt 5.

5.2. Opracowanie recepty laboratoryjnej

Wykonawca przygotowuje receptę laboratoryjną na mieszankę betonu asfaltowego, którą przedstawi Inżynierowi do akceptacji. Projektowanie składu mieszanki mineralno-asfaltowej polega na;

- doborze składników mieszanki mineralnej,
- doborze optymalnej ilości asfaltu,
- określeniu właściwości mieszanki mineralno-asfaltowej i porównaniu uzyskanych wyników z wymaganiami podanymi w SST

Krzywa uziarnienia mieszanki mineralnej powinna mieścić się w obszarze wyznaczonym przez krzywe graniczne. Rzędne krzywych granicznych mieszanki mineralnej do wykonania warstwy wiążącej podano w tablicy 3.

Tablica 3. Rzędne krzywych granicznych uziarnienia mieszanki mineralnej do wykonania warstwy wiążącej z betonu asfaltowego oraz orientacyjne zawartości asfaltu.

L.p.	Wymiar oczek sit # [mm]	Kategoria ruchu KR 1
		0/16 mm
1	Przechodzi przez: 31,5	
	25,0	
	20,0	100
	16,0	88÷100
	12,8	78÷100
	9,6	67÷92
	8,0	60÷86
	6,3	53÷80
	4,0	42÷69
	2,0	30÷54
	(zawartość ziaren >2,0 mm)	(46÷70)
	0,85	20÷40
	0,42	14÷28
	0,30	11÷24
	0,18	8÷17
0,15	7÷15	
0,075	3÷8	
2	Orientacyjna zawartość asfaltu w mieszance mineralno-asfaltowej, [% m/m]	4,3÷5,8

Drogi o kategorii ruchu KR 1

Tablica 4. Wymagania wobec mieszanki z betonu asfaltowego oraz wykonanej z niej warstwy wiążącej.

L.p.	Właściwości	jednostka	Kategoria ruchu KR1
1	Moduł sztywności pelzania ¹⁾	[MPa]	nie wymaga się
2	Stabilność próbek wg metody Marshalla w temperaturze 60°C, zagęszczonych 2x75 uderzeń	[kN]	≥ 8,0
3	Odkształcenie próbek jw.	[mm]	od 2,0 do 5,0
4	Wolna przestrzeń w próbkach jw.	[% V/V]	od 4,0 do 8,0
5	Wypełnienie wolnej przestrzeni w próbkach jw.	[%]	Od 65,0 do 80,0
6	Wskaźnik zagęszczenia warstwy	[%]	≥ 98,0
7	Wolna przestrzeń w warstwie	[% V/V]	od 4,5 do 9,0

¹⁾ dotyczy tylko fazy projektowania składu mieszanki mineralno asfaltowej.

5.3. Wytwarzanie mieszanki betonu asfaltowego

Produkcja mieszanki betonu asfaltowego może zostać rozpoczęta po wyrażeniu zgody przez Inżyniera, na wniosek Wykonawcy. Bez zatwierdzonej recepty laboratoryjnej, Wykonawca nie może rozpocząć produkcji. Wytwórnia musi zostać zaprogramowana zgodnie z zatwierdzoną receptą roboczą. Nie dopuszcza się ręcznego sterowania produkcją mieszanki mineralno-asfaltowej.

Mieszankę mineralno-asfaltową produkuje się w otaczarce o mieszaniu cyklicznym lub ciągłym zapewniającej prawidłowe dozowanie składników, ich wysuszenie i wymieszanie oraz zachowanie temperatury składników i gotowej mieszanki mineralno-asfaltowej.

Dozowanie składników, w tym także wstępne, powinno być wagowe i zautomatyzowane oraz zgodne z receptą. Dopuszcza się dozowanie objętościowe asfaltu, przy uwzględnieniu zmiany jego gęstości w zależności od temperatury. Tolerancje dozowania składników mogą wynosić: jedna działka elementarna wagi, względnie przepływomierza, lecz nie więcej niż $\pm 2\%$ w stosunku do masy składnika.

Jeżeli jest przewidziane dodanie środka adhezyjnego, to powinien on być dozowany do asfaltu w sposób i w ilościach określonych w receptcie.

Asfalt w zbiorniku powinien być ogrzewany w sposób pośredni, z układem termostatowania, zapewniającym utrzymanie stałej temperatury z tolerancją $\pm 5\text{ }^{\circ}\text{C}$.

Temperatura asfaltu w zbiorniku powinna wynosić:

- dla asfaltu 35/50 od $145\text{ }^{\circ}\text{C}$ do $165\text{ }^{\circ}\text{C}$,
- dla asfaltu 50/70 od $140\text{ }^{\circ}\text{C}$ do $160\text{ }^{\circ}\text{C}$,
- dla polimeroasfaltu DE 30 B zgodnie z zaleceniami producenta.

Kruszywo powinno być wysuszone i tak podgrzane, aby mieszanka mineralna po dodaniu wypełniacza uzyskała właściwą temperaturę. Maksymalna temperatura gorącego kruszywa nie powinna być wyższa o więcej niż $30\text{ }^{\circ}\text{C}$ od maksymalnej temperatury mieszanki mineralno-asfaltowej.

Temperatura mieszanki mineralno-asfaltowej powinna wynosić:

- dla asfaltu 35/50 od $140\text{ }^{\circ}\text{C}$ do $170\text{ }^{\circ}\text{C}$,
- dla asfaltu 50/70 od $135\text{ }^{\circ}\text{C}$ do $165\text{ }^{\circ}\text{C}$,
- dla polimeroasfaltu DE 30 B zgodnie z zaleceniami producenta.

5.4. Przygotowanie podłoża

Podłoże pod warstwę wiążącą powinno być oczyszczone i skropione zgodnie z zasadami podanymi w SST D.04.03.01; powierzchnia powinna być skropiona emulsją asfaltową z odpowiednim wyprzedzeniem czasowym, niezbędnym na odparowanie wody.

W przypadku stosowania rozkładarki, wyposażonej w rampę skrapiającą, dopuszcza się wykonanie skropienia emulsją asfaltową bezpośrednio przed wbudowaniem mieszanki betonu asfaltowego.

Powierzchnie krawężników, włazów, wpustów i tym podobnych urządzeń, przylegające do układanej mieszanki mineralno-asfaltowej powinny być posmarowane gorącym asfaltem lub pokryte taśmą asfaltową lub innym materiałem uszczelniającym, uzgodnionym z Inżynierem.

5.5. Warunki atmosferyczne

Warstwa nawierzchni z mieszanki betonu asfaltowego może być układana, gdy temperatura otoczenia w ciągu poprzedniej doby będzie wynosiła, co najmniej 5°C . Nie dopuszcza się układania mieszanki na wilgotnym lub oblodzonym podłożu, podczas opadów atmosferycznych oraz silnego wiatru ($v > 16\text{ m/s}$). Powierzchnia podłoża po przelotnym deszczu, jeżeli jest to konieczne, powinna być osuszona, np. dmuchawą lub sprężonym powietrzem.

5.6. Próba technologiczna

Wykonawca przed przystąpieniem do produkcji mieszanki betonu asfaltowego jest zobowiązany do przeprowadzenia w obecności Inżyniera próby technologicznej. W tym celu należy zaprogramować otaczarkę zgodnie z receptą roboczą i w cyklu automatycznym produkować mieszankę betonu asfaltowego przez okres nie krótszy niż 10 minut. Do badań należy pobrać mieszankę wyprodukowaną po ustabilizowaniu się pracy otaczarki.

Nie dopuszcza się oceniania dokładności pracy otaczarki oraz prawidłowości składu mieszanki mineralnej na podstawie tzw. suchego zarobu, z uwagi na możliwą segregację kruszywa.

Mieszankę wyprodukowaną po ustabilizowaniu się pracy otaczarki należy zgromadzić w oddzielnym (pustym) silosie lub załadować bezpośrednio na samochód, a następnie pobrać z niej metodą kwartowania próbki do badania składu mieszanki betonu asfaltowego oraz jego właściwości, określanych na podstawie próbek Marshalla. Należy wykonać trzy kolejne opróbowania tej samej partii mieszanki. Z każdego z nich laboratorium Wykonawcy wykona jedno badanie składu mieszanki oraz trzy próbki Marshalla. Wskazane jest, aby zarób próbny, przy zachowaniu tej samej procedury został dodatkowo opróbowany i przebadany przez niezależne laboratorium wytypowane przez Inżyniera.

Na podstawie uzyskanych wyników Inżynier podejmuje decyzję o wykonaniu odcinka próbnego.

Tolerancje zawartości składników mieszanki betonu asfaltowego względem składu zaprojektowanego powinny być zawarte w granicach podanych w tablicy 5.

Tablica 5. Odchyłki zawartości składników mieszanki betonu asfaltowego względem składu zaprojektowanego przy badaniu pojedynczej próbki metodą ekstrakcji wymiary w procentach (m/m)

L.p.	Składniki mieszanki betonu asfaltowego	Dopuszczalne odchyłki
		KR1
1	Ziarna pozostające na sitach o oczkach # w mm: 31.5; 25.0; 20.0; 16.0; 12.8; 9.6; 8.0; 6.3; 4.0; 2.0	± 5,0
2	Ziarna pozostające na sitach o oczkach # w mm: 0.85; 0.42; 0.30; 0.18; 0.15; 0.075	± 3,0
3	Ziarna przechodzące przez sito o oczkach # 0.075 mm	± 2,0
4	Asfalt	± 0,5

5.7. Odcinek próbny

Przed przystąpieniem do wykonywania warstwy wiążącej z betonu asfaltowego, Wykonawca wykona odcinek próbny celem uściślenia organizacji wytwarzania i układania oraz ustalenia warunków zagęszczania i uzyskiwanych parametrów jakościowych.

Odcinek próbny powinien być zlokalizowany w miejscu uzgodnionym z Inżynierem. Powierzchnia odcinka próbnego powinna wynosić 200m².

Na odcinku próbnym Wykonawca powinien użyć takich materiałów oraz sprzętu, jakie zamierza stosować do wykonania podbudowy z betonu asfaltowego.

Wykonawca może przystąpić do realizacji robót po zaakceptowaniu przez Inżyniera wyników z odcinka próbnego i ustalonej technologii zagęszczania.

5.8. Wbudowanie i zagęszczanie warstw z betonu asfaltowego

Mieszankę betonu asfaltowego należy wbudowywać mechanicznie, w sposób ciągły, rozkładarką spełniającą wymagania punktu 3. Układarka powinna poruszać się ze stałą prędkością i bez zbędnych zatrzymywań (np. w oczekiwaniu na kolejny samochód z gorącą mieszanką).

Warstwy należy układać w miarę możliwości całą szerokością. Dopuszcza się warstwy pasami o mniejszej szerokości niż szerokość jezdni, lecz przy użyciu dwóch układarek przy niewielkich odległościach pomiędzy nimi (metoda „gorąco na gorąco”). Nie obramowany brzeg warstwy powinien być wyprofilowany lub obcięty i pokryty asfaltem.

Zagęszczanie rozłożonej mieszanki należy wykonywać walcami wibracyjnymi oraz ogumionymi, spełniającymi wymagania podane w SST. Zaleca się stosowanie walców wibracyjnych o masie nie mniejszej niż 9 Mg, a walców ogumionych o masie nie mniejszej niż 16 Mg.

Zagęszczanie mieszanki powinno być zgodne ze schematem przejść walca zweryfikowanym na odcinku próbnym. Zagęszczanie nie powinno powodować wyciskania zaprawy na powierzchnię. Początkowa temperatura mieszanki w czasie zagęszczania powinna być zgodna z zaleceniami producenta asfaltu.

Wyniki badań zagęszczenia wykonanej warstwy powinny być zgodne z wymaganiami podanymi w tablicy 5. Niweleta i grubość wbudowanej warstwy powinny być zgodne z Dokumentacją Projektową.

Złącza w warstwie powinny być wykonane w linii prostej równoległe lub prostopadłe do osi drogi. Złącza podłużne w poszczególnych warstwach powinny być przesunięte względem siebie, co najmniej o 15 cm; złącza poprzeczne, o co najmniej 1 metr. Złącza powinny być całkowicie związane, a przylegające warstwy powinny być w jednym poziomie.

6. KONTROLA JAKOŚCI ROBÓT

6.1. Ogólne wymagania dotyczące kontroli jakości robót

Ogólne wymagania dotyczące kontroli jakości robót podano w SST D.M.00.00.00 „Wymagania ogólne” pkt 6.

6.2. Badania przed przystąpieniem do robót

Przed przystąpieniem do robót Wykonawca powinien przedstawić Inżynierowi wyniki wszystkich badań materiałów przeznaczonych do produkcji mieszanki BA celem porównania z wymaganiami SST i zatwierdzenia źródeł poboru materiałów.

6.3. Badania w czasie robót

6.3.1. Częstotliwość oraz zakres badań i pomiarów

Tablica 6. Zakres oraz częstotliwość badań i pomiarów w czasie wytwarzania i w budowywania mieszanki betonu asfaltowego

L.p.	Wyszczególnienie badań	Częstotliwość badań
BADANIA MATERIAŁÓW		
1	Uziarnienie kruszywa, zawartość ziaren niekształtnych, zawartość zanieczyszczeń obcych	Jedno badanie na 1000 ton dostarczonej frakcji
2	Uziarnienie i wilgotność wypełniacza	Jedno badanie na 100 ton dostarczonego wypełniacza
3	Penetracja i temperatura mięknięcia asfaltu	Jedno badanie dla każdej cysterny
BADANIA MIESZANKI MINERALNO -ASFALTOWEJ		
4	Temperatura składników	Dozór ciągły
5	Temperatura mieszanki	Każdy samochód przy załadunku i w czasie w budowywania
6	Zawartość asfaltu i uziarnienie mieszanki	Dwa razy dziennie
7	Stabilność, odkształcenie i wolna przestrzeń w próbkach Marshalla	Jeden raz dziennie
BADANIA PO ZAGĘSZCZENIU WARSTWY WLĄŻĄCEJ WYKONANEJ Z BA		
8	Grubość i wskaźnik zagęszczenia warstwy, wolna przestrzeń w warstwie	2 próbki z każdego pasa ruchu o powierzchni do 3000 m ² , za wyjątkiem obiektów mostowych

6.3.2. Badanie właściwości kruszywa

Z częstotliwością podaną w tablicy 6 należy kontrolować każdy rodzaj dostarczanego kruszywa drobnego i każdą frakcję grysów. Wyniki powinny być zgodne z wymaganiami podanymi w pkt. 2.3.1 lub 2.5.1.

6.3.3. Badanie właściwości wypełniacza

Z częstotliwością podaną w tablicy 6 należy kontrolować dostarczany wypełniacz. Wyniki powinny być zgodne z wymaganiami podanymi w punkcie 2.3.

6.3.4. Badanie właściwości asfaltu

Odstępuje się od konieczności przeprowadzania badań dostarczanego polimeroasfaltu, a do każdej dostarczonej cysterny polimeroasfaltu należy dołączyć wyniki badań przeprowadzonych przez producenta. Wyniki powinny być zgodne z wymaganiami podanymi w punkcie 2.3.

6.3.5. Pomiar temperatury składników mieszanki

Z częstotliwością podaną w tabelicy 14 należy kontrolować temperaturę składników mieszanki. Pomiar polega na odczytaniu wskazań odpowiednich termometrów zamontowanych w otaczarce. Wyniki powinny być zgodne z wymaganiami podanymi w punkcie 5.3.

6.3.6. Pomiar temperatury mieszanki

Temperaturę mieszanki BA należy mierzyć i rejestrować przy załadunku i w czasie wbudowywania w nawierzchnię.

Zaleca się stosowanie termometrów cyfrowych z sondą wgłębną. Wyniki powinny być zgodne z wymaganiami podanymi w punkcie 5.3.

6.3.7. Zawartość asfaltu

Z częstotliwością podaną w tabelicy 14 należy kontrolować zawartość asfaltu. Badanie polega na wykonaniu ekstrakcji asfaltu, zgodnie z PN-S-04001, z próbki pobranej w miejscu wbudowania mieszanki. Wielkość próbki poddanej ekstrakcji należy przyjąć zgodnie z punktem 5.6. Wyniki powinny być zgodne z zatwierdzoną receptą, przy zachowaniu tolerancji podanej w tabelicy 5.

6.3.8. Uziarnienie mieszanki mineralnej

Po wykonaniu ekstrakcji lepiszcza należy przeprowadzić kontrolę uziarnienia mieszanki kruszywa mineralnego. Krzywa uziarnienia powinna być zgodna z krzywą zatwierdzoną, przy uwzględnieniu tolerancji podanych w tabelicy 5.

6.3.9. Właściwości mieszanki mineralno-asfaltowej

Z częstotliwością podaną w tabelicy 14 należy określać stabilność, odkształcenie oraz wolną przestrzeń w próbkach Marshalla. Gęstość objętościowa mieszanki mineralno-asfaltowej powinna być zbadana metodą piknometryczną w rozpuszczalniku (opis metody podano w Zeszycie 64, Arkusz 04). Gęstość strukturalną próbek Marshalla wykonanych z mieszanki pobranej w dniu jej wbudowania, należy określać metodą hydrostatyczną (opis metody podano w Zeszycie 64, Arkusz 05).

6.3.10. Pomiar grubości warstwy

Grubość wykonanej warstwy należy określać z częstotliwością podaną w tabelicy 6 na podstawie wyciętych próbek. Grubość warstwy nie może różnić się od grubości projektowanej o więcej niż $-0 \div 10\%$

6.3.11. Wskaźnik zagęszczenia warstwy

Wskaźnik zagęszczenia warstwy należy sprawdzać na próbkach wyciętych z zagęszczonej warstwy, poprzez porównanie gęstości strukturalnej wyciętych próbek z gęstością strukturalną próbek Marshalla formowanych w dniu wykonywania kontrolowanej działki roboczej. Określanie gęstości należy wykonywać metodą hydrostatyczną.

6.3.12. Wolna przestrzeń w zagęszczonej warstwie

Na próbkach wyciętych z nawierzchni należy wykonać badanie gęstości strukturalnej i objętościowej. Wolną przestrzeń w warstwie należy określać jako średnią arytmetyczną z dwóch oznaczeń, w % z dokładnością do 0,1 %, wg następującego ze wzoru:

$$P = \frac{\rho_o - \rho_{s-w}}{\rho_o} \times 100 [\%]$$

P - wolna przestrzeń w zagęszczonej warstwie,

ρ_o - gęstość objętościowa mieszanki mineralno-asfaltowej, g/cm³, oznaczona w piknometrze na materiale rozdrobnionym, w rozpuszczalniku stosowanym do ekstrakcji asfaltu, zgodnie z opisem podanym w Zeszycie 64, Arkusz 04,

ρ_{s-w} - gęstość strukturalna zagęszczonych walcami mieszanki mineralno-asfaltowej, g/cm³, oznaczona metodą hydrostatyczną zgodnie z opisem podanym w Zeszycie 64, Arkusz 05.

Zawartość wolnej przestrzeni w warstwie powinna być zgodna z wymaganiem podanym w tabelicy 5 w zależności od kategorii ruchu na drodze.

6.4. Badania cech geometrycznych warstwy wiążącej wykonanej z mieszanki BA

6.4.1. Częstotliwość oraz zakres badań i pomiarów

Częstotliwość oraz zakres badań i pomiarów podaje tablica 7.

Tablica 7. Częstotliwość oraz zakres badań i pomiarów warstwy wiążącej wykonanej z mieszanki BA

L.p.	Wyszczególnienie badań	Częstotliwość badań i pomiarów
1	Szerokość warstwy	3 razy na 1 km na każdej jezdni
2	Równość podłużna	w sposób ciągły
3	Równość poprzeczna	nie rzadziej, niż co 5 m na każdej jezdni
4	Spadki poprzeczne	10 razy na 1 km ^{*)} na każdej jezdni
5	Rzędne wysokościowe	na każdej jezdni na osi i krawędziach jezdni:, co 10 m dla autostrady oraz co 20 m na prostych i co 10 m na łukach dla pozostałych dróg
6	Ukształtowanie osi w planie	
7	Złącza podłużne i poprzeczne	każde złącze
8	Wygląd zewnętrzny	cała powierzchnia wykonanego odcinka
*) Dodatkowe pomiary spadków poprzecznych i ukształtowania osi w planie należy wykonać w głównych punktach łuków poziomych		

6.4.2. Szerokość warstwy

Z częstotliwością podaną w tabelicy 7 należy sprawdzać szerokość warstwy. Sprawdzenie polega na zmierzeniu w poziomie, taśmą mierniczą, odległości przeciwległych bocznych krawędzi. Szerokość wykonanej warstwy nie może różnić się od szerokości projektowanej o więcej niż + 5 cm.

6.4.3. Równość podłużna warstwy

Równość podłużną warstwy wiążącej z betonu asfaltowego należy mierzyć planografem lub 4 m łatą i klinem wg BN-68/8931-04.

6.4.5. Spadki poprzeczne

Spadki poprzeczne warstw z betonu asfaltowego na odcinkach prostych i na łukach powinny być zgodne z Dokumentacją Projektową z tolerancją $\pm 0,5\%$.

6.4.6. Rzędne wysokościowe warstwy

Z częstotliwością podaną w tablicy 6 należy sprawdzać rzędne wysokościowe warstwy. Sprawdzenie polega na wykonaniu niwelacji i porównaniu wyników pomiaru z Dokumentacją Projektową.

Różnice pomiędzy rzędnymi wysokościowymi warstwy a rzędnymi projektowanymi nie powinny przekraczać +0cm, -1cm.

6.4.7. Ukształtowanie osi w planie

Z częstotliwością podaną w tablicy 6 należy sprawdzać ukształtowanie osi warstwy w planie. Sprawdzenie polega na wykonaniu pomiarów geodezyjnych usytuowania poszczególnych punktów osi i porównaniu wyników pomiaru z Dokumentacją Projektową. Oś warstwy w planie nie może być przesunięta w stosunku do osi projektowanej o więcej niż 5 cm.

6.4.8. Złącza podłużne i poprzeczne

Z częstotliwością podaną w tablicy 6 należy sprawdzać prawidłowość wykonania złącza podłużnego i poprzecznego.

Sprawdzenie polega na oględzinach. Złącza powinny być równe i związane.

6.4.9. Wygląd warstwy

Z częstotliwością podaną w tablicy 6 należy sprawdzać wygląd warstwy poprzez oględziny całej powierzchni wykonanego odcinka. Wygląd warstwy wiążącej powinien być jednorodny, bez spękań, deformacji, plam i wykruszeń.

7. OBMIAR ROBÓT

7.1. Ogólne wymagania dotyczące obmiaru robót

Ogólne wymagania dotyczące obmiaru robót podano w SST D.M.00.00.00 „Wymagania ogólne” pkt 7.

7.2. Jednostka obmiarowa

Jednostką obmiarową jest 1 m² (metr kwadratowy) wykonanej i odebranej warstwy wiążącej z betonu asfaltowego 0/16 (KR1), grub. 4 cm.

8. ODBIÓR ROBÓT

8.1. Ogólne wymagania dotyczące odbioru robót

Ogólne wymagania dotyczące odbioru robót podano w SST D.M.00.00.00 „Wymagania ogólne” pkt 8.

9. PODSTAWA PŁATNOŚCI

9.1. Ogólne wymagania dotyczące podstawy płatności

Ogólne wymagania dotyczące podstawy płatności podano w SST D.M.00.00.00 „Wymagania ogólne” pkt 9.

9.2. Cena jednostki obmiarowej

Cena wykonania 1 m² warstwy wiążącej z betonu asfaltowego 0/16 (KR1), grub. 4 cm obejmuje:

- opracowanie Projektu Technologii i Organizacji Robót oraz Programu Zapewnienia Jakości,
- prace pomiarowe, roboty przygotowawcze i oznakowanie robót oraz utrzymanie oznakowania,
- zakup i dostarczenie niezbędnego materiału i sprzętu do wykonania robót,
- zakup, dostarczenie i zastosowanie materiałów pomocniczych koniecznych do prawidłowego wykonania robót lub wynikających z przyjętej technologii robót,
- opracowanie recepty laboratoryjnej dla mieszanki mineralno-asfaltowej,
- wykonanie próby technologicznej i odcinka próbnego,
- wyprodukowanie i transport mieszanki mineralno-asfaltowej na miejsce wbudowania,
- posmarowanie lepiszczem lub pokrycie taśmą asfaltową krawędzi urządzeń obcych, połączenia z warstwą istniejącej nawierzchni i krawężników,
- wykonanie skropienia międzywarstwowego,
- wykonanie połączeń podłużnych i poprzecznych,
- obcięcie krawędzi i posmarowanie asfaltem,
- rozłożenie mieszanki mineralno-asfaltowej na uprzednio przygotowanym podłożu,
- wyprofilowanie i zagęszczenie warstwy do grubości i profilu określonych w Dokumentacji Projektowej,
- odwiezienie sprzętu,
- uporządkowanie terenu robót; załadunek i wywóz materiałów z rozbiórek na wysypisko wraz z kosztami utylizacji lub na miejsce przystosowane do składowania poza terenem budowy wraz z kosztami składowania,
- utrzymanie robót wymienionych w pkt. 1.3. podczas trwania robót budowlanych,
- przeprowadzenie pomiarów i badań laboratoryjnych, wymaganych w SST.

10. PRZEPISY ZWIĄZANE

10.1. Normy

1. PN-EN 933-1 Badania geometrycznych właściwości kruszyw. Oznaczanie składu ziarnowego. Metoda przesiewania.
2. PN-EN 933-8 Badania mechanicznych i fizycznych właściwości kruszyw. Badanie wskaźnika piaskowego.
3. PN-EN 12591 Asfalty i produkty asfaltowe. Bitumy do układania. Specyfikacja — z dostosowaniem do warunków polskich.
4. PN-EN 12592 Asfalty i produkty asfaltowe - Oznaczanie rozpuszczalności.
5. PN-EN 12593 Asfalty i produkty asfaltowe. Oznaczanie temperatury łamliwości metodą Fraassa.
6. PN-EN 12607-1 Asfalty i produkty asfaltowe. Oznaczanie odporności na twardnienie pod wpływem ciepła i powietrza. Metoda RTFOT.
7. PN-EN 12606-1 Asfalty i produkty asfaltowe. Oznaczanie zawartości parafiny. Metoda destylacyjna.
8. PN-EN 1367-1 Badania mechanicznych i fizycznych właściwości kruszyw. Oznaczanie mrozoodporności.
9. PN-EN 1426 Asfalty i produkty asfaltowe. Oznaczanie penetracji igłą.
10. PN-EN 1427 Asfalty i produkty asfaltowe. Oznaczanie temperatury mięknięcia. Metoda Pierścienia i Kula.
11. PN-EN 1744-1 Badania chemicznych właściwości kruszyw. Analiza chemiczna.
12. PN-EN 45014 Ogólne kryteria dotyczące deklaracji zgodności wydawanej przez dostawców.
13. PN-B-11112 Kruszywa mineralne. Kruszywa łamane do nawierzchni drogowych.
14. PN-B-06714/12 Kruszywa mineralne. Badania. Oznaczanie zawartości zanieczyszczeń obcych.
15. PN-EN 933-4 Badania geometrycznych właściwości kruszyw. Część 4: Oznaczanie kształtu ziaren. Wskaźnik kształtu
16. PN-EN 1097-6 Badania mechanicznych i fizycznych właściwości kruszyw. Część 6: Oznaczanie gęstości ziaren i nasiąkliwości

17. PN-EN 1097-2 Badania mechanicznych i fizycznych właściwości kruszyw. Metody oznaczania odporności na rozdrabianie.
18. PN-85/C-04132 Przetwory naftowe. Pomiar ciągliwości asfaltów.
19. PN-EN ISO 3838 Ropa naftowa i ciekłe lub stałe przetwory naftowe. Oznaczanie gęstości lub gęstości względnej. Metody z użyciem piknomietru z korkiem kapilarnym i piknomietru dwukapilarnego z podziałką
20. PN-S-04001 Drogi samochodowe. Metody badań mas mineralno-bitumicznych i nawierzchni bitumicznych.
21. PN-S-96025 Drogi samochodowe i lotniskowe. Nawierzchnie asfaltowe. Wymagania.
22. BN-68/8931-04 Drogi samochodowe. Pomiar równości nawierzchni planografem i łątą.
23. PN-EN 22592 Przetwory naftowe. Oznaczanie temperatury zapłonu i palenia. Pomiar metodą otwartego tygła Clevelanda
24. PN-S-96504 Drogi samochodowe. Wypełniacz kamienny do mas bitumicznych.

10.2. Inne dokumenty

25. „Zasady projektowania betonu asfaltowego o zwiększonej odporności na odkształcenia trwałe. Wytyczne Oznaczania odkształcenia i modułu sztywności mieszanek mineralno-bitumicznych metodą pełzania pod obciążeniem statycznym”, IBDiM - Zeszyt 48, 1995 r.
26. Procedury badań do projektowania składu i kontroli mieszanek mineralno-asfaltowych - IBDiM, Warszawa 2002, Zeszyt 64
27. Warunki techniczne. Drogowe kationowe emulsje asfaltowe EmA-99. Zeszyt Nr 60, Warszawa 1999.
28. „Tymczasowe wytyczne techniczne. Polimeroasfalty drogowe”, IBDiM - Zeszyt 54, 1997 r.
29. Rozporządzenie Ministra Transportu i Gospodarki Morskiej w sprawie warunków technicznych, jakim powinny odpowiadać drogi publiczne i ich usytuowanie. Dz.U. Nr 43 z dnia 14 maja 1999r.
30. Rozporządzenie Ministra Infrastruktury z dnia 16 stycznia 2002 r. w sprawie przepisów techniczno-budowlanych dotyczących autostrad płatnych. (Dz. U. Nr 12, poz. 116)

D.05.03.05/02 Nawierzchnia z betonu asfaltowego - warstwa ścieralna

1. WSTĘP

1.1. Przedmiot SST

Przedmiotem niniejszej szczegółowej specyfikacji technicznej (SST) są wymagania dotyczące wykonania i odbioru robót związanych z wykonywaniem warstwy ścieralna z betonu asfaltowego dla „Budowy ul. Słowackiego wraz z łącznikiem do ul. Jana Pawła II w Grójcu. Budowa ulicy Słowackiego na odcinku: od ul. Sienkiewicza do ul. Wybickiego Etap 5”.

1.2. Zakres stosowania SST

Szczegółowa specyfikacja techniczna (SST) jest stosowana jako dokument przetargowy i kontraktowy przy zlecaniu i realizacji robót wymienionych w punkcie 1.1. i 1.3.

1.3. Zakres robót objętych SST

Ustalenia zawarte w niniejszej specyfikacji dotyczą zasad prowadzenia robót związanych z wykonywaniem warstwy ścieralnej z betonu asfaltowego.

Zakresem robót jest objęte:

- wykonanie warstwy ścieralnej z betonu asfaltowego AC 11 S (KR1), grub. 4cm,
- wykonanie warstwy ścieralnej z betonu asfaltowego AC 11 S (KR2), grub. 5cm.

Zakres występowania warstwy ścieralnej z betonu asfaltowego zgodnie z Dokumentacją Projektową.

1.4. Określenia podstawowe

1.4.1. Mieszanka mineralna - mieszanka kruszywa i wypełniacza kamiennego o określonym składzie i uziarnieniu.

1.4.2. Mieszanka mineralno-asfaltowa - mieszanka mineralna z odpowiednią ilością asfaltu, wytworzona w określony sposób, spełniająca określone wymagania.

1.4.3. Beton asfaltowy - mieszanka mineralno-asfaltowa o uziarnieniu równomiernie stopniowanym, ułożona i zagęszczona.

1.4.4. Pozostałe określenia podstawowe są zgodne z obowiązującymi, odpowiednimi polskimi normami i definicjami podanymi w SST D.M.00.00.00 „Wymagania ogólne” pkt 1.4.

1.5. Ogólne wymagania dotyczące robót

Ogólne wymagania dotyczące robót podano w SST D.M.00.00.00 „Wymagania ogólne” pkt 1.5.

1.6. Wspólny Słownik Zamówień (CPV)

Kody grup, klas i kategorii robót Wspólnego Słownika Zamówień (CPV) dotyczących przedmiotu zamówienia podano w SST D.M.00.00.00. „Wymagania Ogólne”.

2. MATERIAŁY

2.1. Ogólne wymagania dotyczące materiałów

Ogólne wymagania dotyczące materiałów, ich pozyskiwania i składowania podano w SST D.M.00.00.00. „Wymagania Ogólne” pkt 2.

2.2. Kruszywo

Należy stosować kruszywa podane w tabeli 1. Składowanie kruszywa powinno odbywać się w warunkach zabezpieczających je przed zanieczyszczeniem i zmieszaniem z innymi asortymentami kruszywa lub jego frakcjami.

Tabela 1a. Wymagane właściwości kruszywa grubego do warstwy ścieralnej z betonu asfaltowego

Punkt WT-1 Kruszywa 2008	Właściwości kruszywa	Wymagania w zależności od kategorii ruchu
		KR 2
4.1.3	Uziarnienie według PN-EN 933-1, kategoria nie niższa niż:	$G_{C85/20}$
4.1.4	Tolerancje uziarnienia, odchylenia nie większe niż według kategorii:	$G_{20/15}$
4.1.6	Zawartość pyłu według PN-EN 933-1, kategoria nie wyższa niż:	f_2
4.1.8	Kształt kruszywa według PN-EN 933-3 lub według PN-EN 933-4, kategoria nie wyższa niż	FI_{25} lub SI_{25}
4.1.9	Procentowa zawartość ziaren o powierzchni przekruszonej i łamanej w kruszywie grubym według PN-EN 933-5, kategoria nie niższa niż:	$C_{Deklarowana}$
4.2.2	Odporność kruszywa na rozdrabnianie według normy PN-EN 1097-2, rozdział 5, kategoria nie niższa niż: - krupa kruszyw A (tablica 8.1z WT-1) - grupa kruszyw B (tablica 8.1z WT-1)	LA25 LA30
4.2.3	Odporność na polerowanie kruszywa według PN-EN 1097-8, kategoria nie niższa niż:	$PSV_{Deklarowana}$
4.3.1	Gęstość ziaren według PN-EN 1097-6, rozdz. 7, 8 lub 9	deklarowana przez producenta
4.3.3	Gęstość nasypowa według normy PN-EN 1097-3	deklarowana przez producenta
4.4.1	Nasiąkliwość według PN-EN 1097-6, załącznik B, kategoria nie wyższa niż:	$W_{cm}0,5$
4.4.2	Mrozoodporność według PN-EN 1367-1, załącznik B, w 1% NaCl, kategoria nie wyższa niż:	$F_{NaCl}7$
4.4.5	„Zgorzel słoneczna” bazaltu według PN-EN 1367-3, wymagana kategoria:	SB_{LA}
4.5.2	Skład chemiczny – uproszczony opis petrograficzny według PN-EN 932-3	deklarowany przez producenta
4.5.3	Grube zanieczyszczenia lekkie według PN-EN 1744-1, p. 14.2, kategoria nie wyższa niż:	$m_{LPC}0,1$

a) Jeżeli nasiąkliwość jest większa, należy badać mrozoodporność według p. 4.4.2

Tabela 1b. Wymagane właściwości kruszywa drobnego lub o ciągłym uziarnieniu do warstwy ścieralnej z betonu asfaltowego.

Punkt WT-1 Kruszywa 2008	Właściwości kruszywa	Wymagania w zależności od kategorii ruchu
		KR 2
4.1.3	Uziarnienie według PN-EN 933-1, wymagana kategoria:	G_{F85}
4.1.5	Tolerancja uziarnienia, odchylenie nie większe niż według kategorii:	G_{TCNR}
4.1.6	Zawartość pyłu według PN-EN 933-1, kategoria nie wyższa niż:	f_{16}
4.1.7	Jakość pyłu według PN-EN 933-9, kategoria nie wyższa niż:	MB_F10
4.1.10	Kanciastość kruszywa drobnego według PN-EN 933-6, rozdział 8, kategoria nie niższa niż:	$E_{CS}Deklarowana$
4.3.1	Gęstość ziaren według PN-EN 1097-6, rozdział 7, 8 lub 9	deklarowana przez producenta
4.5.3	Grube zanieczyszczenia lekkie, według PN-EN 1744-1 p. 14.2, kategoria nie wyższa niż:	$m_{LPC}0,1$

Tabela 1c. Wymagane właściwości kruszywa niełamanego drobnego lub o ciągłym uziarnieniu do warstwy wiążącej z betonu asfaltowego.

L.p.	Właściwości kruszywa	Wymagania w zależności od kategorii ruchu
		KR 2
1	Uziarnienie według PN-EN 933-1, wymagana kategoria:	G_{F85} i G_{A85}
2	Tolerancja uziarnienia, odchylenie nie większe niż według kategorii:	G_{TCNR}
3	Zawartość pyłu według PN-EN 933-1, kategoria nie wyższa niż:	f_{10}
4	Jakość pyłu według PN-EN 933-9, kategoria nie wyższa niż:	MB_{F10}
5	Kanciastość kruszywa drobnego według PN-EN 933-6, rozdział 8, kategoria nie niższa niż:	E_{CS} Deklarowana
6	Gęstość ziaren według PN-EN 1097-6, rozdział 7, 8 lub 9	deklarowana przez producenta
7	Nasiąkliwość według PN-EN 1097-6, rozdz. 7, 8, lub 9	WA_{24} Deklarowana
8	Grube zanieczyszczenia lekkie, według PN-EN 1744-1 p. 14.2, kategoria nie wyższa niż:	$m_{LPC0,1}$

2.3. Asfalt

Należy stosować asfalty zgodnie z WT2 z 2010r. Zaleca się stosować asfalt 50/70 dla KR 2 zgodnie z normą PN-EN 12591. zgodnie z normą PN-EN 12591.

Wymagana jest Deklaracja Zgodności dla każdej dostawy (dla każdej cysterny). Mieszanie asfaltów z różnych rafinerii jest zabronione.

Asfalt powinien spełniać wymagania podane w tabeli 2a i 2b. dla zalecanych asfaltów, dla pozostałych asfaltów wymagania zgodnie z PN-EN 12591 oraz PN-EN 14023.

Tablica 2b. Wymagania wobec asfaltu stosowanego do warstwy ścieralnej 50/70

Lp.	Właściwości		Metoda badania	Rodzaj asfaltu
				50/70
Właściwości obligatoryjne				
1	Penetracja w 25°C	[0,1 mm]	PN-EN 1426	50÷70
2	Temperatura mięknięcia	[°C]	PN-EN 1427	46÷54
3	Temperatura zapłonu, nie mniej niż	[°C]	PN-EN 22592	230
4	Zawartość składników rozpuszczalnych, nie mniej niż	[% m/m]	PN-EN 12592	99
5	Zmiana masy po starzeniu (ubytek lub przyrost) nie więcej niż	[% m/m]	PN-EN 12607-1	0,5
6	Pozostała penetracja po starzeniu, nie mniej niż	[%]	PN-EN 1426	50
7	Temperatura mięknięcia po starzeniu, nie mniej niż	[°C]	PN-EN 1427	48
Właściwości specjalne krajowe				
8	Zawartość parafiny, nie więcej niż	[%]	PN-EN 12606-1	2,2
9	Wzrost temperatury mięknięcia po starzeniu, nie więcej niż	[%]	PN-EN 1427	9
10	Temperatura łamliwości, nie więcej niż	[°C]	PN-EN 12593	-8

2.4. Wypełniacz

Do mieszanki mineralno-asfaltowej na warstwę ścieralną należy stosować wypełniacz podstawowy lub mieszany spełniający wymagania podane w tabeli 3.

Tabela 3. Wymagane właściwości wypełniacza do warstwy ścieralnej z betonu asfaltowego

Punkt WT-1 Kruszywa 2008	Właściwości kruszywa	Wymagania w zależności od kategorii ruchu
		KR 2
5.2.1	Uziarnienie według PN-EN 933-10	zgodnie z tablicą 24 (WT-1 Kruszywa 2008)
5.2.2	Jakość pyłu według PN-EN 933-9, kategoria nie wyższa niż:	MB _F 10
5.3.1	Zawartość wody według PN-EN 1097-5, nie wyższa niż:	1 % (m/m)
5.3.2	Gęstość ziaren według PN-EN 1097-7	deklarowana przez producenta
5.4.1	Wolne przestrzenie w suchym zagęszczonym wypełniaczu według PN-EN 1097-4, wymagana kategoria:	V _{28/45}
5.4.2	Przyrost temperatury mięknięcia według PN-EN 13179-1, wymagana kategoria:	Δ _{R&B} 8/25
5.5.1	Rozpuszczalność w wodzie według PN-EN 1744-1, kategoria nie niższa niż:	WS ₁₀
5.5.3	Zawartość CaCO ₃ w wypełniaczu wapiennym według PN-EN 196-21, kategoria nie niższa niż:	CC ₇₀
5.5.4	Zawartość wodorotlenku wapnia w wypełniaczu mieszanym, wymagana kategoria:	K _a 20, K _a 10, K _a Deklarowana
5.6.2	„Liczba asfaltowa” według PN-EN 13179-2, wymagana kategoria:	BN _{Deklarowana}

Przechowywanie wypełniacza powinno być zgodne z PN-S-96504.

2.5. Emulsja asfaltowa kationowa

Należy stosować drogowe kationowe emulsje asfaltowe spełniające wymagania określone w WT-3. Emulsje kationowe 2009. Kationowe emulsje asfaltowe na drogach publicznych i SST.

2.6. Materiały do uszczelnienia połączeń i krawędzi

Do uszczelnienia:

- połączeń technologicznych (tj. złączy podłużnych i poprzecznych z tego samego materiału wykonywanego w różnym czasie należy stosować materiały termoplastyczne, taśmy asfaltowe, żele np. Bornit według norm lub aprobat technicznych.
- spoin stanowiących połączenia różnych materiałów lub połączenie warstwy asfaltowej z urządzeniami obcymi w nawierzchni lub ją ograniczającymi, należy stosować materiały termoplastyczne, taśmy asfaltowe, żele np. Bornit według norm lub aprobat technicznych

Grubość materiału termoplastycznego do spoiny powinna wynosić nie mniej niż 15 mm.

Składowanie materiałów termoplastycznych jest dozwolone tylko w oryginalnych opakowaniach producenta, w warunkach określonych w aprobacie technicznej.

Do uszczelnienia krawędzi należy stosować emulsje asfaltową lub asfalt drogowy wg PN-EN 12591, asfalt modyfikowany polimerami wg PN-EN 14023 „metoda na gorąco”. Dopuszcza się inne rodzaje lepiszcza wg norm lub aprobat technicznych.

2.7. Dostawy materiałów

Za dostawy materiałów odpowiedzialny jest Wykonawca robót zgodnie z ustaleniami określonymi w SST D.M.00.00.00 „Wymagania ogólne”.

Do obowiązku Wykonawcy należy takie zorganizowanie dostaw materiałów do wytwarzania mieszanki, aby zapewnić nieprzerwaną pracę otaczarki w trakcie wykonywania dziennej działki roboczej.

Każda dostawa asfaltu, kruszywa i wypełniacza musi być zaopatrzona w deklarację zgodności o treści według PN-EN-45014, wydaną przez dostawcę.

2.8. Składowanie materiałów

Składowanie kruszywa powinno odbywać się w warunkach zabezpieczających je przed zanieczyszczeniem i zmieszaniem z innymi rodzajami lub frakcjami kruszywa.

2.8.1. Składowanie kruszywa

Składowanie kruszywa powinno odbywać się w warunkach zabezpieczających je przed zanieczyszczeniem i zmieszaniem z innymi rodzajami lub frakcjami kruszywa.

2.8.2. Składowanie wypełniacza

Wypełniacz należy składować w silosach wyposażonych w urządzenia do aeracji.

2.8.3. Składowanie asfaltu

Asfalt powinien być składowany w zbiornikach, których konstrukcja i użyte do ich wykonania materiały wykluczają możliwość zanieczyszczenia asfaltu. Zbiorniki powinny być wyposażone w automatyczne urządzenia grzewcze - olejowe, parowe lub elektryczne. Nie dopuszcza się ogrzewania asfaltu otwartym ogniem. Zbiornik roboczy otaczarki powinien być izolowany termicznie, posiadać automatyczny system grzewczy zdolny do utrzymania zadanej temperatury z tolerancją $\pm 5^{\circ}\text{C}$ oraz posiadać układ cyrkulacji asfaltu. Wylot rury powrotnej musi znajdować się w zbiorniku poniżej zwierciadła gorącego asfaltu.

3. SPRZĘT

3.1. Ogólne wymagania dotyczące sprzętu

Ogólne wymagania dotyczące sprzętu podano w SST D.M.00.00.00. „Wymagania Ogólne” pkt 3.

3.2. Sprzęt do wyprodukowania mieszanki mineralno-asfaltowej

Mieszankę mineralno-asfaltową należy wytwarzać na gorąco w otaczarce (zespolu maszyn i urządzeń dozowania, podgrzewania i mieszania składników oraz przechowywania gotowej mieszanki).

Dozowanie składników mieszanki mineralno-asfaltowej w otaczarkach, w tym także wstępne, powinno być zautomatyzowane i zgodne z receptą roboczą, a urządzenia do dozowania składników oraz pomiaru temperatury powinny być okresowo sprawdzane. Kruszywo o różnym uziarnieniu lub pochodzeniu należy dodawać odmierzone oddzielnie.

Sposób i czas mieszania składników mieszanki mineralno-asfaltowej powinny zapewnić równomierne otoczenie kruszywa lepiszczem asfaltowym.

Odchyłki masy dozowanych składników (w stosunku do masy poszczególnych składników zarobu) nie powinny być większe od $\pm 2\%$.

3.3. Sprzęt do wbudowania i zagęszczenia mieszanki mineralno- asfaltowej

Do wbudowania i zagęszczenia mieszanki mineralno-asfaltowej należy stosować:

- gąsienicowe rozkładarki, wyposażone w elektroniczny układ sterowania grubością wbudowywanej warstwy oraz posiadającej urządzenia do podgrzewania spoiny podłużnej;
- stalowe walce wibracyjne - średnie i ciężkie, wyposażone w urządzenia do zraszania wałów wodą
- walce ogumione o regulowanym ciśnieniu w oponach.

4. TRANSPORT

4.1. Ogólne wymagania dotyczące transportu

Ogólne wymagania dotyczące transportu podano w SST D.M.00.00.00 „Wymagania ogólne” pkt 4.

4.2. Transport kruszywa

Kruszywo można przewozić dowolnymi środkami transportu w warunkach zabezpieczających je przed zanieczyszczeniem i zmieszaniem z innymi rodzajami lub frakcjami kruszywa.

4.3. Transport wypełniacza

Wypełniacz należy przewozić luzem w odpowiednich cysternach przystosowanych do transportu materiałów sypkich, umożliwiających rozładunek pneumatyczny. W czasie przeładunku oraz transportu wypełniacz należy chronić przed zawilgoceniem, zbrzyleniem i zanieczyszczeniem.

4.4. Transport asfaltu

Polimeroasfalt i asfalt należy przewozić izolowanymi termicznie cysternami wyposażonymi w instalacje umożliwiające podłączenie cystern do urządzeń grzewczych lub wyposażonymi we własne urządzenia grzewcze, zgodnie z zasadami podanymi w Aprobacie Technicznej.

4.5. Transport mieszanki mineralno-asfaltowej

Mieszanki mineralno-asfaltowe powinny być dowożone na budowę w zależności od postępu robót. Mieszanki podczas transportu i postoju przed wbudowaniem powinny być zabezpieczone przed ostygnięciem i dopływem powietrza (przykrycie, pojemniki termoizolacyjne lub ogrzewane itp.). Mieszanki mineralno-asfaltowe, powinny być przewożone pojazdami samowyładowczymi. Warunki i czas transportu mieszanek mineralno-asfaltowych, od produkcji do wbudowania, powinny zapewniać utrzymanie temperatury w wymaganym przedziale.

Podczas transportu mieszanki mineralno-asfaltowej muszą być zachowane dopuszczalne wartości temperatury. Należy również kierować się informacjami podanymi przez Producenta mieszanek.

Czas transportu mieszanki, liczony od załadunku do rozładunku, nie powinien przekraczać 2 godzin z zachowaniem min. temperatury wbudowania i zagęszczenia. Dopuszcza się inne temperatury mieszania i zagęszczenia MMA w przypadku zastosowania specjalnych dodatków. W wyładowywanej do kosza układarki mieszance nie powinny znajdować się grubsze bryły skawalonej (nadmiernie wystudzonej) mieszanki.

Powierzchnie pojemników używanych do transportu mieszanki powinny być czyste, a do zwilżania tych powierzchni można używać tylko środki antyadhezyjne nie wpływające szkodliwie na mieszanki mineralno-asfaltowe.

5. WYKONANIE ROBÓT

5.1. Ogólne wymagania dotyczące wykonania robót

Ogólne wymagania dotyczące wykonania robót podano w SST D.M.00.00.00 „Wymagania ogólne” pkt 5.

5.2. Projektowanie mieszanki i opracowanie recepty

Przed przystąpieniem do robót, w terminie 21 dni, Wykonawca dostarczy do akceptacji projekt składu mieszanki mineralno-asfaltowej oraz wyniki badań laboratoryjnych poszczególnych składników

Projektowanie mieszanki mineralno-asfaltowej polega na:

- doborze składników mieszanki mineralnej,
- doborze optymalnej ilości asfaltu,
- określeniu jej właściwości i porównaniu wyników z założeniami projektowymi.

Krzywa uziarnienia mieszanki mineralnej powinna mieścić się w polu dobrego uziarnienia wyznaczonego przez krzywe graniczne.

Za opracowanie recepty odpowiada Wykonawca. Przed przystąpieniem do robót, Wykonawca dostarczy Inżynierowi, w terminie z nim uzgodnionym, do zatwierdzenia zaprojektowany skład mieszanki betonu asfaltowego. Recepta powinna być opracowana z materiałów, zaakceptowanych przez Inżyniera do wbudowania, przy wykorzystaniu reprezentatywnych próbek tych materiałów.

Rzędne krzywych granicznych uziarnienia mieszanki mineralnej do warstwy ścieralnej z betonu asfaltowego oraz orientacyjne zawartości asfaltu podano w tablicy 4.

Tablica 4 Uziarnienie mieszanki mineralnej i zawartość lepiszcza do betonu asfaltowego do warstwy ścieralnej dla KR 2

Wymiar oczek sit # w mm, zawartość asfaltu	Uziarnienie projektowanej mieszanki mineralnej KR 2 AC 11 S	
Wymiar sita #, [mm]		
16	100	-
11,2	90	100
8	70	90
5,6	-	-
2	30	55
0,125	8	20
0,063	5,0	12,0
Zawartość lepiszcza*	$B_{\min 5,6}$	

* minimalna zawartość lepiszcza (kategoria B_{\min}) w mieszankach mineralno-asfaltowych została podana dla założonej gęstości mieszanki mineralnej $2,650 \text{ Mg/m}^3$. Jeśli stosowana mieszanka mineralna ma inną gęstość (ρ_a), to do wyznaczenia minimalnej zawartości lepiszcza podaną wartość B_{\min} należy pomnożyć przez współczynnik a wg równania:

$$a=2,65/\rho_a$$

B_{\min} jest to najmniejsza dopuszczalna zawartość lepiszcza w mieszance mineralno-asfaltowej przy projektowaniu jej docelowego wg wymagań określonych w niniejszej SST, będąca sumą lepiszcza zaabsorbowanego przez kruszywo i lepiszcza efektywnego, wiążącego kruszywo mineralne w mieszance.

Minimalna zawartość lepiszcza w zaprojektowanej mieszance (recepcie) powinna być wyższa od podanego B_{\min} o wielkość dopuszczalnej odchyłki 0,3 zawierającej błąd dozowania składników i błąd badania.

Minimalna zawartość lepiszcza asfaltowego odzyskanego w ekstrakcji – jest to lepiszcze rozpuszczalne (tworzące błonkę lepiszcza na ziarnach kruszywa) w projektowanej mieszance mineralno-asfaltowej (recepcie) nie uwzględniająca lepiszcza zaabsorbowanego przez kruszywo.

Właściwości betonu asfaltowego do warstwy ścieralnej powinny spełniać wymagania podane w tablicy 5.

Tablica 5. Wymagane właściwości betonu asfaltowego do warstwy ścieralnej KR 2

Właściwość	Warunki zagęszczania wg PN-EN 13108-20	Metoda i warunki badania	Wymiar mieszanki
			AC 11 S
Zawartość wolnych przestrzeni	C.1.2, ubijanie, 2 x 50 uderzeń	PN-EN 12697-8, p.4	$V_{\min 1,0}$ $V_{\max 3}$
Wolne przestrzenie wypełnione lepiszczem	C.1.2, ubijanie, 2 x 50 uderzeń	PN-EN 12697-8, p.5	$VFB_{\min 75}$ $VFB_{\max 93}$
Zawartość wolnych przestrzeni w mieszance mineralnej	C.1.2, ubijanie, 2 x 50 uderzeń	PN-EN 12697-8, p.5	$VMA_{\min 14}$
Odporność na działanie wody	C.1.1, ubijanie, 2 x 35 uderzeń	PN-EN 12697-12, lecz przechowywanie w 40°C z jednym cyklem zamrażania, badanie w 25°C	ITSR ₉₀

W zagęszczeniu próbek laboratoryjnych mieszanek mineralno-asfaltowych należy stosować następujące temperatury mieszanki w zależności od stosowanego asfaltu 50/70 - $140^\circ\text{C} \pm 5^\circ\text{C}$.

5.3. Wytwarzanie mieszanki mineralno-asfaltowej

Wytwarzanie mieszanki mineralno-asfaltowej powinno odbywać się w oparciu o receptę laboratoryjną, zatwierdzoną przez Inżyniera. Mieszankę mineralno-asfaltową należy produkować w otaczarce, zapewniającej prawidłowe dozowanie składników, ich wysuszenie i wymieszanie oraz zachowanie temperatury składników i gotowej mieszanki mineralno-asfaltowej.

Temperatura lepiszcza asfaltowego w zbiorniku magazynowym (roboczym) nie powinna przekraczać wartości dla asfaltu 50/70 – 180 °C.

Kruszywo powinno być wysuszone i podgrzane tak, aby mieszanka mineralna uzyskała temperaturę właściwą do otoczenia lepiszczem asfaltowym. Temperatura mieszanki mineralnej nie powinna być wyższa o więcej niż 30°C od najwyższej temperatury mieszanki mineralno-asfaltowej podanej w tablicy nr 6.

Tablica 6. Najniższa i najwyższa temperatura mieszanki mineralno-bitumicznej

Lepiszczce asfaltowe	Temperatura mieszanki [°C]
50/70	od 140 do 180
dla pozostałych asfaltów	wg WT2-2010

Dopuszcza się inne temperatury mieszania o zagęszczania MMA w przypadku zastosowania specjalnych dodatków.

5.4. Przygotowanie podłoża

Podłoże pod warstwę ścieralną powinno być oczyszczone i skropione zgodnie z zasadami podanymi w SST D.04.03.01; powierzchnia powinna być skropiona emulsją asfaltową z odpowiednim wyprzedzeniem czasowym, niezbędnym na odparowanie wody.

W przypadku stosowania rozkładarki, wyposażonej w rampę skrapiającą, dopuszcza się wykonanie skropienia emulsją asfaltową bezpośrednio przed wbudowaniem mieszanki betonu asfaltowego.

Powierzchnie krawężników, włazów, wpustów i tym podobnych urządzeń, przylegające do układanej mieszanki mineralno-asfaltowej powinny być zabezpieczone materiałami termoplastycznymi (taśmy, pasty itp.) uzgodnionymi z Inżynierem.

5.5. Warunki przystąpienia do robót

Mieszankę mineralno-asfaltową należy wbudowywać w sprzyjających warunkach atmosferycznych.

Warstwa ścieralna z betonu asfaltowego może być wbudowana, gdy temperatura otoczenia jest minimum + 5 °C.

Nie dopuszcza się układania mieszanki mineralno-asfaltowej na mokrym podłożu, podczas opadów atmosferycznych oraz silnego wiatru ($V > 16$ m/s).

Temperatura otoczenia może być niższa w wypadku stosowania ogrzewania podłoża i obramowania (np. promienniki podczerwieni, urządzenia mikrofalowe).

5.6. Zarób próbny i odcinek próbny

Ustalony skład wejściowy mieszanki mineralno asfaltowej powinien przed ostatecznym zastosowaniem zostać sprawdzony w warunkach budowy, poprzez wykonanie próby technologicznej i odcinka próbnego.

Próba technologiczna ma na celu sprawdzenie zgodności właściwości wyprodukowanej mieszanki mineralno-asfaltowej z receptą.

W tym celu należy zaprogramować otaczarkę zgodnie z receptą roboczą i w cyklu automatycznym produkować mieszankę. Do badań należy pobrać mieszankę wyprodukowaną po ustabilizowaniu się pracy otaczarki.

Nie dopuszcza się oceniania dokładności pracy otaczarki oraz prawidłowości składu mieszanki mineralnej na podstawie tzw. suchego zarobu, z uwagi na możliwą segregację kruszywa.

Mieszankę wyprodukowaną po ustabilizowaniu się pracy otaczarki należy gromadzić w silosie lub załadować na samochód. Próbki do badań należy pobierać ze skrzyni samochodu zgodnie z metodą określoną w PN-EN 12697-27. Na podstawie uzyskanych wyników Inżynier podejmuje decyzję o wykonaniu odcinka próbnego.

Odcinek próbny o długości 50 m powinien być wykonany przez wykonawcę w warunkach zbliżonych do warunków budowy w celu sprawdzenia sprzętu i uzyskiwanych parametrów technicznych robót.

Wykonawca może przystąpić do realizacji robót po zaakceptowaniu przez Inżyniera wyników z odcinka próbnego i ustalonej technologii zagęszczania.

Odchyłki zawartości składników mieszanki mineralno-asfaltowej względem zaprojektowanego składu muszą spełniać wymagania niżej w SST.

Konieczne jest wykonanie odcinka próbnego, co najmniej na 3 dni przed rozpoczęciem robót, w celu:

- stwierdzenia czy użyty sprzęt jest właściwy,
- określenia grubości warstwy mieszanki mineralno-asfaltowej przed zagęszczeniem, koniecznej do uzyskania wymaganej w dokumentacji projektowej grubości warstwy,
- określenia potrzebnej ilości przejść walców dla uzyskania prawidłowego zagęszczenia warstwy.

Do takiej próby Wykonawca użyje takich materiałów oraz sprzętu, jakie będą stosowane do wykonania warstwy nawierzchni.

Odcinek próbny powinien być zlokalizowany w miejscu uzgodnionym z Inżynierem.

Wykonawca może przystąpić do wykonywania warstwy nawierzchni po zaakceptowaniu odcinka próbnego przez Inżyniera.

5.7. Wbudowywanie i zagęszczanie warstwy ścieralnej z betonu asfaltowego

Mieszanka mineralno-asfaltowa powinna być wbudowywana rozkładarką wyposażoną w układ automatycznego sterowania grubością warstwy i utrzymywania niwelety zgodnie z Dokumentacją Projektową. W miejscach niedostępnych dla sprzętu dopuszcza się wbudowywanie ręczne.

Rozkładarka powinna poruszać się ze stałą prędkością i bez zbędnych zatrzymywań (np. w oczekiwaniu na kolejny samochód z gorącą mieszanką).

Grubość wykonywanej warstwy powinna być sprawdzana, co 20 m, w co najmniej trzech miejscach (w osi i przy brzegach warstwy).

Warstwy wałowane powinny być równomiernie zagęszczone ciężkimi walcami drogowymi. Należy stosować walce drogowe stalowe gładkie z możliwością wibracji, oscylacji lub walce ogumione.

Temperatura wbudowywanej mieszanki nie powinna być niższa od temperatury minimalnej podanej w pkt. 5.3.

Złącza w podbudowie powinny być jednorodne i szczelne.

Złącza podłużnego nie należy umiejscawiać w śladach kół. Należy unikać umiejscawiania złączy w obszarze poziomego oznakowania jezdni.

Złącza podłużne między pasami kolejnych warstw technologicznych należy przesuwać względem siebie, o co najmniej 15 cm w kierunku poprzecznym do osi jezdni.

Złącza poprzeczne między działkami roboczymi układanych pasów kolejnych warstw technologicznych należy przesunąć względem siebie, o co najmniej 2 m w kierunku podłużnym do osi jezdni.

Wcześniej wykonany pas warstwy technologicznej powinien mieć wyprofilowaną krawędź, równomiernie zagęszczoną, bez pęknięć. W przypadku warstwy z mieszanki wałowanej bez urządzeń ograniczających (np. krawężników) krawężnikom należy nadać spadki o nachyleniu nie większym niż 2:1, a za pomocą odpowiednich środków technicznych (np. zamontowanych na walcu drogowym elementów wykańczających) wykonać krawędzie w linii prostej i docisnąć równomiernie na całej długości.

Na krawędź pasa warstwy ścieralnej należy nanieść lepiszcze (asfalt wg. PN-EN 12591) lub inny materiał do złączy.

Po wykonaniu nawierzchni asfaltowej o jednostronnym nachyleniu jezdni należy uszczelnić krawędź położoną wyżej, a w strefie zmiany przechyłki – obie krawędzie. W tym celu boczną powierzchnię krawędzi należy pokryć gorącym lepiszczem w ilości 4,0 kg/m². Lepiszcze powinno być naniesione odpowiednio szybko tak, aby krawędzie nie uległy zabrudzeniu. Niżej położona krawędź (z wyjątkiem strefy zmiany przechyłki) powinna zostać nieuszczelniona.

Właściwości warstwy z mieszanki mineralno-asfaltowej powinny spełniać wymagania tabeli 7.

Tabela 7. Właściwości warstwy z mieszanki mineralno-bitumicznej

Typ i wymiar mieszanki, przeznaczenie	Wskaźnik zagęszczenia [%]	Zawartość wolnych przestrzeni w warstwie [% (v/v)]
AC 11 S dla KR 2	≥ 98	1,0 – 4,0

6. KONTROLA JAKOŚCI ROBÓT

6.1. Ogólne wymagania dotyczące kontroli jakości robót

Ogólne wymagania dotyczące kontroli jakości robót podano w SST D.M.00.00.00 „Wymagania ogólne” pkt 6.

6.2. Badania przed przystąpieniem do robót

Przed przystąpieniem do robót Wykonawca powinien:

- przedłożyć wymagane dokumenty (deklaracje zgodności, certyfikaty zgodności, oświadczenia zgodności, badania wykonane przez dostawców) na materiały i wyroby budowlane zgodnie z DM 00.00.00 Wymagania ogólne p. 6.7
- wykonać własne badania właściwości materiałów przeznaczonych do wykonania warstwy ścieralnej, określone przez Inżyniera,
- wykonać projekt recepty oraz przedstawić wyniki badań z zarobów próbnych wykonanych na podstawie opracowanej recepty.

Wszystkie dokumenty oraz wyniki badań Wykonawca przedstawia Inżynierowi do akceptacji.

6.3. Badania w czasie robót

Badania Wykonawcy są wykonywane w celu sprawdzenia czy jakość materiałów budowlanych (mieszanek mineralno-asfaltowych i ich składników, lepiszczy i materiałów do uszczelnień itp.) oraz gotowej warstwy (wbudowana mieszanka, połączenia itp.) spełniają wymagania określone w SST.

Wykonawca powinien wykonać te badania w czasie realizacji robót z niezbędną starannością i w wymaganym zakresie. Wyniki należy zapisywać w protokołach. W razie stwierdzenia uchybień w stosunku do wymagań ich przyczyny należy niezwłocznie usunąć.

Wyniki badań należy przekazywać Inżynierowi.

W razie zastrzeżeń Inżynier może przeprowadzić badania kontrolne wg. WT-2 pkt. 8.9.3.

Zakres badań Wykonawcy związany z wykonywaniem nawierzchni:

- pomiar temperatury powietrza,
- pomiar temperatury mieszanki mineralno-asfaltowej podczas wykonywania nawierzchni,
- ocena wizualna mieszanki mineralno-asfaltowej,
- wykaz ilości materiałów lub grubości wykonanych warstw,
- pomiar spadku poprzecznego poszczególnych warstw asfaltowych,
- pomiar równości warstwy asfaltowej,
- ocena wizualna jednorodności powierzchni warstwy,
- ocena wizualna jakości wykonania połączeń technologicznych.

6.3.1. Częstotliwość oraz zakres badań i pomiarów

Częstotliwość oraz zakres badań i pomiarów w czasie wytwarzania mieszanki mineralno-asfaltowej podano w tablicy 8.

Tablica 8. Częstotliwość oraz zakres badań i pomiarów podczas wytwarzania mieszanki mineralno-asfaltowej

Lp.	Wyszczególnienie badań	Częstotliwość badań
BADANIA MATERIAŁÓW		
1.	Skład i uziarnienie mieszanki mineralno-asfaltowej	Jedno badanie na 1000 ton dostarczonej frakcji
2.	Właściwości wypełniacza	Jedno badanie na 100 ton dostarczonego wypełniacza
3.	Właściwości asfaltu	Jedno badanie dla każdej cysterny
4.	Właściwości kruszywa	Przy każdej zmianie
BADANIA MIESZANKI MINERALNO –ASFALTOWEJ		
5.	Temperatura składników	Dozór ciągły
6.	Temperatura mieszanki	Dozór ciągły
7.	Zawartość asfaltu i uziarnienie mieszanki	1 próbka przy produkcji do 500 Mg, 2 próbki przy produkcji ponad 500 Mg.
8.	Zawartość wolnych przestrzeni	Jeden raz dziennie
BADANIA PO ZAGĘSZCZENIU WARSTWY ŚCIERALNEJ WYKONANEJ Z AC		
9.	Grubość i wskaźnik zagęszczenia warstwy, wolna przestrzeń w warstwie	2 próbki z każdego pasa ruchu o powierzchni do 3000 m ² , za wyjątkiem obiektów mostowych

6.3.2. Badanie właściwości kruszywa

Z częstotliwością podaną w tablicy 8 należy kontrolować każdy rodzaj dostarczanego kruszywa drobnego i każdą frakcję grysów. Wyniki powinny być zgodne z wymaganiami podanymi w pkt. 2.2.

6.3.3. Badanie właściwości wypełniacza

Z częstotliwością podaną w tablicy 8 należy kontrolować dostarczany wypełniacz. Wyniki powinny być zgodne z wymaganiami podanymi w punkcie 2.4.

6.3.4. Badanie właściwości asfaltu

Z częstotliwością podaną w tablicy 8 należy kontrolować dostarczany asfalt. Wyniki powinny być zgodne z wymaganiami podanymi w punkcie 2.3.

6.3.5. Pomiar temperatury składników mieszanki

Z częstotliwością podaną w tablicy 8 należy kontrolować temperaturę składników mieszanki. Pomiar polega na odczytaniu wskazań odpowiednich termometrów zamontowanych w otaczarce. Wyniki powinny być zgodne z wymaganiami podanymi w punkcie 5.3.

6.3.6. Pomiar temperatury mieszanki

Temperaturę mieszanki betonu asfaltowego należy mierzyć i rejestrować w czasie wbudowywania w nawierzchnię. Zaleca się stosowanie termometrów cyfrowych z sondą wgłębną. Wyniki powinny być zgodne z wymaganiami podanymi w punkcie 5.3.

6.3.7. Zawartość asfaltu

Z częstotliwością podaną w tablicy 8 należy kontrolować zawartość asfaltu. Zawartość rozpuszczalnego lepiszcza z każdej próbki pobranej z mieszanki mineralno-asfaltowej nie może odbiegać od wartości projektowanej, z uwzględnieniem podanych dopuszczalnych odchylek $\pm 0,3\%$.

6.3.8. Uziarnienie mieszanki mineralnej

Uziarnienie każdej próbki pobranej z luźnej mieszanki mineralno-asfaltowej nie może odbiegać od wartości projektowanej, z uwzględnieniem dopuszczalnych odchyłek.

Pojedynczy wynik i średnia z wielu oznaczeń uziarnienia każdej z luźnej mieszanki mineralno-asfaltowej nie może odbiegać od wartości projektowanej o więcej niż wartość dopuszczalnych odchyłek.

W wypadku wymagań dotyczących uziarnienia, wyrażonych jako którekolwiek z:

- zawartość kruszywa o wymiarze < 0,063mm, ± 2,0 %
- zawartość kruszywa o wymiarze < 0,125mm, ± 2,0 %
- zawartość kruszywa drobnego o wymiarze od 0,063 mm do 2 mm, ± 3,0 %
- zawartość kruszywa grubego o wymiarze > 2 mm, ± 3,0 %

6.3.9. Zawartość wolnych przestrzeni

Zawartość wolnych przestrzeni w próbce Marshalla pobranej z mieszanki mineralno-asfaltowej nie powinna wykraczać poza dopuszczalne. Z częstotliwością podaną w tablicy 8 należy określać wolną przestrzeń w próbkach Marshalla.

6.3.10. Pomiar grubości warstwy

Grubość wykonanej warstwy należy określać z częstotliwością podaną w tablicy 8. Dopuszczalna tolerancja ±10%

6.3.11. Wskaźnik zagęszczenia warstwy

Zagęszczenie wykonanej warstwy, wyrażone wskaźnikiem zagęszczenia oraz zawartością wolnych przestrzeni, nie może przekroczyć wartości dopuszczalnych podanych w tablicy 7.

Dotyczy to każdego pojedynczego oznaczenia danej właściwości.

Określenie gęstości objętościowej należy wykonać według PN-EN 12697-6.

6.3.12. Sprawdzenie wyglądu mieszanki mineralno-asfaltowej

Sprawdzenie wyglądu mieszanki mineralno-asfaltowej polega na ocenie wizualnej jej wyglądu w czasie produkcji, załadunku, rozładunku i wbudowywania.

6.4. Badania dotyczące cech geometrycznych i właściwości warstwy ścieralnej z betonu asfaltowego

6.4.1. Częstotliwość oraz zakres badań i pomiarów

Częstotliwość oraz zakres badań i pomiarów wykonanych warstw nawierzchni z betonu asfaltowego podaje tablica 16

Tablica 16. Częstotliwość oraz zakres badań i pomiarów wykonanej warstwy z betonu asfaltowego

Lp.	Wyszczególnienie badań	Częstotliwość badań i pomiarów
1	Szerokość warstwy	co 100 m
2	Równość podłużna	co 10 m
3	Równość poprzeczna	nie rzadziej niż co 10 m na każdej jezdni
4	Spadki poprzeczne	co 20 m ^{*)} na każdej jezdni
5	Rzędne wysokościowe	na każdej jezdni na osi i krawędziach jezdni: na siatce o rozmiarach 10m x 10m dla drogi ekspresowej, oraz co 20 m na prostych i co 10 m na łukach dla dróg pozostałych
6	Ukształtowanie osi w planie	
7	Złącza podłużne i poprzeczne	każde złącze
8	Wygląd zewnętrzny	cała powierzchnia wykonanego odcinka

^{*)} Dodatkowe pomiary spadków poprzecznych i ukształtowania osi w planie należy wykonać w głównych punktach łuków poziomych

6.4.2. Szerokość warstwy

Szerokość warstwy ścieralnej z betonu asfaltowego powinna być zgodna z Dokumentacją Projektową, z tolerancją +5 cm -0cm. Szerokość warstwy asfaltowej niżej położonej, nieograniczonej krawężnikiem lub opornikiem w nowej konstrukcji nawierzchni, powinna być szersza z każdej strony, co najmniej o grubość warstwy na niej położonej, nie mniej jednak niż 5 cm.

6.4.3. Równość warstwy

Pomiary równości podłużnej należy wykonać w środku każdego ocenianego pasa.

Do oceny równości podłużnej warstwy ścieralnej nawierzchni dróg klasy Z, L, D oraz zjazdów należy stosować metodę z wykorzystaniem łąty 4-metrowej i klina lub metody równoważnej użyciu łąty i klina, mierząc wysokość prześwitu w połowie długości łąty. Pomiar wykonuje się nie rzadziej, niż co 10 m. Wymagana równość podłużna jest określona przez wartość odchylenia równości (prześwitu), które nie mogą przekroczyć 6 mm. Przez odchylenie równości rozumie się największą odległość między łątą a mierzoną powierzchnią.

Przed upływem okresu gwarancyjnego wartość odchylenia równości podłużnej warstwy ścieralnej nawierzchni dróg klasy Z, L D i zjazdów nie powinna być większa niż 8mm. Badanie wykonuje się według procedury jak podczas odbioru nawierzchni.

6.4.4. Równość poprzeczna warstwy

Do oceny równości poprzecznej należy stosować metodę z wykorzystaniem łąty 4-metrowej i klina lub metody równoważnej użyciu łąty i klina. Pomiar należy wykonywać w kierunku prostopadłym do osi jezdni, na każdym ocenianym pasie ruchu, nie rzadziej, niż co 10m

Przed upływem okresu gwarancyjnego wartość odchylenia równości poprzecznej warstwy ścieralnej nawierzchni dróg nie powinna być większa niż dla drogi klasy Z, L, D i zjazdy 9 mm.

Badanie wykonuje się według procedury jak podczas odbioru nawierzchni.

6.4.5. Spadki poprzeczne warstwy

Spadki poprzeczne warstwy z betonu asfaltowego na odcinkach prostych i na łukach powinny być zgodne z Dokumentacją Projektową, z tolerancją $\pm 0,5\%$.

6.4.6. Rzędne wysokościowe

Rzędne wysokościowe warstwy powinny być zgodne z dokumentacją projektową, z tolerancją + 1 cm, - 0 cm, przy czym co najmniej 95% wykonanych pomiarów nie może przekraczać przedziału dopuszczalnych odchyień.

6.4.7. Ukształtowanie osi w planie

Oś warstwy w planie powinna być usytuowana zgodnie z dokumentacją projektową, z tolerancją 5 cm.

6.4.8. Złącza poprzeczne

Złącza w nawierzchni powinny być wykonane w linii prostej prostopadle do osi. Złącza powinny być całkowicie związane, a przylegające warstwy powinny być w jednym poziomie. Złącza poprzeczne i podłużne uszczelniać taśmą termoplastyczną.

6.4.9. Wygląd warstwy

Wygląd warstwy z betonu asfaltowego powinien mieć jednolitą teksturę, bez miejsc przeasfaltowanych, porowatych, łuszczących się i spękanych.

6.5. Zasady postępowania z wadliwie wykonanymi robotami

W przypadku wystąpienia nieprawidłowości wykonania robót, Wykonawca ma obowiązek usunąć wady na własny koszt. Sposób, zakres i termin wykonania robót poprawkowych należy uzgodnić z Inżynierem.

7. OBMIAR ROBÓT

7.1. Ogólne wymagania dotyczące obmiaru robót

Ogólne wymagania dotyczące obmiaru robót podano w SST D.M.00.00.00 „Wymagania ogólne” pkt 7.

7.2. Jednostka obmiarowa

Jednostką obmiarową jest 1 m² (metr kwadratowy) wykonanej i odebranej warstwy ścieralnej z betonu asfaltowego AC 11 S, o różnej grubości 4cm (KR1) i 5cm (KR2).

8. ODBIÓR ROBÓT

8.1. Ogólne wymagania dotyczące odbioru robót

Ogólne wymagania dotyczące odbioru robót podano w SST D.M.00.00.00 „Wymagania ogólne” pkt 8.

9. PODSTAWA PŁATNOŚCI

9.1. Ogólne wymagania dotyczące podstawy płatności

Ogólne wymagania dotyczące podstawy płatności podano w SST D.M.00.00.00 „Wymagania ogólne” pkt 9.

9.2. Cena jednostki obmiarowej

Cena wykonania jednostek obmiarowych wg pkt. 7.2 obejmuje:

- opracowanie Projektu Technologii i Organizacji Robót oraz Programu Zapewnienia Jakości,
- prace pomiarowe, roboty przygotowawcze i oznakowanie robót oraz utrzymanie oznakowania,
- zakup i dostarczenie niezbędnego materiału i sprzętu do wykonania robót,
- zakup, dostarczenie i zastosowanie materiałów pomocniczych koniecznych do prawidłowego wykonania robót lub wynikających z przyjętej technologii robót,
- opracowanie recepty laboratoryjnej dla mieszanki mineralno-asfaltowej,
- wykonanie próby technologicznej i odcinka próbnego,
- wyprodukowanie i transport mieszanki mineralno-asfaltowej na miejsce wbudowania,
- posmarowanie lepiszczem lub pokrycie taśmą asfaltową krawędzi urządzeń obcych, połączenia z warstwą istniejącej nawierzchni i krawężników,
- wykonanie skropienia międzywarstwowego,
- wykonanie połączeń podłużnych i poprzecznych,
- obcięcie krawędzi i posmarowanie asfaltem,
- rozłożenie mieszanki mineralno-asfaltowej na uprzednio przygotowanym podłożu,
- wyprofilowanie i zagęszczenie warstwy do grubości i profilu określonych w Dokumentacji Projektowej,
- odwiezienie sprzętu,
- uporządkowanie terenu robót; załadunek i wywóz materiałów z rozbiórek na wysypisko wraz z kosztami utylizacji lub na miejsce przystosowane do składowania poza terenem budowy wraz z kosztami składowania,
- utrzymanie robót wymienionych w pkt. 1.3. podczas trwania robót budowlanych,
- przeprowadzenie pomiarów i badań laboratoryjnych, wymaganych w SST.

10. PRZEPISY ZWIĄZANE

10.1. Normy

PN-EN 932-3	Badania podstawowych właściwości kruszyw – Procedura i terminologia uproszczonego opisu petrograficznego
PN-EN 933-1	Badania geometrycznych właściwości kruszyw – Oznaczanie składu ziarnowego – Metoda przesiewania
PN-EN 933-3	Badania geometrycznych właściwości kruszyw – Oznaczanie kształtu ziaren za pomocą wskaźnika płaskości
PN-EN 933-4	Badania geometrycznych właściwości kruszyw – Część 4: Oznaczanie kształtu ziaren – Wskaźnik kształtu
PN-EN 933-5	Badania geometrycznych właściwości kruszyw – Oznaczanie procentowej zawartości ziaren o powierzchniach powstałych w wyniku przekruszenia lub łamania kruszyw grubych
PN-EN 933-6	Badania geometrycznych właściwości kruszyw – Część 6: Ocena właściwości powierzchni – Wskaźnik przepływu kruszywa
PN-EN 933-9	Badania geometrycznych właściwości kruszyw – Ocena zawartości drobnych cząstek – Badania błękitem metylenowym
PN-EN 933-10	Badania geometrycznych właściwości kruszyw – Część 10: Ocena zawartości drobnych cząstek – Uziarnienie wypełniaczy (przesiewanie w strumieniu powietrza)
PN-EN 1097-2	Badania mechanicznych i fizycznych właściwości kruszyw – Metody oznaczania odporności na rozdrabnianie
PN-EN 1097-4	Badania mechanicznych i fizycznych właściwości kruszyw – Część 4: Oznaczanie pustych przestrzeni suchego, zagęszczonego wypełniacza
PN-EN 1097-5	Badania mechanicznych i fizycznych właściwości kruszyw – Część 5: Oznaczanie zawartości wody przez suszenie w suszarce z wentylacją
PN-EN 1097-6	Badania mechanicznych i fizycznych właściwości kruszyw – Część 6: Oznaczanie gęstości ziaren i nasiąkliwości
PN-EN 1097-7	Badania mechanicznych i fizycznych właściwości kruszyw – Część 7: Oznaczanie gęstości wypełniacza – Metoda piknometryczna
PN-EN 1097-8	Badania mechanicznych i fizycznych właściwości kruszyw – Część 8: Oznaczanie polerowalności kamienia
PN-EN 1367-1	Badania właściwości cieplnych i odporności kruszyw na działanie czynników atmosferycznych – Część 1: Oznaczanie mrozoodporności
PN-EN 1367-3	Badania właściwości cieplnych i odporności kruszyw na działanie czynników atmosferycznych – Część 3: Badanie bazaltowej zgorzeli słonecznej metodą gotowania
PN-EN 1426	Asfalty i produkty asfaltowe – Oznaczanie penetracji igłą
PN-EN 1427	Asfalty i produkty asfaltowe – Oznaczanie temperatury mięknięcia – Metoda Pierścieni i Kula
PN-EN 1744-1	Badania chemicznych właściwości kruszyw – Analiza chemiczna
PN-EN 1744-4	Badania chemicznych właściwości kruszyw – Część 4: Oznaczanie podatności wypełniaczy do mieszanek mineralno-asfaltowych na działanie wody
PN-EN 12591	Asfalty i produkty asfaltowe – Wymagania dla asfaltów drogowych
PN-EN 12592	Asfalty i produkty asfaltowe – Oznaczanie rozpuszczalności
PN-EN 12593	Asfalty i produkty asfaltowe – Oznaczanie temperatury łamliwości Fraassa
PN-EN 12606-1	Asfalty i produkty asfaltowe – Oznaczanie zawartości parafiny – Część 1: Metoda destylacyjna
PN-EN 12607-1i PN-EN 12607-3	Asfalty i produkty asfaltowe – Oznaczanie odporności na twardnienie pod wpływem ciepła i powietrza – Część 1: Metoda RTFOT
Jw. Część 3: Metoda RFT	
PN-EN 12697-6	Mieszanki mineralno-asfaltowe – Metody badań mieszanek mineralno-asfaltowych na gorąco – Część 6: Oznaczanie gęstości objętościowej metodą hydrostatyczną
PN-EN 12697-8	Mieszanki mineralno-asfaltowe – Metody badań mieszanek mineralno-asfaltowych na gorąco – Część 8: Oznaczanie zawartości wolnej przestrzeni
PN-EN 12697-11	Mieszanki mineralno-asfaltowe – Metody badań mieszanek mineralno-asfaltowych na gorąco – Część 11: Określenie powiązania pomiędzy kruszywem i asfaltem

PN-EN 12697-12	Mieszanki mineralno-asfaltowe – Metody badań mieszanek mineralno-asfaltowych na gorąco – Część 12: Określanie wrażliwości na wodę
PN-EN 12697-13	Mieszanki mineralno-asfaltowe – Metody badań mieszanek mineralno-asfaltowych na gorąco – Część 13: Pomiar temperatury
PN-EN 12697-22	Mieszanki mineralno-asfaltowe – Metody badań mieszanek mineralno-asfaltowych na gorąco – Część 22: Koleinowanie
PN-EN 12697-27	Mieszanki mineralno-asfaltowe – Metody badań mieszanek mineralno-asfaltowych na gorąco – Część 27: Pobieranie próbek
PN-EN 12697-36	Mieszanki mineralno-asfaltowe – Metody badań mieszanek mineralno-asfaltowych na gorąco – Część 36: Oznaczanie grubości nawierzchni asfaltowych
PN-EN 13043	Kruszywa do mieszanek bitumicznych i powierzchniowych utrwaleń stosowanych na drogach, lotniskach i innych powierzchniach przeznaczonych do ruchu
PN-EN 13075-1	Asfalty i lepiszcza asfaltowe – Badanie rozpadu – Część 1: Oznaczanie indeksu rozpadu kationowych emulsji asfaltowych, metoda z wypełniaczem mineralnym
PN-EN 13108-20	Mieszanki mineralno-asfaltowe – Wymagania – Część 20: Badanie typu
PN-EN 13179-1	Badania kruszyw wypełniających stosowanych do mieszanek bitumicznych – Część 1: Badanie metodą Pierścienia i Kuli
PN-EN 13179-2	Badania kruszyw wypełniających stosowanych do mieszanek bitumicznych – Część 2: Liczba bitumiczna
PN-EN 13398	Asfalty i lepiszcza asfaltowe – Oznaczanie nawrotu sprężystego asfaltów modyfikowanych
PN-EN 13399	Asfalty i lepiszcza asfaltowe – Oznaczanie odporności na magazynowanie modyfikowanych asfaltów
PN-EN 13587	Asfalty i lepiszcza asfaltowe – Oznaczanie ciągliwości lepiszczy asfaltowych metodą pomiaru ciągliwości
PN-EN 13588	Asfalty i lepiszcza asfaltowe – Oznaczanie kohezji lepiszczy asfaltowych metodą testu wahadłowego
PN-EN 13589	Asfalty i lepiszcza asfaltowe – Oznaczanie ciągliwości modyfikowanych asfaltów – Metoda z duktylometrem
PN-EN 13614	Asfalty i lepiszcza asfaltowe – Oznaczanie przyczepności emulsji bitumicznych przez zanurzenie w wodzie – Metoda z kruszywem
PN-EN 13703	Asfalty i lepiszcza asfaltowe – Oznaczanie energii deformacji
PN-EN 13808	Asfalty i lepiszcza asfaltowe – Zasady specyfikacji kationowych emulsji asfaltowych
PN-EN 14023	Asfalty i lepiszcza asfaltowe – Zasady specyfikacji asfaltów modyfikowanych polimerami
PN-EN 14188-1	Wypełniacze złączy i zalewy – Część 1: Specyfikacja zalew na gorąco
PN-EN 14188-2	Wypełniacze złączy i zalewy – Część 2: Specyfikacja zalew na zimno
PN-EN 22592	Przetwory naftowe – Oznaczanie temperatury zapłonu i palenia – Pomiar metodą otwartego tygla Clevelanda
PN-EN ISO 2592	Oznaczanie temperatury zapłonu i palenia – Metoda otwartego tygla Clevelanda
BN-68/8931-04	Drogi samochodowe. Pomiar równości nawierzchni planografem i łątą

10.2. Inne dokumenty

- Wymagania techniczne. WT-1 Kruszywa 2010. Kruszywa do mieszanek mineralno-asfaltowych i powierzchniowych utrwaleń na drogach publicznych.
- Wymagania techniczne WT-2. Nawierzchnie asfaltowe 2010. Nawierzchnie asfaltowe na drogach publicznych.
- Wymagania techniczne WT-3. Emulsje asfaltowe 2009. Kationowe emulsje asfaltowe na drogach publicznych.
- Rozporządzenie Ministra Transportu i Gospodarki Morskiej z dnia 2 marca 1999 r. w sprawie warunków technicznych, jakim powinny odpowiadać drogi publiczne i ich usytuowanie (Dz.U. Nr 43 z 1999 r., poz. 430).

D.06.00.00
ROBOTY WYKOŃCZENIOWE

D.06.01.01

Umocnienie powierzchniowe poboczy i skarp

1. WSTĘP

1.1. Przedmiot SST

Przedmiotem niniejszej szczegółowej specyfikacji technicznej (SST) są wymagania dotyczące wykonania i odbioru robót związanych z wykonaniem umocnienia powierzchniowego poboczy i skarp dla „Budowy ul. Słowackiego wraz z łącznikiem do ul. Jana Pawła II w Grójcu. Budowa ulicy Słowackiego na odcinku: od ul. Sienkiewicza do ul. Wybickiego Etap 5”.

1.2. Zakres stosowania SST

Szczegółowa specyfikacja techniczna (SST) jest stosowana jako dokument przetargowy i kontraktowy przy zlecaniu i realizacji robót wymienionych w punkcie 1.1. i 1.3.

1.3. Zakres robót objętych SST

Ustalenia zawarte w niniejszej specyfikacji dotyczą zasad prowadzenia robót związanych z wykonaniem umocnienia powierzchniowego poboczy i skarp.

Zakresem robót jest objęte umocnienie skarp poprzez humusowanie z obsianiem poboczy i skarp przy grub. humusu 10 cm i obsiew nasionami traw.

Zakres występowania umocnienia powierzchniowego poboczy i skarp zgodnie z Dokumentacją Projektową.

1.4. Określenia podstawowe

1.4.1. Rów - otwarty wykop, który zbiera i odprowadza wodę.

1.4.2. Humus - ziemia roślinna (urodzajna).

1.4.3. Humusowanie – zespół czynności przygotowujących powierzchnię gruntu do obudowy roślinnej, obejmujący dogęszczenie gruntu, rowkowanie, naniesienie ziemi urodzajnej z jej grabieniem (bronowaniem) i dogęszczeniem.

1.4.4. Hydroobsiew - proces obejmujący nanoszenie hydromechaniczne mieszanek siewnych, środków użyźniających i emulsji przeciwoerozyjnych w celu umocnienia biologicznego powierzchni gruntu

1.4.5. Moletowanie – proces umożliwiający dogęszczenie ziemi urodzajnej i wytworzenie bruzd, przeprowadzony za pomocą walca o odpowiedniej ukształtowanej powierzchni.

1.4.6. Pozostałe określenia podstawowe są zgodne z obowiązującymi, odpowiednimi polskimi normami i definicjami podanymi w SST D.M.00.00.00 „Wymagania ogólne” pkt 1.4.

1.5. Ogólne wymagania dotyczące robót

Ogólne wymagania dotyczące robót podano w SST D.M.00.00.00 „Wymagania Ogólne” pkt 1.5.

1.6. Wspólny Słownik Zamówień (CPV)

Kody grup, klas i kategorii robót Wspólnego Słownika Zamówień (CPV) dotyczących przedmiotu zamówienia podano w SST D.M.00.00.00. „Wymagania Ogólne”.

2. MATERIAŁY

2.1. Ogólne wymagania dotyczące materiałów

Ogólne wymagania dotyczące materiałów, ich pozyskiwania i składowania podano w SST D.M.00.00.00. „Wymagania Ogólne” pkt 2.

2.2. Rodzaje materiałów

Materiałami stosowanymi przy umacnianiu poboczy i skarp objętymi niniejszą Specyfikacją są:

- humus,
- nasiona traw,

2.3. Humus (ziemia urodzajna)

Humus powinien zawierać, co najmniej 2% części organicznych. Powinien być wilgotny i pozbawiony kamieni większych od 5 cm oraz wolny od zanieczyszczeń obcych.

W przypadkach wątpliwych Inżynier może zlecić wykonanie badań w celu stwierdzenia, że ziemia urodzajna odpowiada następującym kryteriom.

- a) optymalny skład granulometryczny:
 - frakcja ilasta ($d < 0,002$ mm) 12 – 18%,
 - frakcja pylista (0,002 do 0,05 mm) 20 – 30%,
 - frakcja piaszczysta (0,05 do 2,0 mm) 45 – 70%,
- b) zawartość fosforu (P^2O^5) > 20 mg/m²,
- c) zawartość potasu (K^2O) > 30 mg/m²,
- d) kwasowość pH $\geq 5,5$.

2.4. Nasiona traw

Wybór gatunków traw należy dostosować do rodzaju gleby i stopnia jej zawilgocenia. Zaleca się stosować mieszanki traw o drobnym, gęstym ukorzenieniu, spełniające wymagania PN-R-65023

3. SPRZĘT

3.1. Ogólne wymagania dotyczące sprzętu

Ogólne wymagania dotyczące sprzętu podano w SST D.M.00.00.00 "Wymagania ogólne", pkt.3.

3.2. Sprzęt do wykonania robót

Wykonawca przystępujący do wykonania umocnienia powinien wykazać się możliwością korzystania z następującego sprzętu:

- równiarek,
- walców gładkich i żebrowanych,
- ubijaków o ręcznym prowadzeniu,
- wibratorów samobieżnych,
- płyt ubijających,
- drobny sprzęt pomocniczy,

Dopuszczalny jest inny sprzęt

4. TRANSPORT

4.1. Ogólne wymagania dotyczące transportu

Ogólne wymagania dotyczące transportu podano w SST D.M.00.00.00 "Wymagania ogólne" pkt 4.

4.2. Transport materiałów

4.2.1. Transport humusu

Humus można przewozić dowolnymi środkami transportu. Przewiduje się pozyskanie humusu na miejscu i z transportem na odległość do 10 km. W trakcie załadunku humusu Wykonawca powinien usunąć z humusu zanieczyszczenia obce - korzenie, kamienie itp. W razie braku humusu lub niewystarczających jego parametrów na Wykonawcy spoczywa obowiązek znalezienia miejsca, z którego można go pobrać, załadunku oraz transportu w miejsce wbudowania. Miejsce i jakość humusu muszą być zaakceptowane przez Inżyniera. Koszty pozyskania humusu spoza terenu budowy spoczywają na Wykonawcy.

4.2.2. Transport nasion traw

Nasiona traw można przewozić dowolnymi środkami transportu w warunkach zabezpieczających je przed zawilgoceniem.

5. WYKONANIE ROBÓT

5.1. Ogólne wymagania dotyczące wykonania robót

Ogólne wymagania dotyczące wykonania robót podano w SST D.M.00.00.00 „Wymagania ogólne” pkt 5.

5.2. Humusowanie

Humusowanie skarp powinno być wykonywane od górnej krawędzi skarpy do jej dolnej krawędzi. Warstwa humusu powinna sięgać poza górną krawędź skarpy i poza podnóże skarpy nasypu od 15 do 25 cm. Grubość pokrycia ziemią roślinną powinna wynosić 10 cm na skarpach po moletowaniu i zagęszczeniu.

W celu lepszego powiązania warstwy humusu z gruntem, na powierzchni skarpy można wykonać rowki poziome lub pod kątem 30° do 45° o głębokości od 15 do 20 cm, w odstępach, co 0,5 do 1,0 m. Ułożoną warstwę humusu należy zagrabić (pobronować) i lekko zagęścić przez ubicie ręczne lub mechaniczne.

Na wniosek Wykonawcy dopuszcza się inne sposoby obsiania i umocnienia powierzchni skarp np. poprzez hydroobsiew lub darniowanie. Zamiana technologii musi uzyskać akceptację Inżyniera. Koszty związane ze zmianą technologii obciążają Wykonawcę.

W celu uniknięcia rozmywania zahumusowanych skarp Wykonawca zaproponuje sposób lub technologię ich zabezpieczenia w uzgodnieniu z Inżynierem. Koszty prac zabezpieczających skarpy przed rozmywaniem obciążają Wykonawcę.

5.3. Obsianie nasionami traw

Przed przystąpieniem do obsiewania należy wykonać humusowanie.

Obsianie powierzchni skarp rowów i pasa dzielącego trawą powinno być przeprowadzone w odpowiednich warunkach atmosferycznych - w okresie wiosny lub jesieni.

Ziarna trawy powinny być równomiernie rozsypane na powierzchni skarp w ilości 18 g/m² do 30g/m², dobranych odpowiednio do warunków siedliskowych (rodzaju podłoża, wystawy oraz pochylenia skarp). Wykonawca powinien podjąć wszelkie środki, aby zapewnić prawidłowy rozwój ziaren trawy po ich wysianiu. W okresie suszy należy systematycznie zraszać wodą obsiane powierzchnie skarp.

6. KONTROLA JAKOŚCI ROBÓT

6.1. Ogólne wymagania dotyczące kontroli jakości robót

Ogólne wymagania dotyczące kontroli jakości robót podano w SST D.M.00.00.00 „Wymagania ogólne” pkt 6.

6.2. Kontrola jakości humusowania i obsiania

Kontrola polega na ocenie wizualnej jakości wykonanych robót i ich zgodności z SST, oraz na sprawdzeniu daty ważności świadectwa wartości siewnej wysianej mieszanki nasion traw. Świadectwa jakości nasion tracą ważność - licząc od daty wystawienia świadectwa - po upływie 9 miesięcy.

Po wzejściu roślin, łączna powierzchnia nieporośniętych miejsc nie powinna być większa niż 2% powierzchni obsianej skarpy, a maksymalny wymiar pojedynczych niezaprawionych miejsc nie powinien przekraczać 0,2 m². Na zarośniętej powierzchni nie mogą występować wyłobienia erozyjne ani lokalne zsuwy.

Inżynier na podstawie pomiarów i oceny wizualnej dokonuje kontroli jakości wykonanych robót i ich zgodności z Dokumentacją Projektową oraz wymaganiami podanymi w SST pkt.5.

7. OBMIAR ROBÓT

7.1. Ogólne wymagania dotyczące obmiaru robót

Ogólne wymagania dotyczące obmiaru robót podano w SST D.M.00.00.00 „Wymagania ogólne” pkt 7.

7.2. Jednostka obmiarowa

Jednostką obmiarową jest 1 m² (metr kwadratowy) - wykonanego i odebranego humusowania z obsianiem poboczy i skarp przy grub. humusu 10 cm i obsiew nasionami traw.

8. ODBIÓR ROBÓT

8.1. Ogólne wymagania dotyczące odbioru robót

Ogólne wymagania dotyczące odbioru robót podano w SST D.M.00.00.00 „Wymagania ogólne” pkt 8.

9. PODSTAWA PŁATNOŚCI

9.1. Ogólne wymagania dotyczące podstawy płatności

Ogólne wymagania dotyczące podstawy płatności podano w SST D.M.00.00.00 „Wymagania ogólne” pkt 9.

9.2. Cena jednostki obmiarowej

Cena wykonania jednostek obmiarowych wg pkt. 7.2 obejmuje:

- opracowanie Projektu Technologii i Organizacji Robót oraz Programu Zapewnienia Jakości,
- prace pomiarowe, roboty przygotowawcze i oznakowanie robót oraz utrzymanie oznakowania,
- zakup i dostarczenie niezbędnego materiału i sprzętu do wykonania robót,
- zakup, dostarczenie i zastosowanie materiałów pomocniczych koniecznych do prawidłowego wykonania robót lub wynikających z przyjętej technologii robót,
- przygotowanie podłoża,
- rozłożenie humusu warstwą o grubości zgodnej z Dokumentacją Projektową,
- obsianie humusu mieszanką traw,
- pielęgnacja ułożonej warstwy humusu.
- odwiezienie sprzętu,
- uporządkowanie terenu robót; załadunek i wywóz materiałów z rozbiórek na wysypisko wraz z kosztami utylizacji lub na miejsce przystosowane do składowania poza terenem budowy wraz z kosztami składowania,
- utrzymanie robót wymienionych w pkt. 1.3. podczas trwania robót budowlanych,
- przeprowadzenie pomiarów i badań laboratoryjnych, wymaganych w SST.

10. PRZEPISY ZWIĄZANE

10.1. Normy

1. PN-B - 11104 Materiały kamienne. Brukowiec
2. PN-B - 11111 Kruszywa mineralne. Kruszywo naturalne do nawierzchni drogowych. Żwir i mieszanki,
3. PN-B-11113 Kruszywa mineralne. Kruszywa naturalne do nawierzchni drogowych. Piasek
4. PN-B-1405 1 Krawężniki i obrzeża betonowe
5. PN-B-1405 1 Zaprawy budowlane zwykłe
6. PN-B-14504 Zaprawa cementowa
7. PN-B-19701 Cement. Cement powszechnego użytku. Skład, wymagania i ocena zgodności
8. PN-S-02205 Drogi samochodowe. Roboty ziemne. Wymagania i badania
9. PN-R-65023 Materiał siewny. Nasiona roślin rolniczych
10. PN -B-06250 Beton zwykły

D.07.00.00
URZĄDZENIA BEZPIECZEŃSTWA RUCHU

D.07.01.01

Oznakowanie poziome

1. WSTĘP

1.1. Przedmiot SST

Przedmiotem niniejszej szczegółowej specyfikacji technicznej (SST) są wymagania dotyczące wykonania i odbioru robót związanych z wykonaniem oznakowania poziomego dla „Budowy ul. Słowackiego wraz z łącznikiem do ul. Jana Pawła II w Grójcu. Budowa ulicy Słowackiego na odcinku: od ul. Sienkiewicza do ul. Wybickiego Etap 5”.

1.2. Zakres stosowania SST

Szczegółowa specyfikacja techniczna (SST) jest stosowana jako dokument przetargowy i kontraktowy przy zlecaniu i realizacji robót wymienionych w punkcie 1.1. i 1.3.

1.3. Zakres robót objętych SST

Ustalenia zawarte w niniejszej specyfikacji dotyczą zasad prowadzenia robót związanych z wykonaniem oznakowania poziomego. Zakresem robót jest objęte wykonanie oznakowania poziomego cienkowarstwowego – linie ciągłe, linie przerywane, symbole i znaki. Zakres występowania oznakowania poziomego zgodnie z Dokumentacją Projektową.

1.4. Określenia podstawowe

1.4.1. Oznakowanie poziome – znaki drogowe poziome, umieszczone na nawierzchni w postaci linii ciągłych lub przerywanych, pojedynczych lub podwójnych, strzałek, napisów, symboli oraz innych linii związanych z oznaczeniem określonych miejsc na tej nawierzchni.

1.4.2. Znaki podłużne – linie równoległe do osi jezdni lub odchyłone od niej pod niewielkim kątem, występujące jako linie segregacyjne lub krawędziowe, przerywane lub ciągłe.

1.4.3. Strzałki – znaki poziome na nawierzchni, występujące jako strzałki kierunkowe służące do wskazania dozwolonego kierunku jazdy oraz strzałki naprowadzające, które uprzedzają o konieczności opuszczenia pasa, na którym się znajdują.

1.4.4. Znaki poprzeczne – znaki wyznaczające miejsca przeznaczone do ruchu pieszych i rowerzystów w poprzek jezdni oraz miejsca zatrzymania pojazdów.

1.4.5. Znaki uzupełniające – znaki o różnych kształtach, wymiarach i przeznaczeniu, występujące w postaci symboli, napisów, linii przystankowych oraz inne określające szczególne miejsca na nawierzchni.

1.4.6. Materiały do poziomego znakowania dróg – materiały nie zawierające rozpuszczalników, które mogą zostać naniesione albo wbudowane przez malowanie, natryskiwanie, itp. na nawierzchnie drogowe, stosowane w temperaturze otoczenia lub w temperaturze podwyższonej. Materiały te powinny być retrorefleksyjne.

1.4.7. Materiały do znakowania cienkowarstwowego – farby nie zawierające rozpuszczalników, wodorocieńczone i chemoutwardzalne nakładane na nawierzchnie drogową warstwą grubości od 0,4 mm do 0,8 mm, mierzoną na mokro. Materiały te powinny być retrorefleksyjne.

1.4.8. Oznakowanie nowe – oznakowanie, w którym zakończył się czas schnięcia i nie upłynęło 30 dni od wykonania oznakowania. Pomiar właściwości oznakowania należy wykonywać od 14 do 30 dnia po wykonaniu oznakowania.

1.4.9. Tymczasowe oznakowanie drogowe - oznakowanie z materiału o barwie żółtej lub białej, którego czas użytkowania wynosi do 3 miesięcy lub do czasu zakończenia robót

1.4.10. Pozostałe określenia podstawowe są zgodne z obowiązującymi, odpowiednimi polskimi normami i definicjami podanymi w SST D.M.00.00.00 „Wymagania ogólne” pkt 1.4.

1.5. Ogólne wymagania dotyczące robót

Ogólne wymagania dotyczące robót podano w SST D.M.00.00.00 „Wymagania Ogólne” pkt 1.5.

1.6. Wspólny Słownik Zamówień (CPV)

Kody grup, klas i kategorii robót Wspólnego Słownika Zamówień (CPV) dotyczących przedmiotu zamówienia podano w SST D.M.00.00.00. „Wymagania Ogólne”.

2. MATERIAŁY

2.1. Ogólne wymagania dotyczące materiałów

Ogólne wymagania dotyczące materiałów, ich pozyskiwania i składowania podano w SST D.M.00.00.00. „Wymagania Ogólne” pkt 2.

2.2. Dokument dopuszczający do stosowania materiałów

Materiały stosowane przez Wykonawcę do poziomego oznakowania dróg powinny spełniać warunki postawione w rozporządzeniu Ministra Infrastruktury [7]. Producenci powinni oznakować wyroby znakiem CE, zgodnie z rozporządzeniem Ministra Infrastruktury [12], co oznacza wystawienie deklaracji zgodności z normą zharmonizowaną. Aprobaty techniczne wystawione przed czasem wejścia w życie rozporządzenia [15] nie mogą być zmieniane, lecz zachowują ważność przez okres, na jaki zostały wydane.

2.3. Badanie materiałów, których jakość budzi wątpliwość

Wykonawca powinien przeprowadzić dodatkowe badania tych materiałów, które budzą wątpliwości jego lub Inżyniera, co do jakości, w celu stwierdzenia czy odpowiadają one wymaganiom określonym w aprobacie technicznej. Badania te Wykonawca zleci IBDiM lub akredytowanemu laboratorium drogowemu. Badania powinny być wykonane zgodnie z PN-EN 1871:2003 [6] lub Warunkami Technicznymi POD-97 [9] lub nowymi po ich wydaniu.

2.4. Oznakowanie opakowań

Wykonawca powinien żądać od producenta, aby oznakowanie opakowań materiałów do poziomego znakowania dróg było wykonane zgodnie z PN-O-79252 [2], a ponadto, aby na każdym opakowaniu był umieszczony trwały napis zawierający:

- nazwę i adres producenta,
- datę produkcji i termin przydatności do użycia,
- masę netto,
- numer partii i datę produkcji,
- informację, że wyrób posiada aprobatę techniczną IBDiM i jej numer,
- znak "CE" wg rozporządzenia Ministra Infrastruktury [12],
- informację o szkodliwości i klasie zagrożenia pożarowego,
- ewentualne wskazówki dla użytkowników.

W przypadku farb rozpuszczalnikowych i wyrobów chemoutwardzalnych oznakowanie opakowania powinno być zgodne z rozporządzeniem Ministra Zdrowia (13).

2.5. Przepisy określające wymagania dla materiałów

Podstawowe wymagania dotyczące materiałów podano w punkcie 2.6, a szczegółowe wymagania określone są w Warunkach technicznych POD-97 [9] lub nowymi po ich wydaniu [10].

2.6. Wymagania wobec materiałów do poziomego oznakowania dróg

2.6.1. Materiały do tymczasowych oznakowań cienkowarstwowych

Materiałami do wykonywania oznakowania cienkowarstwowego powinny być farby nakładane warstwą grubości od 0,4 mm do 0,8 mm (na mokro). Powinny to być ciekłe produkty zawierające ciała stałe zdyspergowane w roztworze żywicy syntetycznej w rozpuszczalniku organicznym lub w wodzie, które mogą występować w układach jedno- lub wieloskładnikowych.

Podczas nakładania farb, do znakowania cienkowarstwowego, na powierzchnię przez natrysk, powinny one tworzyć warstwę kohezyjną w procesie odparowania i/lub w procesie chemicznym.

Właściwości fizyczne poszczególnych materiałów do poziomego oznakowania cienkowarstwowego określają aprobaty techniczne.

Farba musi posiadać świadectwo dopuszczenia do stosowania w budownictwie drogowym wydane przez Instytut Badawczy Dróg i Mostów.

Oznakowanie cienkowarstwowe jest przewidziane do stosowania tylko i wyłącznie na odcinkach dróg funkcjonujących jako tymczasowe objazdy na czas trwania budowy.

2.6.2. Zawartość składników lotnych w materiałach -do znakowania cienkowarstwowego

Zawartość składników lotnych (rozpuszczalników organicznych) nie powinna przekraczać w materiałach do znakowania:

- cienkowarstwowego 25% (m/m),

Nie dopuszcza się stosowania materiałów zawierających rozpuszczalnik aromatyczny (jak np. toluen, ksylen, etylobenzen) w ilości większej niż 8 % (m/m). Nie dopuszcza się stosowania materiałów zawierających benzen i rozpuszczalniki chlorowane.

2.6.3. Kulki szklane

Materiały w postaci kulek szklanych refleksyjnych do posypywania lub narzucania pod ciśnieniem na materiały do oznakowania powinny zapewniać widzialność w nocy poprzez odbicie powrotne w kierunku pojazdu wiązki światła wysyłanej przez reflektory pojazdu.

Kulki szklane powinny charakteryzować się współczynnikiem załamania powyżej 1,50, wykazywać odporność na wodę, kwas solny, chlorek wapniowy i siarczek sodowy oraz zawierać nie więcej niż 20% kulek z defektami w przypadku kulek o maksymalnej średnicy poniżej 1 mm oraz 30 % w przypadku kulek o maksymalnej średnicy równej i większej niż 1 mm. Krzywa uziarnienia powinna mieścić się w krzywych granicznych podanych w wymaganiach aprobaty technicznej wyrobu lub w certyfikacie CE.

Kulki szklane hydrofobizowane powinny ponadto wykazywać stopień hydrofobizacji co najmniej 80%.

Wymagania i metody badań kulek szklanych podano w PN-EN 1423:2000[3, 3a].

Właściwości kulek szklanych określają odpowiednie aprobaty techniczne i certyfikaty „CE”.

Mikrokulki szklane powinny charakteryzować się uziarnieniem 100-600 mikrometrów lub 125-630 mikrometrów. Mikrokulki powinny być powierzchniowo ulepszone w celu wyeliminowania trudności przy ich rozsypywaniu.

2.7. Wymagania wobec materiałów ze względu na ochronę warunków pracy i środowiska

Materiały stosowane do znakowania nawierzchni nie powinny zawierać substancji zagrażających zdrowiu ludzi i powodujących skażenie środowiska.

2.8. Przechowywanie i składowanie materiałów

Materiały do oznakowania cienko- i grubowarstwowego nawierzchni powinny zachować stałość swoich właściwości chemicznych i fizykochemicznych przez okres co najmniej 6 miesięcy składowania w warunkach określonych przez producenta.

Materiały do poziomego oznakowania dróg należy przechowywać w magazynach odpowiadających zaleceniom producenta, zwłaszcza zabezpieczających je od napromieniowania słonecznego, opadów i w temperaturze, dla:

- a) farb wodorozcieńczalnych od 5oC do 40oC,
- b) farb rozpuszczalnikowych od -5oC do 25oC,
- c) pozostałych materiałów - poniżej 40oC.

2.9. Wymagania dla oznakowania poziomego

Oznakowanie poziom należy wykonać materiałami spełniającymi poniższe wymagania:

Lp.	Wymagania	Wymagania		
		farby	masy chemoutwardzalne	taśmy prefabrykowane
	1	2	3	3
1	Grubość warstwy na mokro	0,3-0,8 mm	3 mm	od 1 do 3 mm
2	Okres trwałości w miesiącach	min. 12	min. 36	min. 36
3	Trwałość wg skali LCPC po:			
	a) 6 miesiącach	min. 8	min. 10	min. 10
	b) 12 miesiącach	min. 6	min. 10	min. 10
	c) 24 miesiącach	-	min. 10	min. 10
	d) 36 miesiącach	-	min. 10	min. 10
4	Barwa oznakowania określona współczynnikiem luminacji β przez cały okres gwarantowanej trwałości:			
	a) na pozostałych drogach	min. 0,30	min. 0,30	min. 0,30
5	Powierzchniowy współczynnik odbłasku RL mierzony w $\text{mcd m}^{-2} \text{lx}^{-1}$ przez cały okres gwarantowanej trwałości:			
	a) na pozostałych drogach	min. 100	min. 100	min. 100
6	Czas schnięcia (wg ASTM D 711-84) gwarantowany przez producenta (dopuszczenie do ruchu pojazdów po wykonanym oznakowaniu poziomym)	max. 30min	max. 30 min.	max. 30 min.
6	Wskaźnik szorstkości SRT	min. 45	min. 45	min. 45

3. SPRZĘT

3.1. Ogólne wymagania dotyczące sprzętu

Ogólne wymagania dotyczące sprzętu podano w SST D.M.00.00.00 "Wymagania ogólne", pkt.3.

3.2. Sprzęt do wykonania oznakowania poziomego

Wykonawca przystępujący do wykonania oznakowania poziomego, w zależności od zakresu robót, powinien zastosować następujący sprzęt zaakceptowany przez Inżyniera:

- szczotki mechaniczne (zaleca się stosowanie szczotek wyposażonych w urządzenia odpylające),
- szczotki ręczne,
- frezarki,
- sprężarki,

- malowarki zintegrowane z systemem zmechanizowanego posypywania mikrokulkami szklanymi,
- układarki mas chemoutwardzalnych,
- samobieżne maszyny do aplikacji metodą natryskową oznakowania cienkowarstwowego i grubowarstwowego,
- układarki do taśm prefabrykowanych,
- walec do wgniatania w nawierzchnię
- sprzęt do badań, określony w SST

lub inny sprzęt zaakceptowany przez Inżyniera.

Wykonawca powinien zapewnić odpowiednią jakość, ilość i wydajność malowarek lub układarek proporcjonalną do wielkości i czasu wykonania całego zakresu robót.

4. TRANSPORT

4.1. Ogólne wymagania dotyczące transportu

Ogólne wymagania dotyczące transportu podano w SST D.M.00.00.00 "Wymagania ogólne" pkt 4.

4.2. Przewóz materiałów do poziomego znakowania dróg

Materiały do poziomego znakowania dróg należy przewozić w opakowaniach zapewniających szczelność, bezpieczny transport i zachowanie wymaganych właściwości materiałów. Pojemniki powinny być oznakowane zgodnie z normą PN-O-79252 [2]. W przypadku materiałów niebezpiecznych opakowania powinny być oznakowane zgodnie z rozporządzeniem Ministra Zdrowia [13].

Farby rozpuszczalnikowe, rozpuszczalniki palne oraz farby i masy chemoutwardzalne należy transportować zgodnie z postanowieniami umowy międzynarodowej [14] dla transportu drogowego materiałów palnych, klasy 3, oraz szczegółowymi zaleceniami zawartymi w karcie charakterystyki wyrobu sporządzonej przez producenta. Wyroby, wyżej wymienione, nie posiadające karty charakterystyki nie powinny być dopuszczone do transportu.

Pozostałe materiały do znakowania poziomego należy przewozić krytymi środkami transportowymi, chroniąc opakowania przed uszkodzeniem mechanicznym, zgodnie z PN-C-81400 [1] oraz zgodnie z prawem przewozowym.

5. WYKONANIE ROBÓT

5.1. Ogólne wymagania dotyczące wykonania robót

Ogólne wymagania dotyczące wykonania robót podano w SST D.M.00.00.00 „Wymagania ogólne” pkt 5.

Nowe i odnowione nawierzchnie dróg przed otwarciem do ruchu muszą być oznakowane zgodnie z dokumentacją projektową.

5.2. Warunki atmosferyczne

W czasie wykonywania oznakowania temperatura nawierzchni i powietrza powinna wynosić co najmniej 5oC zgodnie z zaleceniami producenta materiału, a wilgotność względna powietrza powinna być zgodna z zaleceniami producenta materiału lub wynosić co najwyżej 85%.

5.3. Jednorodność nawierzchni znakowanej

Poprawność wykonania znakowania wymaga jednorodności nawierzchni znakowanej. Nierównomierności i albo miejsca łatania nawierzchni, które nie wyróżniają się od starej nawierzchni i nie mają większego rozmiaru niż 15% powierzchni znakowanej, uznaje się za powierzchnie jednorodne.

5.4. Przygotowanie podłoża do wykonania znakowania

Przed wykonaniem znakowania poziomego należy oczyścić powierzchnię nawierzchni malowanej z pyłu, kurzu, smarów, olejów i innych zanieczyszczeń, przy użyciu sprzętu wymienionego w SST i zaakceptowanego przez Inżyniera.

Powierzchnia nawierzchni przygotowana do wykonania oznakowania poziomego musi być czysta i sucha.

5.5. Przedznakowanie

W celu dokładnego wykonania poziomego oznakowania drogi, można wykonać przedznakowanie, stosując się do poleceń Inżyniera, ustaleń zawartych w dokumentacji projektowej oraz „Szczegółowymi warunkami technicznymi dla znaków i sygnałów drogowych oraz urządzeń bezpieczeństwa ruchu drogowego i warunki umieszczania ich na drogach”.

Do wykonania przedznakowania można stosować nietrwałą farbę, np. farbę silnie rozcieńczoną rozpuszczalnikiem. Zaleca się wykonywanie przedznakowania w postaci cienkich linii lub kropek. Początek i koniec znakowania należy zaznaczyć małą kreską poprzeczną.

W przypadku odnawiania znakowania drogi, gdy stare znakowanie jest wystarczająco czytelne i zgodne z dokumentacją projektową, można przedznakowania nie wykonywać.

5.6. Wykonanie oznakowania drogi

5.6.1. Dostarczenie materiałów i spełnienie zaleceń producenta materiałów

Materiały do znakowania drogi, spełniające wymagania podane w punkcie 2, powinny być dostarczone w oryginalnych opakowaniach handlowych i stosowane zgodnie z zaleceniami SST, producenta oraz wymaganiami znajdującymi się w aprobacie technicznej.

5.6.2. Wykonanie oznakowania drogi materiałami cienkowarstwowymi

Wykonanie znakowania powinno być zgodne z zaleceniami producenta materiałów, a w przypadku ich braku lub niepełnych danych - zgodne z poniższymi wskazaniem.

Farbę do znakowania cienkowarstwowego po otwarciu opakowania należy wymieszać w czasie od 2 do 4 minut do uzyskania pełnej jednorodności. Przed lub w czasie napełniania zbiornika malowarki zaleca się przecedzić farbę przez sito 0,6 mm. Nie wolno stosować do malowania mechanicznej farby, w której osad na dnie opakowania nie daje się całkowicie wymieszać lub na jej powierzchni znajduje się kożuch.

Farbę należy nakładać równomierną warstwą o grubości ustalonej w SST, zachowując wymiary i ostrość krawędzi. Grubość nanoszonej warstwy zaleca się kontrolować przy pomocy grzebienia pomiarowego na płycie szklanej lub metalowej podkładanej na drodze malowarki. Ilość farby zużyta w czasie prac, określona przez średnie zużycie na metr kwadratowy nie może się różnić od ilości ustalonej, więcej niż o 20%.

Wszystkie większe prace powinny być wykonane przy użyciu samojezdnych malowarek z automatycznym podziałem linii i posypywaniem kulkami szklanymi z ew. materiałem uszorstniającym. W przypadku mniejszych prac, wielkość, wydajność i jakość sprzętu należy dostosować do zakresu i rozmiaru prac. Decyzję dotyczącą rodzaju sprzętu i sposobu wykonania znakowania podejmuje Inżynier na wniosek Wykonawcy.

5.7. Usuwanie oznakowania poziomego

W przypadku konieczności usunięcia istniejącego oznakowania poziomego, czynność tę należy wykonać jak najmniej uszkadzając nawierzchnię.

Zaleca się wykonywać usuwanie oznakowania:

- cienkowarstwowego, metodą: frezowania mechanicznego lub wodą pod wysokim ciśnieniem (waterblasting), piaskowania, śrutowania, trawienia,
- grubowarstwowego, metodą piaskowania, kulowania, frezowania,
- punktowego, prostymi narzędziami mechanicznymi.

Środki zastosowane do usunięcia oznakowania nie mogą wpływać ujemnie na przyczepność nowego oznakowania do podłoża, na jego szorstkość, trwałość oraz na właściwości podłoża.

Usuwanie oznakowania na czas robót drogowych może być wykonane przez zamalowanie nietrwałą farbą barwy czarnej. Materiały pozostałe po usunięciu oznakowania należy usunąć z drogi tak, aby nie zanieczyszczały środowiska, w miejsce zaakceptowane przez Inżyniera. Ostateczną decyzję o wyborze sposobu usuwania oznakowania podejmuje Inżynier.

5.8. Odnowa oznakowania poziomego

Odnawianie oznakowania poziomego, wykonywanego w przypadku utraty wymagań jednej z właściwości, należy wykonać materiałem o sprawdzonej dobrej przyczepności do starej warstwy.

Ilość stosowanego do odnowienia materiału, należy dobrać w zależności od rodzaju i stanu oznakowania odnawianego, kierując się wskazówkami producenta materiału i zaleceniami Inżyniera.

Ostateczną decyzję o wyborze technologii, materiałach oraz sposobu odnowy oznakowania podejmuje Zamawiający.

Wykonane oznakowanie musi posiadać wymiary zgodne z „Szczegółowymi warunkami technicznymi dla znaków i sygnałów drogowych oraz urządzeń bezpieczeństwa ruchu drogowego i warunki umieszczania ich na drogach”, oraz będzie wykonane zgodnie z Dokumentacją Projektową.

Wszelkie niezgodności (długość linii, szerokość, niewłaściwe linie, niewłaściwa geometria wykonania) w malowaniu spowodowane błędami Wykonawcy zostaną zatarte na jego koszt.

5.9. Separatory ruchu

Separatory ruchu powinny być wykonane z wysoko-udarowego tworzywa sztucznego lub betonu.

Separatory muszą być odpowiednio przymocowane do nawierzchni jezdni w sposób zapobiegający ich przemieszczaniu. Separatory muszą posiadać otwory umożliwiające mocowanie do nich tablic kierujących i słupków od znaków pionowych.

6. KONTROLA JAKOŚCI ROBÓT

6.1. Ogólne wymagania dotyczące kontroli jakości robót

Ogólne wymagania dotyczące kontroli jakości robót podano w SST D.M.00.00.00 „Wymagania ogólne” pkt 6.

6.2. Badanie przygotowania podłoża i przedznakowania

Powierzchnia jezdni przed wykonaniem znakowania poziomego musi być całkowicie czysta i sucha. Przedznakowanie powinno być wykonane zgodnie z wymaganiami punktu 5.5.

6.3. Badania wykonania oznakowania poziomego

6.3.1. Wymagania wobec oznakowania poziomego

6.3.1.1. Zasady

Wymagania sprecyzowano przede wszystkim w celu określenia właściwości oznakowania dróg w czasie ich użytkowania. Wymagania określa się kilkoma parametrami reprezentującymi różne aspekty właściwości oznakowania dróg według PN-EN 1436:2000 [4] i PN-EN 1436:2000/A1:2005 [4a].

Badania wstępne, dla których określono pierwsze wymaganie, są wykonywane w celu kontroli przed odbiorem. Powinny być wykonane w terminie od 14 do 30 dnia po wykonaniu. Kolejne badania kontrolne należy wykonywać po okresie, od 3 do 6 miesięcy po wykonaniu i przed upływem 3 lat dla materiałów o trwałości dłuższej niż 1 rok.

Barwa żółta dotyczy tylko oznakowań tymczasowych, które także powinny być kontrolowane. Inne barwy oznakowań niż biała i żółta należy stosować zgodnie z zaleceniami zawartymi w załączniku nr 2 do rozporządzenia [7].

6.3.1.2. Widzialność w dzień

Widzialność oznakowania w dzień jest określona współczynnikiem luminancji β i barwą oznakowania wyrażoną współrzędnymi chromatycznymi.

Wartość współczynnika β powinna wynosić dla oznakowania nowego w terminie od 14 do 30 dnia po wykonaniu, barwy:

- białej, na nawierzchni asfaltowej, co najmniej 0,40, klasa B3,
- żółtej, co najmniej 0,30, klasa B2.

Wartość współczynnika β powinna wynosić po 30 dniu od wykonania dla całego okresu użytkowania oznakowania, barwy:

- białej, na nawierzchni asfaltowej, co najmniej 0,30, klasa B2,
- żółtej, co najmniej 0,20, klasa B1.

Barwa oznakowania powinna być określona wg PN-EN 1436:2000 [4] przez współrzędne chromatyczne x i y , które dla suchego oznakowania powinny leżeć w obszarze zdefiniowanym przez cztery punkty narożne podane w tablicy 1 i na wykresach (rys. 1, 2 i 3).

Tablica 1. Punkty narożne obszarów chromatyczności oznakowań dróg

Punkt narożny nr		1	2	3	4
Oznakowanie białe	x	0,355	0,305	0,285	0,335
	y	0,355	0,305	0,325	0,375
Oznakowanie żółte klasa Y1	x	0,443	0,545	0,465	0,389
	y	0,399	0,455	0,535	0,431
Oznakowanie żółte klasa Y2	x	0,494	0,545	0,465	0,427
	y	0,427	0,455	0,535	0,483
Oznakowanie czerwone	x	0,690	0,530	0,495	0,655
	y	0,310	0,300	0,335	0,345
Oznakowanie niebieskie	x	0,078	0,200	0,240	0,137
	y	0,171	0,255	0,210	0,038

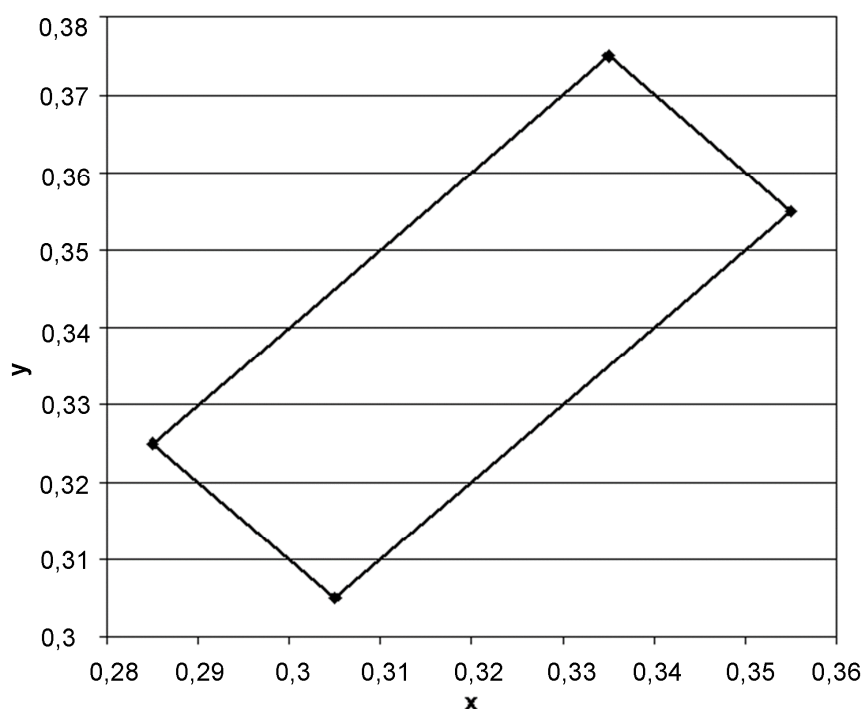

Rys. 1. Współrzędne chromatyczne x, y dla barwy białej oznakowania

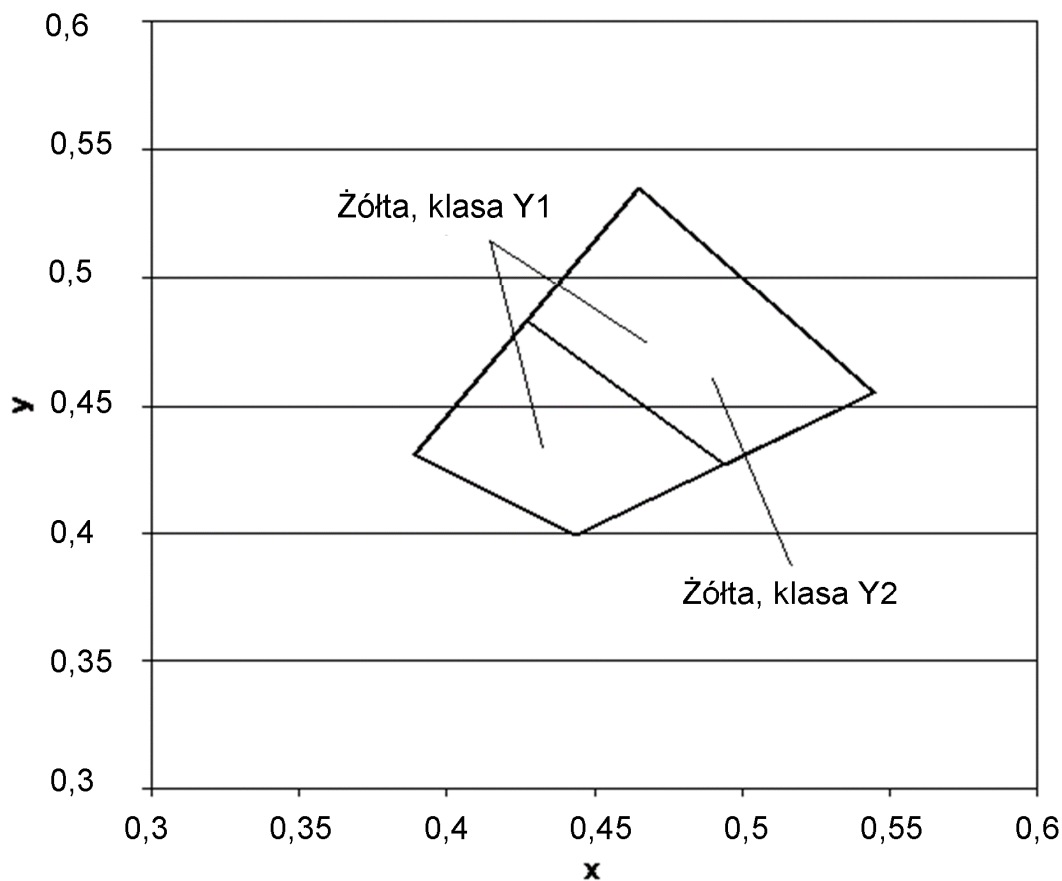

Rys.2. Współrzędne chromatyczności x,y dla barwy żółtej oznakowania

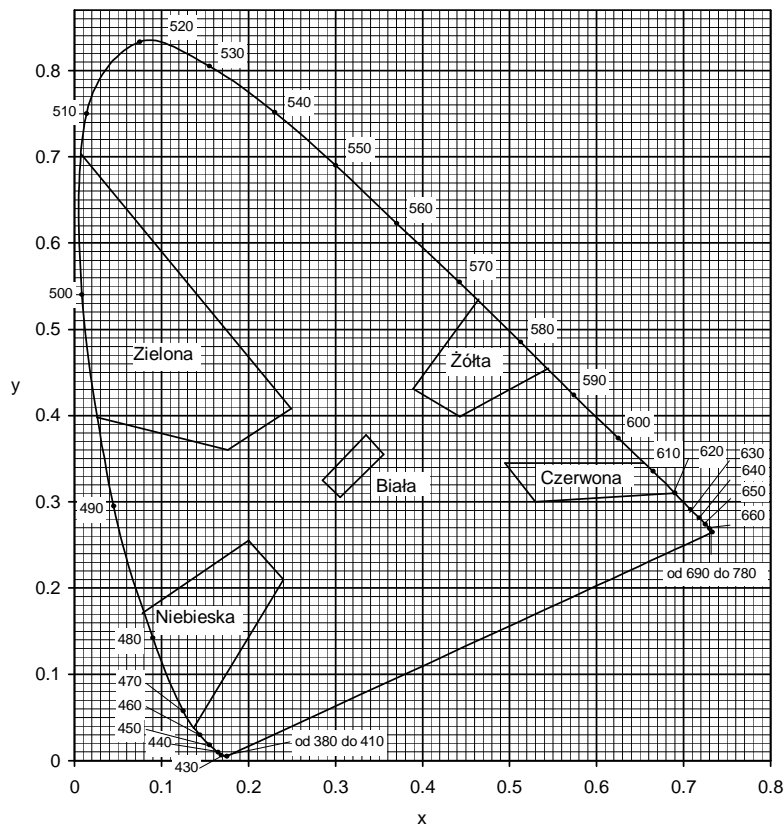

Rys. 3. Granice barw białej, żółtej, czerwonej, niebieskiej i zielonej oznakowania

Pomiar współczynnika luminancji β może być zastąpiony pomiarem współczynnika luminancji w świetle rozproszonym Qd, wg PN-EN 1436:2000 [4] lub wg POD-97 [9] i POD-2006 (po wydaniu) [10].

Do określenia odbicia światła dziennego lub odbicia oświetlenia drogi od oznakowania stosuje się współczynnik luminancji w świetle rozproszonym Qd.

Wartość współczynnika Qd dla oznakowania nowego w ciągu 14 - 30 dni po wykonaniu powinna wynosić dla oznakowania świeżego, barwy:

- białej, co najmniej 130 mcd m-2 lx-1 (nawierzchnie asfaltowe), klasa Q3,
- żółtej, co najmniej 100 mcd m-2 lx-1), klasa Q2,

Wartość współczynnika Qd powinna wynosić dla oznakowania eksploatowanego po 30 dniu od wykonania, w ciągu całego okresu użytkowania, barwy:

- białej, co najmniej 100 mcd m-2 lx-1 (nawierzchnie asfaltowe), klasa Q2,
- żółtej, co najmniej 80 mcd m-2 lx-1, klasa Q1.

6.3.1.3. Widzialność w nocy

Za miarę widzialności w nocy przyjęto powierzchniowy współczynnik odbłasku RL, określane według PN-EN 1436:2000 [4] z uwzględnieniem podziału na klasy PN-EN 1436:2000/A1:2005 [4a].

Wartość współczynnika RL powinna wynosić dla oznakowania nowego (w stanie suchym) w ciągu 14 - 30 dni po wykonaniu, barwy:

- białej, na pozostałych drogach, co najmniej 200 mcd m-2 lx-1, klasa R4,
- żółtej tymczasowej, co najmniej 150 mcd m-2 lx-1, klasa R3,

Wartość współczynnika R_L powinna wynosić dla oznakowania eksploatowanego w ciągu od 2 do 6 miesięcy po wykonaniu, barwy:

- białej, na pozostałych drogach, co najmniej 150 mcd m-2 lx-1, klasa R3
- żółtej tymczasowej, co najmniej 100 mcd m-2 lx-1, klasa R2.

Wartość współczynnika R_L powinna wynosić dla oznakowania eksploatowanego od 7 miesiąca po wykonaniu, barwy:

- białej, na pozostałych drogach, co najmniej 100 mcd m-2 lx-1, klasa R2,
- żółtej tymczasowej, co najmniej 100 mcd m-2 lx-1, klasa R2.

Na nawierzchniach nowych lub odnowionych z warstwą ścieralną z SMA należy stosować materiały grubowarstwowe.

6.3.1.4. Szorstkość oznakowania

Miarą szorstkości oznakowania jest wartość wskaźnika szorstkości SRT (Skid Resistance Tester) mierzona wahadłem angielskim, wg PN-EN 1436:2000 [4] lub POD-97 [9] i POD-2006 (po wydaniu) [10]. Wartość SRT symuluje warunki, w których pojazd wyposażony w typowe opony hamuje z blokadą kół przy prędkości 50 km/h na mokrej nawierzchni.

Wymaga się, aby wartość wskaźnika szorstkości SRT wynosiła na oznakowaniu:

- w ciągu całego okresu użytkowania, co najmniej 45 jednostek SRT (klasa S1).

Wykonywanie pomiarów wskaźnika szorstkości SRT dotyczy oznakowań jednolitych, płaskich, wykonanych farbami, masami chemoutwardzalnymi i taśmami.

UWAGA: Wskaźnik szorstkości SRT w normach powierzchniowych został nazwany PTV (Polishing Test Value) za PN-EN 13 036-4:2004(U)[6a]. Metoda pomiaru i sprzęt do jego wykonania są identyczne z przyjętymi w PN-EN 1436:2000[4] dla oznakowań poziomych.

6.3.1.5. Trwałość oznakowania

Trwałość oznakowania cienkowarstwowego oceniana jako stopień zużycia w 10-stopniowej skali LCPC określonej w POD-97 [9] lub POD-2006 (po wydaniu) [10] powinna wynosić według parametrów zawartych w tabeli znajdującej się punkcie 2.9 „Wymagania dla oznakowania poziomego”.

W celach kontrolnych trwałość jest oceniana pośrednio przez sprawdzenie spełniania wymagań widoczności w dzień, w nocy i szorstkości.

6.3.1.6. Czas schnięcia oznakowania (względnie czas do przejezdności oznakowania)

Za czas schnięcia oznakowania przyjmuje się czas upływający między wykonaniem oznakowania a jego oddaniem do ruchu.

Czas schnięcia oznakowania nie powinien przekraczać czasu gwarantowanego przez producenta, z tym że nie może przekraczać 2 godzin w przypadku wymalowań nocnych i 1 godziny w przypadku wymalowań dziennych. Metoda oznaczenia czasu schnięcia znajduje się w POD-97 [9] lub POD-2006 (po wydaniu) [10].

6.3.1.7. Grubość oznakowania

Grubość oznakowania, tj. podwyższenie ponad górną powierzchnię nawierzchni, powinna wynosić dla:

- a) oznakowania cienkowarstwowego (grubość na mokro bez kulek szklanych), co najmniej 0,30 mm i co najwyżej 0,8 mm,

6.3.2. Badania wykonania znakowania poziomego z materiału cienkowarstwowego

Wykonawca wykonując znakowanie poziome z materiału cienko przeprowadza przed rozpoczęciem każdej pracy oraz w czasie jej wykonywania, co najmniej raz dziennie, lub zgodnie z ustaleniem SST, następujące badania:

- a) przed rozpoczęciem pracy:
 - sprawdzenie oznakowania opakowań,
 - wizualną ocenę stanu materiału, w zakresie jego jednorodności i widocznych wad,
 - pomiar wilgotności względnej powietrza,
 - pomiar temperatury powietrza i nawierzchni,
 - badanie lepkości farby, wg POD-97 [9] lub POD-2006 (po wydaniu) [10],
- b) w czasie wykonywania pracy:
 - pomiar grubości warstwy oznakowania,
 - pomiar czasu schnięcia, wg POD-97 [9] lub POD-2006 (po wydaniu) [10],
 - wizualną ocenę równomierności rozłożenia kulek szklanych podczas objazdu w nocy,
 - pomiar poziomych wymiarów oznakowania, na zgodność z dokumentacją projektową i załącznikiem nr 2 do rozporządzenia Ministra Infrastruktury [7],
 - wizualną ocenę równomierności skropienia (rozłożenia materiału) na całej szerokości linii,
 - oznaczenia czasu przejezdności, wg POD-97 [9] lub POD-2006 (po wydaniu) [10].

Protokół z przeprowadzonych badań wraz z jedną próbką, jednoznacznie oznakowaną, na blasze (300 x 250 x 1,5 mm) Wykonawca powinien przechować do czasu upływu okresu gwarancji.

Do odbioru i w przypadku wątpliwości dotyczących wykonania oznakowania poziomego, Inżynier może zlecić wykonanie badań:

- widzialności w nocy,
- widzialności w dzień,
- szorstkości,

odpowiadających wymaganiom podanym w punkcie 6.3.1 i wykonanych według metod określonych w Warunkach technicznych POD-97 [9] lub POD-2006 (po wydaniu) [10]. Jeżeli wyniki tych badań wykażą wadliwość wykonanego oznakowania to koszt badań ponosi Wykonawca, w przypadku przeciwnym - Zamawiający. Badania powinien zlecać Zamawiający do niezależnego laboratorium badawczego.

Przy objeździe w mocy i w dzień dokonać wizualnej oceny równomierności odbłasku i bieli na całej szerokości i długości linii. W przypadku wątpliwości dokonać pomiaru reflektometrem i kolorymetrem. Na otwartych do ruchu odcinkach dróg ograniczyć je do linii krawędziowych zewnętrznych w przypadku wykonywania pomiarów aparatami ręcznymi, ze względu na bezpieczeństwo wykonujących pomiary. Pomiary współczynnika odbłasku na liniach segregacyjnych i krawędziowych wewnętrznych, na otwartych do ruchu odcinkach dróg, a także na liniach podłużnych oznakowań z wygarbieniami, należy wykonywać przy użyciu mobilnego reflektometru zainstalowanego na samochodzie i wykonującego pomiary w ruchu.

W przypadku wykonywania pomiarów współczynnika odbłaskowości i współczynników luminancji aparatami ręcznymi częstotliwość pomiarów należy dostosować do długości badanego odcinka, zgodnie z tablicą 2. W każdym z mierzonych punktów należy wykonać po 5 odczytów współczynnika odbłasku i po 3 odczyty współczynników luminancji w odległości jeden od drugiego minimum 1 m.

Tablica 2. Częstotliwość pomiarów współczynników odbłaskowości i luminancji aparatami ręcznymi

Lp.	Długość odcinka, km	Częstotliwość pomiarów, co najmniej	Minimalna ilość pomiarów
1	od 0 do 3	od 0,1 do 0,5 km	3-6
2	od 3 – do 10	co 1 km	11
3	od 10 do 20	co 2 km	11
4	od 20 do 30	co 3 km	11
5	powyżej 30	co 4 km	> 11

Wartość wskaźnika szorstkości zaleca się oznaczyć w 2 – 4 punktach oznakowania odcinka.

6.4. Tolerancje wymiarów oznakowania

6.4.1. Tolerancje nowo wykonanego oznakowania

Tolerancje nowo wykonanego oznakowania poziomego, zgodnego z dokumentacją projektową i załącznikiem nr 2 do rozporządzenia Ministra Infrastruktury z 3.07.2003 r. [7], powinny odpowiadać następującym warunkom:

- szerokość linii może różnić się od wymaganej o ± 5 mm,
- długość linii może być mniejsza od wymaganej co najwyżej o 50 mm lub większa co najwyżej o 150 mm,
- dla linii przerywanych, długość cyklu składającego się z linii i przerwy nie może odbiegać od średniej liczonej z 10 kolejnych cykli o więcej niż ± 50 mm długości wymaganej,
- dla strzałek, liter i cyfr rozstaw punktów narożnikowych nie może mieć większej odchyłki od wymaganego wzoru niż ± 50 mm dla wymiaru długości i ± 20 mm dla wymiaru szerokości.

Przy wykonywaniu nowego oznakowania poziomego, spowodowanego zmianami organizacji ruchu, należy dokładnie usunąć zbędne stare oznakowanie.

6.4.2. Tolerancje przy odnawianiu istniejącego oznakowania

Przy odnawianiu istniejącego oznakowania należy dążyć do pokrycia pełnej powierzchni istniejących znaków, przy zachowaniu dopuszczalnych tolerancji podanych w punkcie 6.4.1.

7. OBMIAR ROBÓT

7.1. Ogólne wymagania dotyczące obmiaru robót

Ogólne wymagania dotyczące obmiaru robót podano w SST D.M.00.00.00 „Wymagania ogólne” pkt 7.

7.2. Jednostka obmiarowa

Jednostką obmiarową jest 1 m² (metr kwadratowy) wykonanego i odebranego oznakowania poziomego cienkowarstwowego - linie ciągłe, linie przerywane, znaki i symbole.

8. ODBIÓR ROBÓT

8.1. Ogólne zasady odbioru robót

Ogólne zasady odbioru robót podano w OST D.M.00.00.00 „Wymagania ogólne” pkt 8.

9. PODSTAWA PŁATNOŚCI

9.1. Ogólne wymagania dotyczące podstawy płatności

Ogólne wymagania dotyczące podstawy płatności podano w SST D.M.00.00.00 „Wymagania ogólne” pkt 9.

9.2. Cena jednostki obmiarowej

Cena wykonania oznakowania poziomego wg pkt 7.2. obejmuje:

- opracowanie Projektu Technologii i Organizacji Robót oraz Programu Zapewnienia Jakości,
- prace pomiarowe, roboty przygotowawcze i oznakowanie robót oraz utrzymanie oznakowania,
- zakup i dostarczenie niezbędnego materiału i sprzętu do wykonania robót,
- zakup, dostarczenie i zastosowanie materiałów pomocniczych koniecznych do prawidłowego wykonania robót lub wynikających z przyjętej technologii robót,
- projekt oznakowania i organizacji ruchu na czas robót wraz z zatwierdzeniem przez zarządzającego ruchem,
- oczyszczenie podłoża,
- wykonanie przedznakowania,
- wykonanie oznakowania cienkowarstwowego, zgodnie z Dokumentacją Projektową oraz „Szczegółowymi warunkami technicznymi dla znaków i sygnałów drogowych oraz urządzeń bezpieczeństwa ruchu drogowego i warunkami umieszczania ich na drogach”,
- ochrona oznakowania przed zniszczeniem w czasie robót,
- odwiezienie sprzętu,
- uporządkowanie terenu robót; załadunek i wywóz materiałów z rozbiórek na wysypisko wraz z kosztami utylizacji lub na miejsce przystosowane do składowania poza terenem budowy wraz z kosztami składowania,
- utrzymanie robót wymienionych w pkt. 1.3. podczas trwania robót budowlanych,
- przeprowadzenie pomiarów i badań laboratoryjnych, wymaganych w SST.

10. PRZEPISY ZWIĄZANE

10.1. Normy

- | | | |
|----|---------------|--|
| 2. | PN-85/O-79252 | Opakowania transportowe z zawartością. Znaki i znakowanie, |
| 3. | PN-EN 1423 | Materiały do poziomego oznakowania dróg Materiały do posypywania. Kulki szklane, kruszywo przeciwpoślizgowe i ich mieszaniny), |
| 3a | PN-EN 1423 | Materiały do poziomego oznakowania dróg Materiały do posypywania. Kulki szklane, kruszywo przeciwpoślizgowe i ich mieszaniny (Zmiana A1.), |
| 4 | PN-EN 1436 | Materiały do poziomego oznakowania dróg. Wymagania dotyczące poziomego oznakowania dróg, |
| 4a | PN-EN1436 | Materiały do poziomego oznakowania dróg. Wymagania dotyczące poziomego oznakowania dróg, |

5	PN-EN 1463-1	Materiały do poziomego oznakowania dróg. Punktowe elementy odblaskowe Część 1: Wymagania dotyczące charakterystyki nowego elementu,
5a	PN-EN 1463-1	Materiały do poziomego oznakowania dróg. Punktowe elementy odblaskowe Część 1: Wymagania dotyczące charakterystyki nowego elementu (Zmiana A1),
5b	PN-EN 1463-2	Materiały do poziomego oznakowania dróg. Punktowe elementy odblaskowe Część 2: Badania terenowe,
6	PN-EN 1871	Materiały do poziomego oznakowania dróg. Właściwości fizyczne,
6a	PN-EN 13036-4	Drogi samochodowe i lotniskowe - Metody badań - Część 4: Metoda pomiaru oporów poślizgu/poślizgnięcia na powierzchni: próba wahadła.

10.2. Przepisy związane i inne dokumenty

7. Załącznik nr 1-4 do rozporządzenia Ministra Infrastruktury z dnia 3 lipca 2003 r. „Szczegółowe warunki techniczne dla znaków i sygnałów drogowych oraz urządzeń bezpieczeństwa ruchu drogowego i warunki umieszczania ich na drogach”, Dz. Ustaw nr 220, poz. 2181z dnia 23.132.2003r.
8. Rozporządzenie Ministra Infrastruktury z dnia 11 sierpnia 2004 r. w sprawie sposobów deklarowania zgodności wyrobów budowlanych oraz sposobu znakowania ich znakiem budowlanym (Dz. U. nr 198, poz. 2041)
9. Warunki Techniczne. Poziome znakowanie dróg. POD-97. Seria „I” - Informacje, Instrukcje. Zeszyt nr 55. IBDiM, Warszawa, 1997
10. Warunki Techniczne. Poziome znakowanie dróg. POD-2006. Seria „I” - Informacje, Instrukcje. IBDiM, Warszawa, w opracowaniu
11. Prawo przewozowe (Dz. U. nr 53 z 1984 r., poz. 272 z późniejszymi zmianami)
12. Rozporządzenie Ministra Infrastruktury z dnia 11 sierpnia 2004 r. 4 w sprawie systemów oceny zgodności, wymagań, jakie powinny spełniać notyfikowane jednostki uczestniczące w ocenie zgodności oraz sposobu oznaczania wyrobów budowlanych oznakowaniem CE (Dz. U. nr 195, poz. 2011)
13. Rozporządzenie Ministra Zdrowia z dnia 2 września 2003 r. w sprawie oznakowania opakowań substancji niebezpiecznych i preparatów niebezpiecznych (Dz. U. nr 73, poz. 1679)
14. Umowa europejska dotycząca międzynarodowego przewozu towarów niebezpiecznych (RID/ADR)
15. Rozporządzenie Ministra Infrastruktury z dnia 8 listopada 2004 r. w sprawie aprobat technicznych oraz jednostek organizacyjnych uprawnionych do ich wydania (Dz. U. nr 249, poz. 2497)

D.07.02.01

Oznakowanie pionowe

1. WSTĘP

1.1. Przedmiot SST

Przedmiotem niniejszej szczegółowej specyfikacji technicznej (SST) są wymagania dotyczące wykonania i odbioru robót związanych z wykonaniem oznakowania pionowego dla „Budowy ul. Słowackiego wraz z łącznikiem do ul. Jana Pawła II w Grójcu. Budowa ulicy Słowackiego na odcinku: od ul. Sienkiewicza do ul. Wybickiego Etap 5”.

1.2. Zakres stosowania SST

Szczegółowa specyfikacja techniczna (SST) jest stosowana jako dokument przetargowy i kontraktowy przy zlecaniu i realizacji robót wymienionych w punkcie 1.1. i 1.3.

1.3. Zakres robót objętych SST

Ustalenia zawarte w niniejszej specyfikacji dotyczą zasad prowadzenia robót związanych z wykonaniem oznakowania pionowego.

Zakresem robót jest objęte:

- ustawienie słupków z rur stalowych o średnicy 70mm do znaków drogowych,
- przymocowanie tarcz znaków drogowych odblaskowych do ustawionych słupków.

Zakres występowania oznakowania poziomego zgodnie z Dokumentacją Projektową.

1.4. Określenia podstawowe

1.4.1. Znak pionowy - znak wykonany w postaci tarczy lub tablicy, z naniesionym na niej odblaskowym licem, zwykle umieszczony na pojedynczym słupku lub konstrukcji wsporczej.

1.4.2. Tarcza znaku - element konstrukcyjny, płaska powierzchnia z usztywnioną krawędzią, na której w sposób trwały umieszczone jest lico znaku. Tarcza może być wykonana z blachy stalowej ocynkowanej ogniowo zabezpieczonej przed procesami korozji powłokami ochronnymi zapewniającymi jakość i trwałość wykonanego znaku - jako jednolita lub składana.

1.4.3. Lico znaku - przednia część znaku, służąca do podania treści znaku. Lico znaku jest wykonane z folii odblaskowej, na powierzchni, której naniesiona jest treść przy użyciu transparentnych farb sitodrukowych bądź transparentnych kolorowych folii ploterowych. W przypadkach szczególnych (znak z przejrzystych tworzyw syntetycznych) lico znaku może być zatopione w tarczy znaku.

1.4.4. Uchwyt montażowy - element stalowy lub aluminiowy zabezpieczony przed korozją, służący do zamocowania w sposób rozłączny tarczy znaku do konstrukcji wsporczej.

1.4.5. Znak drogowy odblaskowy - znak, którego lico wykazuje właściwości odblaskowe (wykonane jest z materiału o odbiciu powrotnym - współdrożnym).

1.4.6. Konstrukcja wsporcza znaku - każdy rodzaj konstrukcji (słupek, słup, słupy, kratownice, wysięgniki, bramy, wsporniki itp.) gwarantujący przenoszenie obciążeń zmiennych i stałych działających na konstrukcję i zamontowane na niej znaki lub tablice wraz z elementami służącymi do przymocowania (śruby, zaciski itp.)

1.4.7. Pozostałe Określenia podstawowe są zgodne z obowiązującymi, odpowiednimi polskimi normami i definicjami podanymi w SST D.M.00.00.00 „Wymagania ogólne” pkt 1.4.

1.5. Ogólne wymagania dotyczące robót

Ogólne wymagania dotyczące robót podano w SST D.M.00.00.00 „Wymagania ogólne” pkt 1.5.

1.6. Wspólny Słownik Zamówień (CPV)

Kody grup, klas i kategorii robót Wspólnego Słownika Zamówień (CPV) dotyczących przedmiotu zamówienia podano w SST D.M.00.00.00. „Wymagania Ogólne”.

2. MATERIAŁY

2.1. Ogólne wymagania dotyczące materiałów

Ogólne wymagania dotyczące materiałów, ich pozyskiwania i składowania podano w SST D.M.00.00.00. „Wymagania Ogólne” pkt 2.

2.2. Materiały do oznakowania pionowego

Materiałami do wykonania oznakowania pionowego według zakresu określonego w Dokumentacji Projektowej są:

- prefabrykaty betonowe lub beton wykonywany "na mokro" do zamocowania konstrukcji wsporczych znaków i słupków,
- konstrukcje wsporcze i słupki,
- tarcze znaków,
- folie odblaskowe, transparentne farby sitodrukowe, transparentne kolorowe folie ploterowe, ecofu,
- materiały do montażu znaków,
- elementy łączące tarcze znaków i tablic ze słupkami nośnymi.

Wszystkie znaki pionowe, wymienione w Dokumentacji Projektowej będą zamówione u producenta posiadającego certyfikat na znak CE dla produkcji pionowego oznakowania dróg, a także gwarantującego trwałość znaków w okresie odpowiednim do typu folii odblaskowej użytej do wykonania lica znaku.

I tak:

- dla lic znaków wykonanych z folii odblaskowej typu 2, minimalna trwałość znaków wyniesie 10 lat,
- dla lic znaków wykonanych z folii odblaskowej typu 3 (pryzmatycznej), minimalna trwałość znaków wyniesie 12 lat.

W przypadku wykonania tarcz znaków z blachy stalowej ocynkowanej ogniowo, maksymalna wymagana gwarantowana trwałość znaków wynosi 5 lat. Każdy materiał użyty do wykonania i zamocowania pionowego znaku drogowego, na który nie ma polskiej normy (PN), będzie posiadać Aprobata Techniczną wydaną przez IBDiM. Dotyczy to zwłaszcza folii odblaskowych użytych do wykonania odblaskowych lic znaków. Nie wymaga się Aprobata Technicznych dla transparentnych farb sitodrukowych lub transparentnych kolorowych folii ploterowych, wykorzystywanych do wykonania kolorowych powłok lica znaku i stanowiących jego treść. Wybór tych materiałów będzie zgodny z zaleceniami producenta użytej folii odblaskowej.

Dokumentacja Projektowa szczegółowo określi znaki z której, grupy wielkości znaków należy je wykonać oraz z której generacji folii odblaskowej należy wykonać ich lico.

W załączniku nr 1 do rozporządzenia Ministra Infrastruktury z dnia 3 lipca 2003 w sprawie szczegółowych warunków technicznych dla znaków i sygnałów drogowych oraz urządzeń bezpieczeństwa ruchu drogowego i warunków ich umieszczania na drogach [25], podano szczegółowe informacje odnośnie wymagań dla znaków pionowych.

2.3. Materiały stosowane do fundamentów znaków

Fundamenty dla zamocowania konstrukcji wsporczych znaków mogą być wykonywane jako:

- prefabrykaty betonowe,
- z betonu wykonywanego „na mokro”,
- z betonu zbrojonego,

Dla fundamentów należy opracować dokumentację techniczną zgodną z obowiązującymi przepisami. Fundamenty pod konstrukcje wsporcze oznakowania kierunkowego należy wykonać z betonu lub betonu zbrojonego klasy, co najmniej C16/20 wg PN-EN 206-1:2003 [9], (beton min. B-20). Zbrojenia stalowe należy wykonać zgodnie z normą PN-B-03264:1984 [7]. Wykonanie i osadzenie kotew fundamentowych należy wykonać zgodnie z normą PN-B-03215:1998 [6]. Posadowienie fundamentów należy wykonać na głębokość poniżej przemarzania gruntu.

Fundamenty dla znaków A-D i F należy wykonać z betonu B-20 według KPED karta nr 03.67.

Kruszywo stosowane do betonu powinno odpowiadać wymaganiom PN-86/B-06712.

Woda do betonu powinna być "odmiany I", zgodnie z wymaganiami normy PN-88/B-32250.

Dla fundamentów Wykonawca opracuje dokumentację techniczną zgodną z obowiązującymi przepisami i uzgodni z Inżynierem.

Rodzaj, wymiary i wymagania wytrzymałościowe prefabrykatów betonowych do zamocowania słupków i konstrukcji wsporczych w gruncie, powinny być zgodne z KPED - karta 03.67 i należy uzgodnić z Inżynierem. Sposób połączenia słupka z prefabrykatem wykonawca uzgodni z Inżynierem.

2.4. Konstrukcje wsporcze

2.4.1. Ogólna charakterystyka konstrukcji wsporczych

Wykonawca dla wszystkich konstrukcji wsporczych do wszystkich znaków pionowych dokona obliczeń w oparciu o normę PN-EN 12899-1:2005[16] i SST i uzgodni z Zamawiającym za pośrednictwem Inżyniera.

Konstrukcje wsporcze do znaków i tablic należy zaprojektować i wykonać w sposób gwarantujący stabilne i prawidłowe ustawienie w pasie drogowym.

Wykonawca opracuje projekt rozwiązania konstrukcji wsporczych dla znaków typu „E” i uzgodni z Zamawiającym za pośrednictwem Inżyniera w zależności od ich wymiarów liniowych. Zakres dokumentacji wykonanej przez Wykonawcę dla konstrukcji wsporczych powinien obejmować opis techniczny, obliczenia statyczne uwzględniające strefy obciążenia wiatrem dla określonej kategorii terenu oraz rysunki techniczne wykonawcze konstrukcji wsporczych. Parametry techniczne konstrukcji uzależnione są od powierzchni montowanych znaków i tablic oraz od ilości i sposobu ich usytuowania w terenie.

Przykładowa konstrukcja wsporcza przestrzenna wykonana jest z trzech rur połączonych jarzmami. Połączenie rury z jarzmem przy pomocy śrub. Całość stanowi słup trój gałęziowy o podstawie trójkąta równobocznego. Jarzmo wykonuje się z 3 odcinków rur połączonych na trwałe płaskownikiem.

Będzie one wykonane w postaci konstrukcji kratowych przestrzennych z ocynkowanymi rurami, kątownikami lub o innym kształcie zaakceptowanym przez Inżyniera. Konstrukcje wsporcze mogą posiadać wyjątkowo dwie podpory.

Zamocowanie tarcz oznakowania kierunkowego do konstrukcji wsporczych zostanie wykonane przy użyciu uchwyty uniwersalnych, ocynkowanych ogniwo.

Konstrukcje wsporcze znaków oraz sposób połączenia konstrukcji wsporczej z fundamentem proponuje Wykonawca i uzgodni z Zamawiającym za pośrednictwem Inżyniera.

2.4.2. Rury na słupki i konstrukcje do znaków

Rury powinny odpowiadać wymaganiom PN-H-74200:1998, [22], PN-84/H-74220 [3] lub innej normy zaakceptowanej przez Inżyniera.

Powierzchnia zewnętrzna i wewnętrzna rur nie powinna wykazywać wad w postaci łusek, pęknięć, zwalcowania i naderwań. Dopuszczalne są nieznaczne nierówności, pojedyncze rysy wynikające z procesu wytwarzania, mieszczące się w granicach dopuszczalnych odchyłek wymiarowych.

Końce rur powinny być obcięte równo i prostopadłe do osi rury.

Pożądanym jest, aby rury były dostarczane o długościach:

- dokładnych, zgodnych z zamówieniem; z dopuszczalną odchyłką ± 10 mm,
- wielokrotnych w stosunku do zamówionych długości dokładnych poniżej 3 m z nadatkiem 5 mm na każde cięcie i z dopuszczalną odchyłką dla całej długości wielokrotnej, jak dla długości dokładnych.

Rury powinny być proste. Dopuszczalna miejscowa krzywizna nie powinna przekraczać 1,5 mm na 1 m długości rury.

Rury powinny być wykonane ze stali w gatunkach dopuszczonych przez PN-H-84023.07 [5], lub inne normy po zaakceptowaniu przez Inżyniera.

Rury powinny być dostarczone bez opakowania w wiązkach lub luzem względnie w opakowaniu uzgodnionym z Inżynierem.

Do ocynkowania rur stosuje się gatunek cynku Raf według PN-H-82200.

Rury powinny być cechowane indywidualnie (dotyczy średnic 31,8 mm i większych i grubości ścianek 3,2 mm i większych) lub na przywieszkach metalowych (dotyczy średnic i grubości mniejszych od wyżej wymienionych). Cechowanie na rurze lub przywieszce powinno, co najmniej obejmować: znak wytwórcy, znak stali i numer wytopu.

Do każdej partii dla rur wytwórca powinien dostarczyć "zaświadczenie o jakości" stwierdzające zgodność wyrobu z wymaganiami normy, zawierające, co najmniej: nazwę lub znak towarowy wytwórcy, oznaczenie wyrobu i stwierdzenie o zgodności wyrobu z wymaganiami normy. Powłoka metalizacyjna cynkowa na konstrukcjach wsporczych do znaków powinna być z cynku o czystości nie mniejszej niż 99,5% i odpowiadać wymaganiom BN-89/1076-02.

Minimalna grubość powłoki metalizacyjnej cynkowej narażonej na działanie korozji atmosferycznej wg BN-89/1076-02, w warunkach umiarkowanych wynosi 60 µm.

2.4.3. Kształtowniki na konstrukcje do znaków

Kształtowniki powinny odpowiadać wymaganiom PN-91/H-93010 [23]. Powierzchnia kształtownika powinna być charakterystyczna dla procesu walcowania i wolna od wad jak widoczne łuski, pęknięcia, zwalcowania i naderwania. Dopuszczalne są usunięte wady przez szlifowanie lub dłutowanie z tym, że obrobiona powierzchnia powinna mieć łagodne wycięcia i zaokrąglone brzegi, a grubość kształtownika nie może zmniejszyć się poza dopuszczalną dolną odchyłkę wymiarową dla kształtownika.

Kształtowniki powinny być obcięte prostopadłe do osi wzdłużnej kształtownika. Powierzchnia końców kształtownika nie powinna wykazywać rzadzisz, rozwarstwień, pęknięć i śladów jamy skurczowej widocznych nie uzbrojonym okiem.

Kształtowniki powinny być ze stali St3W lub St4W oraz mieć własności mechaniczne według aktualnej normy uzgodnionej z Zamawiającym (GDDKiA) za pośrednictwem Inżyniera pomiędzy Zamawiającym i wytwórcą.

Do każdej partii kształtowników wytwórca powinien dostarczyć "zaświadczenie o jakości" stwierdzające zgodność wyrobu z wymaganiami normy, zawierające, co najmniej: nazwę lub znak towarowy wytwórcy, oznaczenie wyrobu i stwierdzenie o zgodności wyrobu z wymaganiami normy. Powłoka metalizacyjna cynkowa na konstrukcjach wsporczych do znaków powinna być z cynku o czystości nie mniejszej niż 99,5% i odpowiadać wymaganiom BN-89/1076-02.

Minimalna grubość powłoki metalizacyjnej cynkowej narażonej na działanie korozji atmosferycznej wg BN-89/1076-02, w warunkach umiarkowanych wynosi 60 µm.

2.4.4. Powłoki metalizacyjne cynkowe

W przypadku zastosowania powłoki metalizacyjnej cynkowej na konstrukcjach stalowych, powinna ona spełniać wymagania PN EN ISO 1461:2000 [12] i PN-EN 10240:2001 [12a]. Minimalna grubość powłoki cynkowej powinna wynosić 60 µm. Powierzchnia powłoki powinna być ciągła i jednorodna pod względem ziarnistości. Nie może ona wykazywać widocznych wad jak rysy, pęknięcia, pęcherze lub odstawanie powłoki od podłoża.

2.4.5. Gwarancja producenta lub dostawcy na konstrukcję wsporczą

Producent lub dostawca każdej konstrukcji wsporczej, a w przypadku znaków umieszczanych na innych obiektach lub konstrukcjach (wiadukty nad drogą, kładki dla pieszych, słupy latarni itp.), także elementów służących do zamocowania znaków na tym obiekcie lub konstrukcji, obowiązany jest do wydania gwarancji na okres trwałości znaku uzgodniony z Zamawiającym za pośrednictwem Inżyniera. Przedmiotem gwarancji są właściwości techniczne konstrukcji wsporczej lub elementów mocujących oraz trwałość zabezpieczenia przeciwkorozyjnego.

W przypadku słupków znaków pionowych ostrzegawczych, zakazu, nakazu i informacyjnych o standardowych wymiarach oraz w przypadku elementów, służących do zamocowania znaków do innych obiektów lub konstrukcji - gwarancja może być wydana dla partii dostawy.

W przypadku konstrukcji wsporczej dla znaków drogowych bramowych i wysięgnikowych gwarancja jest wystawiana indywidualnie dla każdej konstrukcji wsporczej. Minimalny okres trwałości konstrukcji wsporczej powinien wynosić 10 lat.

2.4.6. Połączenia spawane

Jeżeli Dokumentacja Projektowa, SST lub Inżynier przewidują wykonanie spawanych połączeń elementów, to elektroda powinna spełniać wymagania BN-82/4131-03 lub PN-M-69430, względnie innej uzgodnionej normy, a drut spawalniczy powinien spełniać wymagania PN-M-69420, odpowiednio dla spawania gazowego acetylenowo-tlenowego lub innego zaakceptowanego przez Inżyniera.

Średnica elektrody lub drutu powinna wynosić połowę grubości elementów łączonych lub 6 do 8 mm, gdy elementy łączone są grubsze niż 15 mm. Powierzchnia elektrody lub drutu powinna być czysta i gładka, bez rdzy, zgorzeliny, brudu lub smarów.

Do każdej partii elektrod lub drutów wytwórca powinien dostarczyć zaświadczenie, w którym podane są następujące wyniki badań: oględziny zewnętrzne, sprawdzenie wymiarów, sprawdzenie składu chemicznego, sprawdzenie wytrzymałości na rozciąganie, sprawdzenie pakowania oraz stwierdzenie zgodności własności elektrod lub drutów z normą. Elektrody, druty i pręty powinny być przechowywane w suchych pomieszczeniach wolnych od czynników wywołujących korozję.

2.5. Materiały na tarcze znaków

2.5.1. Znaki o konstrukcji panelowej tarcz

Tarcze oznakowania kierunkowego wykonane będą z blachy stalowej grubości, co najmniej 1,25 mm, zabezpieczone antykorozyjnie metodą zanurzeniową (ogniową), które poddane zostaną obróbce chemicznej w celu pokrycia ich antykorozyjnymi powłokami konwersyjnymi chromianowymi, anodowymi lub im podobnymi, spełniającymi wymagania badań na odporność w komorze solnej i badań na odporność w warunkach przyspieszonego starzenia.

Tylne strony tarcz oznakowania kierunkowego będą pokryte lakierem barwy szarej, neutralnej o współczynniku luminacji o wartości od 0,08 do 0,10; zgodnie ze wzorcem w „Szczegółowych warunkach technicznych dla znaków i sygnałów drogowych oraz urządzeń bezpieczeństwa ruchu drogowego i warunki umieszczania ich na drogach”, Dz. Ustaw nr 220, poz. 2181z dnia 23.12.2003r.

Zastosowane powłoki lakiernicze spełnią warunki norm PN-88/C/81523 oraz PN-76/C/81521.

Tarcze znaków należy wykonać w konstrukcji panelowej z możliwością dzielenia znaków w płaszczyźnie pionowej i poziomej. Pionowe i poziome linie łączenia paneli nie mogą powodować przecinania liter. Usztywnienie paneli należy uzyskać poprzez podwójne zagięcie krawędzi znaku na całym jego obwodzie lub / i przez zastosowanie stalowych profili.

Tarcza znaku musi być równa i gładka - bez odkształceń płaszczyzny znaku, w tym pofałdowań, wgłęć, lokalnych wgnieceń lub nierówności itp.

Odchylenie płaszczyzny tarczy znaku (zwichrowanie, pofałdowanie itp.) nie może wynosić więcej niż:

- 0,1 % największego wymiaru znaku przy $L < 4,0$ m,
- max. 6 mm przy $L > 4,0$ m.

Przyjęte wymiary paneli muszą gwarantować spełnienie warunków jw. W przypadkach koniecznych należy dodatkowe wzmocnienia (usztywnienia) zapobiegające odkształceniom powierzchni panela.

Dopuszcza się:

inne wymiary tablic o konstrukcji panelowej spowodowane faktem stosowania takiej konstrukcji i koniecznością spełnienia innych warunków (przecinanie liter) lub potrzebą zwiększenia powtarzalności wymiarów paneli,

odstępstwa od poziomych wymiarów znaków E-4, E-13, E-17a i E-18a celem stypizowania tych wymiarów.

Dopuszcza się stosowanie wymiarów poziomych zaokrąglonych do 0,05 m np. ciąg wymiarów 1,20 m, 1,25 m, 1,30 m, 1,35 m itd.

2.5.2. Znaki o jednolitej konstrukcji tarcz

Do znaków o jednolitej konstrukcji tarcz należą wszystkie znaki grup A-D i F. Znaki, których wymiary nie uzasadniają podziału na panele powinny być wykonane jako jednolite z podwójnie zagiętymi krawędziami na całym obwodzie, bez osłabiających nacięć i przewężeń na narożach, z zachowaniem wszystkich innych warunków jak dla tarcz panelowych.

2.5.3. Materiały odblaskowe na tarczach znaków

Znaki drogowe odblaskowe wykonuje się poprzez trwałe naniesienie na powierzchnię tarczy znaku odblaskowego lica znaku.

Materiały odblaskowe użyte do wykonania znaków drogowych powinny posiadać Aprobatę Techniczną (za wyjątkiem transparentnych kolorowych farb sitodrukowych lub transparentnych kolorowych folii ploterowych, których dobór powinien być zgodny z zaleceniami producenta folii odblaskowej w celu zapewnienia maksymalnej trwałości kolorowych transparentnych powłok na powierzchni folii odblaskowej). Jako materiały odblaskowe będą stosowane:

- folie odblaskowe typu 2,
- folie odblaskowe typu 3 (pryzmatyczne) z powłoka antyzroszeniową na bramach.

Dokumentacja Projektowa określi rodzaje folii (folie odblaskowe typu 2 lub 3) potrzebne do wykonania poszczególnych lic na tarczach znaków.

Folie odblaskowe użyte do wykonania lica znaku powinny wykazywać pełne związanie z tarczą znaku przez cały okres deklarowanej trwałości znaku. Niedopuszczalne są lokalne niedoklejenia, odklejenia, złuszczenia lub odstawanie folii na krawędziach tarczy znaku oraz na jego powierzchni. Sposób połączenia folii z powierzchnią tarczy znaku powinien uniemożliwiać jej odłączenie od powierzchni tarczy bez jej uprzedniego zniszczenia folii. Przy wykonywaniu kolorowych, transparentnych powłok na powierzchni lica znaku (wykonywaniu treści lica) należy skonsultować z producentem folii odblaskowej technologię oraz materiały związane z operacjami sitodruku bądź wykonywania transparentnych kolorowych powłok ploterowych, w celu zapewnienia ich optymalnej trwałości i chemicznej kompatybilności z powierzchnią folii odblaskowej, znaki typu E wykonać z zastosowaniem ecofu.

Okresy trwałości lica znaku wykonanego przy użyciu folii odblaskowych:

- 10 lat dla lic wykonanych z folii typu 2,
- 12 lat dla lic wykonanych z folii typu 3.

W przypadku wykonania tarczy znaku z blachy stalowej ocynkowanej ogniowo, wymagany okres trwałości znaku wynosi 5 lat.

Powierzchnia tarczy znaku powinna być równa i gładka, nie mogą na niej występować lokalne nierówności i pofałdowania. Niedopuszczalne jest występowanie jakichkolwiek zarysowań powierzchni tarczy znaku.

Dokładność odwzorowania rysunku symboli na powierzchni lica znaku powinna być taka, aby wady konturów tych symboli, które mogą powstać przy nanoszeniu transparentnej kolorowej farby sitodrukowej na odblaskową powierzchnię folii nie były większe niż:

- 0,5 mm dla znaków średnich,
- 1 mm dla znaków dużych.

Połączenie folii odblaskowej z tarczą znaku nie może wykazywać żadnych odklejeń i rozwarstwień między folią a tarczą znaku. Niedopuszczalne jest występowanie jakichkolwiek ognisk korozji zarówno na powierzchni jak i na obrzeżach tarczy znaku.

Tylna strona płyty znaków odblaskowych musi być zabezpieczona farbą nie odblaskową barwy ciemnoszarej. Dla powłoki lakierniczej na tylnej powierzchni tarczy znaku o grubości 60 μm wynosi ± 15 nm. Sprawdzenie wg PN-EN ISO 2808:2000 [22].

2.5.4. Barwa

Odblaskowe znaki drogowe pionowe, wykonane zgodnie z wymaganiami niniejszej Specyfikacji, spełnią niżej podane wymagania, obowiązujące dla znaków nowych, przed ich zamontowaniem na drodze.

Lica znaków drogowych powinny spełniać wymagania fotometryczne i kolorymetryczne w zakresie odblaskowości i barwy. Wartości współrzędnych chromatyczności (x,y) wyznaczających punkty narożne pól tolerancji barwnych dla poszczególnych typów folii odblaskowych oraz powłok kryjących wraz z wartościami współczynników luminancji β dla znaków nowych zostały podane w tabelach 1D i 2.

Tabela 1d

Minimalne wartości współczynnika β oraz wartości współrzędnych chromatyczności (x,y) punktów narożnych pól tolerancji barw dla folii odblaskowych typu 1 i 2 dla odblaskowych znaków drogowych pionowych, w okresie ich wymaganej trwałości:

Barwa lica znaku		Współrzędne punktów narożnych				Minimalna wartość współczynnika luminancji β		
		1	2	3	4	folia typu 1	folia typu 2	folia typu 3
Biała	x	0,350	0,300	0,285	0,335	0,35	0,27	0,40
	y	0,360	0,310	0,325	0,375			
Żółta	x	0,545	0,487	0,427	0,465	0,27	0,16	0,24
	y	0,454	0,423	0,483	0,534			
Czerwona	x	0,735	0,674	0,569	0,655	0,05	0,03	0,03
	y	0,265	0,236	0,341	0,345			
Zielona	x	0,007	0,248	0,177	0,026	0,04	0,03	0,03
	y	0,703	0,409	0,362	0,399			
Niebieska	x	0,078	0,150	0,210	0,137	0,01	0,01	0,01
	y	0,171	0,220	0,160	0,038			
Pomarańczowa	x	0,610	0,535	0,506	0,570	0,15	0,14	
	y	0,390	0,375	0,404	0,429			
Brązowa	x	0,455	0,523	0,479	0,558	0,03	0,03	
	y	0,397	0,429	0,373	0,394			
Szara	x	0,350	0,300	0,285	0,335	0,12	0,12	
	y	0,360	0,310	0,325	0,375			

Pomiary zostaną przeprowadzone sferycznym spektrokolorymetrem w geometrii pomiaru 45°/0° dla 2° obserwatora, przy zastosowaniu standardowego, polichromatycznego źródła światła CIE D65, zdefiniowanego w publikacji CIE Nr 15.2 - 1986.

Tabela 2

Wartości współrzędnych chromatyczności (x,y) punktów narożnych pól tolerancji barw i współczynnika luminancji β dla powłok kryjących:

Barwa lica znaku		Współrzędne chromatyczności punktów narożnych pól tolerancji barw				Wartość współczynnika luminancji β	
		1	2	3	4	min.	max.
Szara	x	0,305	0,350	0,340	0,295	0,08	0,10
	y	0,315	0,360	0,370	0,325		
Czarna	x	0,300	0,385	0,345	0,360	-	≤0,02
	y	0,270	0,335	0,395	0,310		

Pomiary zostaną przeprowadzone sferycznym spektrokolorymetrem w geometrii pomiaru 45°/0° dla 2° obserwatora, przy zastosowaniu standardowego, polichromatycznego źródła światła CIE D65, zdefiniowanego w publikacji CIE Nr 15.2 - 1986

2.5.5. Odblaskowość znaków

Odblaskowe znaki drogowe pionowe, wykonane zgodnie z wymaganiami niniejszej Specyfikacji, spełnią niżej podane wymagania, obowiązujące dla znaków nowych, przed ich zamontowaniem na drodze.

Minimalne wartości gęstości powierzchniowej współczynnika odbłasku dla folii odblaskowych typu 1 i 2 i 3 pryzmatycznej naniesionych na tarcze znaków nowych zostały określone w tabelach: 3, 4, 5.

Folie odblaskowe wszystkich typów użyte do wykonania lic znaków powinny spełniać odpowiednio wymagania podane w tabelach 1D, 3, 4, a powłoki kryjące powinny spełniać odpowiednio wymagania określone w tabeli 2.

W zależności od typu folii odblaskowej użytej do wykonania lica znaku wymagane współczynniki odblasku R' dla znaków używanych w całym okresie ich gwarantowanej trwałości zostały określone w tabeli 6.

Tabela nr 3

Minimalne wartości gęstości powierzchniowej współczynnika odblasku R' w [cd/ lx / m²] dla lic znaków wykonanych z folii odblaskowej typu 1 mierzone dla standartowego źródła światła CIE typu A.

Kąt obserwacji α	Kąt oświetlenia β_1 ($\beta_2=0$)	Barwa lica znaku						
		Biała	Żółta	Czerwona	Zielona	Niebieska	Brązowa	Pomarańczowa
0,2°	5°	70	50	14,5	9	4	1,0	25
	30°	30	22	6	3,5	1,7	0,3	7
	40°	10	7	2	1,5	0,5	0,1	2,2
0,33°	5°	50	35	10	7	2	0,6	20
	30°	24	16	4	3	1	0,2	4,5
	40°	9	6	1,8	1,2	0,4	-	2,2
2,0°	5°	5	3	0,8	0,6	0,2	-	1,2
	30°	2,5	1,5	0,4	0,3	0,1	-	0,6
	40°	1,5	1,0	0,3	0,2	-	-	0,4

Tabela nr 4

Minimalne wartości gęstości powierzchniowej współczynnika odblasku R' w [cd/ lx / m²] dla lic znaków wykonanych z folii odblaskowej typu 2, mierzone dla standartowego źródła światła CIE typu A.

Kąt obserwacji α	Kąt oświetlenia β_1 ($\beta_2=0$)	Barwa lica znaku						
		Biała	Żółta	Czerwona	Zielona	Niebieska	Brązowa	Pomarańczowa
0,2°	5°	250	170	45	45	20	12	100
	30°	150	100	25	25	11	8,5	60
	40°	110	70	15	12	8	5,0	29
0,33°	5°	180	122	25	21	14	8,5	65
	30°	100	67	14	12	8	5,0	40
	40°	95	64	13	11	7	3,0	20
2,0°	5°	5	3	0,8	0,6	0,2	0,2	1,5
	30°	2,5	1,5	0,4	0,3	0,1	0,2	0,9
	40°	1,5	1,0	0,3	0,2	-	-	0,8

Tabela nr 5

Minimalne wartości gęstości powierzchniowej współczynnika odblasku R' w [cd/ lx / m²] dla lic znaków wykonanych z folii odblaskowej typu 3 pryzmatycznej, mierzone dla standartowego źródła światła CIE typu A.

Kąt obserwacji α	Kąt oświetlenia β_1 ($\beta_2=0$)	Barwa lica znaku				
		Biała	Żółta	Czerwona	Zielona	Niebieska
0,2°	5°	430	350	110	45	22
	30°	235	190	60	25	10
	40°	150	125	40	15	6
0,33°	5°	275	220	70	32	17
	30°	170	140	40	19	7
	40°	35	30	10	3,5	1,5
1,0°	5°	75	58	20	9	4
	30°	42	35	11	5	2,5
	40°	10	8,8	3	1,6	0,7

Tabela nr 6

Minimalne wartości gęstości powierzchniowej współczynnika odbłasku R' w [cd/ lx / m²] dla lic odblaskowych znaków w całym okresie ich gwarantowanej trwałości.

Barwa lica znaku	Typ odblaskowości / wartość R'	
	Kąt obserwacji $\alpha = 0,20^\circ$, Kąt oświetlenia $\beta_1 = 5^\circ$ ($\beta_2 = 0^\circ$), Kąt obrotu $\varepsilon = 0^\circ$	
	Typ 2	typ 3
	10 lat	12 lat
Biała	126	400
Żółta	84	330
Czerwona	17	107
Zielona	15	38
Niebieska	10	22
Pomarańczowa	45	-
Brązowa	5	-
Szara	63	-

Wartości gęstości powierzchniowej współczynnika odbłasku mierzone dla transparentnych kolorowych powłok naniesionych na białą folię odblaskową przy pomocy techniki sitodruku lub transparentnych kolorowych folii ploterowych nie będą niższe niż 70% wartości uzyskanych dla odpowiednich kolorów folii odblaskowej typu 2.

Wartości gęstości powierzchniowej współczynnika odbłasku mierzone dla czerwonej transparentnej powłoki sitodrukowej naniesionej na żółtą folię odblaskową typu 2 nie będą niższe niż 50% wartości uzyskanych dla czerwonej folii odblaskowej typu 2.

2.6. Materiały do montażu znaków

Wszystkie ocynkowane łączniki metalowe do konstrukcji wsporczych znaków jak śruby, listwy, wkręty itp. powinny być czyste, gładkie bez pęknięć, naderwań i wypukłych korbów. Elementy zastosowane do montażu znaków i tablic, oraz sposób montażu, powinny umożliwić demontaż tarcz, znaków i tablic dla pracowników administratora drogi; dla konserwacji, lub wymiany uszkodzonych części znaku.

3. SPRZĘT

3.1. Ogólne wymagania dotyczące sprzętu

Ogólne wymagania dotyczące sprzętu podano w SST D.M.00.00.00. „Wymagania Ogólne” pkt 3.

3.2. Sprzęt do wykonania oznakowania pionowego

Roboty związane z wykonaniem i ustawieniem oznakowania pionowego mogą być wykonane przy użyciu dowolnego sprzętu mechanicznego, zaakceptowanego przez Inżyniera.

4. TRANSPORT

4.1. Ogólne wymagania dotyczące transportu

Ogólne wymagania dotyczące transportu podano w SST D.M.00.00.00 „Wymagania ogólne” pkt 4.

4.2. Transport znaków

Znaki drogowe, konstrukcji wsporczych i osprzętu (uchwyty, śruby, nakrętki, itp.), folie, elementy odblaskowe, farby na okres transportu odpowiednio zabezpieczyć, tak aby nie ulegały przemieszczaniu i w sposób nie uszkodzony dotarły do odbiorcy..

5. WYKONANIE ROBÓT

5.1. Ogólne wymagania dotyczące wykonania robót

Ogólne wymagania dotyczące wykonania robót podano w SST D.M.00.00.00 „Wymagania ogólne” pkt 5.

5.2. Roboty przygotowawcze

Przed przystąpieniem do robót należy wyznaczyć:

- lokalizację znaku, tj., jego pikietaż oraz odległość od krawędzi jezdni lub krawędzi pobocza umocnionego,
- wysokość zamocowania znaku na konstrukcji wsporczej.

Wykonawca w porozumieniu z Inżynierem wyznaczy miejsce wbudowania konstrukcji wsporczej dla baterii słonecznej z generatorem wiatrowym. Punkty stabilizujące miejsca ustawienia znaków należy zabezpieczyć w taki sposób, aby w czasie trwania i odbioru robót istniała możliwość odtworzenia lokalizacji znaków.

Lokalizacja i wysokość zamocowania znaku powinny być zgodne z Dokumentacją Projektową oraz wymaganiami podanymi „Szczegółowych warunkach technicznych dla znaków i sygnałów drogowych oraz urządzeń bezpieczeństwa ruchu drogowego i warunki umieszczania ich na drogach”, Dz. Ustaw nr 220, poz. 2181 z dnia 23.12.2003r.

Miejsce wykonywania prac należy oznakować, w celu zabezpieczenia pracowników i kierujących pojazdami na drodze.

5.3. Wykonanie wykopów i fundamentów dla konstrukcji wsporczych znaków

Sposób wykonania wykopu pod fundament znaku pionowego powinien być dostosowany do głębokości wykopu, rodzaju gruntu i posiadanego sprzętu. Wymiary wykopu powinny być zgodne z dokumentacją projektową lub wskazaniem Inżyniera.

Wykopy fundamentowe powinny być wykonane w takim okresie, aby po ich zakończeniu można było przystąpić natychmiast do wykonania w nich robót fundamentowych.

5.3.1. Prefabrykaty betonowe

Dno wykopu przed ułożeniem prefabrykatu należy wyrównać i zagęścić. Wolne przestrzenie między ścianami gruntu i prefabrykatem należy wypełnić materiałem kamiennym, np. kliniec i dokładnie zagęścić ubijakami ręcznymi.

Jeżeli znak jest zlokalizowany na poboczu drogi, to górna powierzchnia prefabrykatu powinna być równa z powierzchnią pobocza lub być wyniesiona nad tę powierzchnię nie więcej niż 0,03 m.

5.3.2. Fundamenty z betonu i betonu zbrojonego

Wykopy pod fundamenty konstrukcji wsporczych dla zamocowania znaków wielkowymiarowych (znak kierunku i miejscowości) należy wykonać zgodnie z PN-S-02205:1998 [24].

Posadowienie fundamentów w wykopach otwartych bądź rozpartych należy wykonywać zgodnie z SST lub wskazaniem Inżyniera. Wykopy należy zabezpieczyć przed napływem wód opadowych przez wyprofilowanie terenu ze spadkiem umożliwiającym łatwy odpływ wody poza teren przylegający do wykopu. Dno wykopu powinno być wyrównane z dokładnością ± 2 cm.

Przy naruszonej strukturze gruntu rodzimego, grunt należy usunąć i miejsce wypełnić do spodu fundamentu betonem. Płaszczyzny boczne fundamentów stykające się z gruntem należy zabezpieczyć izolacją, np. emulsją asfaltową. Po wykonaniu fundamentu wykop należy zasypać warstwami grubości 20 cm z dokładnym zagęszczeniem gruntu.

Fundamenty pod konstrukcje wsporcze znaków zostaną wykonane z betonu klasy nie mniejszej niż B-20 spełniającego wymagania PN-B-06250 (klasy, co najmniej C16/20 wg PN-EN 206-1:2003), a zbrojenie stalowe będzie zgodne z normą PN-84/B-03264.

Wykonanie i osadzenie kotew fundamentowych będzie zgodne z normą PN-85/B-03215.

Posadowienie fundamentów powinno być wykonane na głębokości poniżej przemarzania gruntu.

5.4. Tolerancje ustawienia znaku pionowego

Konstrukcje wsporcze znaków - słupki, słupy, wysięgniki, konstrukcje dla tablic wielkowymiarowych, powinny być wykonane zgodnie z dokumentacją i SST.

Dopuszczalne tolerancje ustawienia znaku:

- odchyłka od pionu, nie więcej niż $\pm 1\%$,
- odchyłka w wysokości umieszczenia znaku, nie więcej niż ± 2 cm,
- odchyłka w odległości ustawienia znaku od krawędzi jezdni utwardzonego pobocza lub pasa awaryjnego postoju, nie więcej niż ± 5 cm, przy zachowaniu minimalnej odległości umieszczenia znaku zgodnie z załącznikiem nr 1 do rozporządzenia Ministra Infrastruktury z dnia 3 lipca 2003 r. w sprawie szczegółowych warunków technicznych dla znaków i sygnałów drogowych oraz urządzeń bezpieczeństwa ruchu drogowego i warunków ich umieszczania na drogach [25].

5.5. Konstrukcje wsporcze znaków

5.5.1. Konstrukcje wsporcze znaków

Konstrukcje wsporcza dla zestawu maksymalnie posiadającego dwie tarcze na jednym słupku należy wykonać z rury wg tablicy 1A o średnicy nie mniejszej niż 70 mm o profilu zamkniętym.

Konstrukcje wsporcze dla pozostałych zestawów znaków - słupki, słupy, wysięgniki, powinny być wykonane zgodnie z Dokumentacją Projektową lub wskazaniem Inżyniera.

Przy umieszczaniu na konstrukcji wsporczej znaku drogowego jakichkolwiek urządzeń elektrycznych - obowiązują zasady oznaczania i zabezpieczania tych urządzeń, określone w odpowiednich przepisach i zaleceniach dotyczących urządzeń elektroenergetycznych. Sposób połączeń tarczy znaku lub konstrukcji wsporczej z komorą lub oprawą, w której znajdują się urządzenia elektryczne powinien gwarantować stopień IP-54 ochrony od wpływu czynników zewnętrznych

5.5.2. Łatwo zrywalne złącza konstrukcji wsporczej

W przypadku konstrukcji wsporczych, należy stosować łatwo zrywalnych lub łatwo rozłączalnych przekrojów, złączy lub przegubów o odpowiednio bezpiecznej konstrukcji, umieszczonych na wysokości od 0,15 do 0,20 m nad powierzchnią terenu. W szczególności - zaleca się stosowanie takich przekrojów, złączy lub przegubów w konstrukcjach wsporczych nieosłoniętych barierami ochronnymi, które znajdują się na obszarach zwiększonego zagrożenia kolizyjnego (ostrza rozgałęzień dróg łącznikowych, zewnętrzna strona łuków drogi itp.).

Łatwo zrywalne lub łatwo rozłączalne złącza, przekroje lub przeguby powinny być tak skonstruowane i umieszczone, by znak wraz z konstrukcją wsporczą po zerwaniu nie przewracał się na jezdnię. Wysokość części konstrukcji wsporczej, pozostałej po odłączeniu górnej jej części od fundamentu, nie może być większa od 0,25 m.

5.5.3. Zapobieganie zagrożeniu użytkowników drogi i terenu przyległego - przez konstrukcję wsporczą

Konstrukcja wsporcza znaku musi być wykonana w sposób ograniczający zagrożenie użytkowników pojazdów samochodowych oraz innych użytkowników drogi i terenu do niej przyległego przy najechaniu przez pojazd na znak. Konstrukcja wsporcza znaku musi zapewnić możliwość łatwej naprawy po najechaniu przez pojazdy lub innego rodzaju uszkodzenia znaku.

5.5.4. Tablicowe znaki drogowe na dwóch słupach lub podporach

Przy stosowaniu tablicowych znaków drogowych (drogowskazów tablicowych, tablic przeddrogowskazowych, tablic szlaku drogowego, tablic objazdów itp.) umieszczanych na dwóch podporach kratowych - odległość między tymi podporami, mierzona prostopadle do przewidywanego kierunku najechania przez pojazd, nie może być mniejsza od 1,75 m. Przy stosowaniu większej liczby słupów niż dwa - odległość między nimi może być mniejsza.

5.5.5. Poziom górnej powierzchni fundamentu

Przy zamocowaniu konstrukcji wsporczej znaku w fundamencie betonowym lub innym podobnym - pożądaną jest, by górna część fundamentu pokrywała się z powierzchnią pobocza, pasa dzielącego itp. lub była nad tę powierzchnię wyniesiona nie więcej niż 0,03m. W przypadku konstrukcji wsporczych, znajdujących się poza koroną drogi, górna część fundamentu powinna być wyniesiona nad powierzchnię terenu nie więcej niż 0,15 m.

5.5.6. Barwa konstrukcji wsporczej

Konstrukcje wsporcze znaków drogowych pionowych muszą mieć barwę szarą neutralną z tym, że dopuszcza się barwę naturalną pokryć cynkowanych. Zabrania się stosowania pokryć konstrukcji wsporczych o jaskrawej barwie - z wyjątkiem przypadków, gdy jest to wymagane odrębnymi przepisami, wytycznymi lub warunkami technicznymi.

5.6. Połączenie tarczy znaku z konstrukcją wsporczą

Płyty znaków powinny być wykonane jako jednolite. Znaki drogowe składane z kilku segmentów mogą być wykonywane tylko dla tablicowych znaków informacyjnych - tablice przeddrogowskazowe, drogowaskazy tablicowe, tablice kierunkowe.

Tarcza znaku musi być zamocowana do konstrukcji wsporczej w sposób uniemożliwiający jej przesunięcie lub obrót.

Materiał i sposób wykonania połączenia tarczy znaku z konstrukcją wsporczą musi umożliwiać, przy użyciu odpowiednich narzędzi, odłączenie tarczy znaku od tej konstrukcji przez cały okres użytkowania znaku.

Na drogach i obszarach, na których występują częste przypadki dewastacji znaków, zaleca się stosowanie elementów złącznych o konstrukcji uniemożliwiającej lub znacznie utrudniającej ich rozłączenie przez osoby niepowołane.

Tarcza znaku składanego musi wykazywać pełną integralność podczas najechania przez pojazd w każdych warunkach kolizji. W szczególności - żaden z segmentów lub elementów tarczy nie może się od niej odłączać w sposób powodujących narażenie kogokolwiek na niebezpieczeństwo lub szkodę.

Zamocowanie znaków odblaskowych do konstrukcji wsporczych powinno być wykonane w taki sposób, aby nie przewiercać otworów mocujących w tej części tarczy znaku, na której znajduje się treść znaku. Nie dopuszcza się umieszczania śrub mocujących przez odblaskową tarczę znaku.

5.7. Oznakowanie znaku – nadanie znakom cech identyfikacyjnych

Każdy wykonany znak drogowy musi mieć naklejoną na tylnej stronie tarczy w sposób trwały i czytelny naklejkę zawierającą następujące informacje:

- datę produkcji znaku,
- datę ustawienia znaku,
- nazwę producenta znaku,
- nazwę, oznaczenia identyfikujące użytego lica folii odblaskowej,
- nazwę firma wykonawczej w budowania znaku,
- znak certyfikatu „CE”,

Oznakowania powinny być wykonane w sposób trwały i wyraźny, czytelny z normalnej odległości widzenia, a całkowita powierzchnia naklejki nie była większa niż 30 cm². Czytelność i trwałość cechy na tylnej stronie tarczy znaku nie powinna być niższa od wymaganej trwałości znaku. Naklejkę należy wykonać z folii nieodblaskowej.

6. KONTROLA JAKOŚCI ROBÓT

6.1. Ogólne wymagania dotyczące kontroli jakości robót

Ogólne wymagania dotyczące kontroli jakości robót podano w SST D.M.00.00.00 „Wymagania ogólne” pkt 6.

6.2. Badania materiałów do wykonania fundamentów betonowych

Wykonawca powinien przeprowadzić badania materiałów do wykonania fundamentów betonowych „na mokro”. Uwzględniając nieskomplikowany charakter robót fundamentowych, na wniosek Wykonawcy, Inżynier może zwolnić go z potrzeby wykonania badań materiałów dla tych robót – decyzja należy do Inżyniera.

6.3. Badania przed przystąpieniem do robót

Przed przystąpieniem do robót Wykonawca powinien przedstawić dokumenty wymienione w pkt 2 na materiały do akceptacji Inżyniera.

Wszystkie materiały dostarczone na budowę powinny być sprawdzone w zakresie powierzchni wyrobu i jego wymiarów.

Częstotliwość badań i ocena ich wyników powinna być zgodna z ustaleniami zawartymi w tablicy 7.

Tablica 7. Częstotliwość badań przy sprawdzeniu powierzchni i wymiarów wyrobów dostarczonych przez producentów

Lp.	Rodzaj badania	Liczba badań	Opis badań	Ocena wyników badań
1	Sprawdzenie powierzchni	od 5 do 10 badań z wybranych losowo elementów w każdej dostarczonej partii wyrobów liczącej do 1000 elementów	Powierzchnię zbadać nieuzbrojonym okiem. Do ew. sprawdzenia głębokości wad użyć dostępnych narzędzi (np. liniałów z czujnikiem, suwmiarek, mikrometrów itp.)	Wyniki badań powinny być zgodne z wymaganiami punktu 2
2	Sprawdzenie wymiarów		Przeprowadzić uniwersalnymi przyrządami pomiarowymi lub sprawdzianami (np. liniałami, przymiarami itp.)	

W przypadkach budzących wątpliwości można zlecić uprawnionej jednostce zbadanie właściwości dostarczonych wyrobów i materiałów w zakresie wymagań podanych w punkcie 2.

6.4. Kontrola w czasie wykonywania robót

W czasie wykonywania robót należy zbadać:

- zgodność wykonania znaków pionowych z Dokumentacją Projektową (lokalizacja, wymiary, wysokość zamocowania znaków),
- zachowanie dopuszczalnych odchyłek wymiarów,
- prawidłowość wykonania wykopów pod konstrukcje wsporcze,
- poprawność wykonania fundamentów pod słupki,
- poprawność ustawienia słupków i konstrukcji wsporczych,
- widoczność znaków w dzień,
- widoczność i odbłaskowość znaków w nocy (wizualnie),
- zgodność rodzaju i grubości blachy ze specyfikacją.

7. OBMIAR ROBÓT

7.1. Ogólne wymagania dotyczące obmiaru robót

Ogólne wymagania dotyczące obmiaru robót podano w SST D.M.00.00.00 „Wymagania ogólne” pkt 7.

7.2. Jednostka obmiarowa

Jednostką obmiarową jest:

- 1 szt. (sztuka) wykonanego i odebranego ustawienia słupków z rur stalowych o średnicy 70mm do znaków drogowych,
- 1 szt. (sztuka) wykonanego i odebranego przymocowania tarcz znaków drogowych odbłaskowych do ustawionych słupków.

8. ODBIÓR ROBÓT

8.1. Ogólne wymagania dotyczące odbioru robót

Ogólne wymagania dotyczące odbioru robót podano w SST D.M.00.00.00 „Wymagania ogólne” pkt 8.

9. PODSTAWA PŁATNOŚCI

9.1. Ogólne wymagania dotyczące podstawy płatności

Ogólne wymagania dotyczące podstawy płatności podano w SST D.M.00.00.00 „Wymagania ogólne” pkt 9.

9.2. Cena jednostki obmiarowej

Cena wykonania oznakowania pionowego wg pkt. 7.2 obejmuje:

- opracowanie Projektu Technologii i Organizacji Robót oraz Programu Zapewnienia Jakości,
- prace pomiarowe, roboty przygotowawcze i oznakowanie robót oraz utrzymanie oznakowania,
- zakup i dostarczenie niezbędnego materiału i sprzętu do wykonania robót,
- zakup, dostarczenie i zastosowanie materiałów pomocniczych koniecznych do prawidłowego wykonania robót lub wynikających z przyjętej technologii robót,
- projekt oznakowania i organizacji ruchu na czas robót wraz z zatwierdzeniem przez zarządzającego ruchem,
- wykonanie wykopów pod fundamenty znaków,
- ustawienie słupków w fundamencie i zamocowanie tarcz znaków,
- ochrona oznakowania przed zniszczeniem w czasie robót,
- odwiezienie sprzętu,
- uporządkowanie terenu robót; załadunek i wywóz materiałów z rozbiórek na wysypisko wraz z kosztami utylizacji lub na miejsce przystosowane do składowania poza terenem budowy wraz z kosztami składowania,
- utrzymanie robót wymienionych w pkt. 1.3. podczas trwania robót budowlanych,
- przeprowadzenie pomiarów i badań laboratoryjnych, wymaganych w SST.

10. PRZEPISY ZWIĄZANE

10.1. Normy

1. PN-76/C-81521 Wyroby lakierowane - badanie odporności powłoki lakierowanej na działanie wody oraz oznaczanie nasiąkliwości,
2. PN-83/B-03010 Ściany oporowe - Obliczenia statyczne i projektowanie,
3. PN-84/H-74220 Rury stalowe bez szwu ciągnione i walcowane na zimno ogólnego zastosowania,
4. PN-88/C-81523 Wyroby lakierowane - Oznaczanie odporności powłoki na działanie mgły solnej,
5. PN-89/H-84023.07 Stal określonego zastosowania. Stal na rury. Gatunki,
6. PN-B-03215 Konstrukcje stalowe - Połączenia z fundamentami - Projektowanie i wykonanie,
7. PN-B-03264 Konstrukcje betonowe, żelbetowe i sprężone - Obliczenia statyczne i projektowanie,
8. PN-EN 40-5 Słupy oświetleniowe. Część 5. Słupy oświetleniowe stalowe. Wymagania,
9. PN-EN 206-1 Beton Część 1: Wymagania, właściwości, produkcja i zgodność,
10. PN-EN 485-4 Aluminium i stopy aluminium - Blachy, taśmy i płyty - Tolerancje kształtu i wymiarów wyrobów walcowanych na zimno,
11. PN-EN ISO 1461 Powłoki cynkowe наносzone na stal metodą zanurzeniową (cynkowanie jednostkowe) – Wymaganie i badanie,
12. PN-EN 10240 Wewnętrzne i/lub zewnętrzne powłoki ochronne rur stalowych. Wymagania dotyczące powłok wykonanych przez cynkowanie ogniowe w ocynkowniach zautomatyzowanych,

- | | | |
|-----|----------------|---|
| 13. | PN-EN 10292 | Taśmy i blachy ze stali o podwyższonej granicy plastyczności powlekane ogniowo w sposób ciągły do obróbki plastycznej na zimno. Warunki techniczne dostawy, |
| 14. | PN-EN 10327 | Taśmy i blachy ze stali niskowęglowych powlekane ogniowo w sposób ciągły do obróbki plastycznej na zimno. Warunki techniczne dostawy, |
| 15. | PN-EN 12767 | Bierne bezpieczeństwo konstrukcji wsporczych dla urządzeń drogowych. Wymagania i metody badań, |
| 16. | PN-EN 12899-1 | Stałe, pionowe znaki drogowe - Część 1: Znaki stałe, |
| 17. | prEN 12899-5 | Stałe, pionowe znaki drogowe - Część 5 Badanie wstępne typu, |
| 18. | PN-EN 60529 | Stopnie ochrony zapewnianej przez obudowy (Kod IP), |
| 19. | PN-EN 60598-1 | Oprawy oświetleniowe. Wymagania ogólne i badania, |
| 20. | PN-EN 60598-2 | Oprawy oświetleniowe - Wymagania szczegółowe - Oprawy oświetleniowe drogowe, |
| 21. | PN-H-74200 | Rury stalowe ze szwem, gwintowane, |
| 22. | PN-EN ISO 2808 | Farby i lakiery - oznaczanie grubości powłoki, |
| 23. | PN-91/H-93010 | Stal. Kształtowniki walcowane na gorąco, |
| 24. | PN-S-02205 | Drogi samochodowe. Roboty ziemne. Wymagania i badania. |

10.2. Przepisy związane

25. Załączniki nr 1 i 4 do rozporządzenia Ministra Infrastruktury z dnia 3 lipca 2003 w sprawie szczegółowych warunków technicznych dla znaków i sygnałów drogowych oraz urządzeń bezpieczeństwa ruchu drogowego i warunków ich umieszczania na drogach (Dz. U. nr 220, poz. 2181)
26. Rozporządzenie Ministra Infrastruktury z dn. 11 sierpnia 2004 r. w sprawie sposobów deklarowania zgodności wyrobów budowlanych oraz sposobu znakowania ich znakiem budowlanym (Dz. U. nr 198, poz. 2041)
27. Rozporządzenie Ministra Infrastruktury z dn. 08 listopada 2004 r. w sprawie aprobat technicznych oraz jednostek organizacyjnych upoważnionych do ich wydawania (Dz. U. nr 249, poz. 2497)
28. CIE No. 39.2 1983 Recommendations for surface colours for visual signalling (Zalecenia dla barw powierzchniowych sygnalizacji wizualnej)
29. CIE No. 54 Retroreflection definition and measurement (Powierzchniowy współczynnik odbłasku definicja i pomiary)
30. Ustawa z dnia 16 kwietnia 2004 r. o wyrobach budowlanych (Dz. U. nr 92, poz. 881)
31. Stałe odblaskowe znaki drogowe i urządzenia bezpieczeństwa ruchu drogowego. Zalecenia IBDiM do udzielania aprobat technicznych nr Z/2005-03-009

D.08.00.00
ELEMENTY ULIC

D.08.01.01

Krawężniki betonowe

1. WSTĘP

1.1. Przedmiot SST

Przedmiotem niniejszej szczegółowej specyfikacji technicznej (SST) są wymagania dotyczące wykonania i odbioru robót związanych z ustawieniem krawężników betonowych dla „Budowy ul. Słowackiego wraz z łącznikiem do ul. Jana Pawła II w Grójcu. Budowa ulicy Słowackiego na odcinku: od ul. Sienkiewicza do ul. Wybickiego Etap 5”.

1.2. Zakres stosowania SST

Szczegółowa specyfikacja techniczna (SST) jest stosowana jako dokument przetargowy i kontraktowy przy zlecaniu i realizacji robót wymienionych w punkcie 1.1. i 1.3.

1.3. Zakres robót objętych SST

Ustalenia zawarte w niniejszej specyfikacji dotyczą zasad prowadzenia robót związanych z ustawieniem krawężników betonowych.

Zakresem robót jest objęte:

- ustawienie krawężników betonowych "stojących" o wymiarach 20x30x100cm, na ławie betonowej z oporem,
- ustawienie krawężników betonowych "wtopionych" o wymiarach 20x30x100cm, na ławie betonowej,
- ustawienie krawężników betonowych "leżących" o wymiarach 20x30x100cm na ławie betonowej.

Zakres występowania krawężników betonowych zgodnie z Dokumentacją Projektową.

1.4. Określenia podstawowe

1.4.1. Krawężniki betonowe — prefabrykowane belki betonowe rozgraniczające chodniki dla pieszych od jezdni.

1.4.2. Ława — warstwa nośna służąca do umocnienia krawężnika oraz przenosząca obciążenie krawężnika na grunt.

1.4.3. Podsypka — warstwa wyrównawcza ułożona bezpośrednio na podłożu lub ławie.

1.4.4. Pozostałe określenia podstawowe są zgodne z obowiązującymi, odpowiednimi polskimi normami i definicjami podanymi w SST D.M.00.00.00 „Wymagania ogólne” pkt 1.4.

1.5. Ogólne wymagania dotyczące robót

Ogólne wymagania dotyczące robót podano w SST D.M.00.00.00 „Wymagania Ogólne” pkt 1.5.

1.6. Wspólny Słownik Zamówień (CPV)

Kody grup, klas i kategorii robót Wspólnego Słownika Zamówień (CPV) dotyczących przedmiotu zamówienia podano w SST D.M.00.00.00. „Wymagania Ogólne”.

2. MATERIAŁY

2.1. Ogólne wymagania dotyczące materiałów

Ogólne wymagania dotyczące materiałów, ich pozyskiwania i składowania podano w SST D.M.00.00.00. „Wymagania Ogólne” pkt 2.

2.2 Krawężniki betonowe

Do wykonania robót należy użyć krawężnik drogowy prostokątny, jednowarstwowy, gatunku I. Krawężniki winny być wykonane z betonu, spełniającego wymagania:

- klasa nie niższa niż B 30 (C25/130),
- nasiąkliwość nie większa niż 4%,
- mrozoodporność nie niższa niż F 150,
- ścieralność na tarczy Boehmego, określona stratą wysokości nie większa niż 3 mm.
- nośność minimum 31,6 kN

Powierzchnie krawężników powinny być bez rys, pęknięć i ubytków betonu. Krawędzie elementów powinny być równe i proste. Tekstura i kolor powierzchni górnej (licowej) powinny być jednorodne, struktura zwarta.

Dopuszczalne odchyłki wymiarów:

- dla wysokości ± 3 mm,
- dla szerokości i długości ± 8 mm.

Sprawdzenie wyglądu zewnętrznego należy przeprowadzić na podstawie oględzin elementu poprzez pomiar i policzenie uszkodzeń występujących na powierzchniach i krawędziach elementu.

Pomiarów należy dokonywać zgodnie z PN-B- 10021.

W razie występowania wątpliwości Inżynier może zmienić sposób pobierania próbek lub poszerzyć zakres kontroli krawężników o inny rodzaj badań.

2.3 Materiały na podsypkę i wypełnienia szczelin pomiędzy ściankami bocznymi

Należy stosować mieszankę cementowo-piaskową:

- 1:4 dla podsypki z cementu portlandzkiego klasy 32,5 N wg PN-EN 197-1 i z piasku naturalnego spełniającego wymagania PN-B-067 12,
- 1:2 dla wypełnienia szczelin z cementu portlandzkiego klasy 32,5 N wg PN-EN 197-1 i z piasku wg PN-B-067 11.

2.4 Materiały do posadowienia krawężników

Krawężniki posadowione są na ławie z oporem o wymiarach jak w Dokumentacji Projektowej. Ława wykonana z betonu klasy B 15 (C 12/15) według PN-B-06250. Do wykonywania betonu należy użyć:

- cementu portlandzkiego klasy 32,5N, portlandzkiego z dodatkami lub hutniczego wg PN-EN 197-1,
- kruszywa spełniającego wymagania normy PN-B-067 12; uziarnienie kruszywa wchodzącego w skład mieszanki betonowej powinno być tak dobrane, aby mieszanka ta wykazywała maksymalną szczelność i urabialność przy minimalnym zużyciu cementu i wody,
- wody wg PN-B-32250,
- można użyć dodatków lub domieszek według zasad wymienionych w PN-B-06250 i posiadających aprobatę techniczną IBDiM,
- bitumiczna masa zalewowa.

2.5 Przechowywanie i składowanie materiałów

Krawężniki powinny być składowane w pozycji wbudowania na otwartej przestrzeni, na podłożu wyrównanym i odwodnionym z zastosowaniem podkładek i przekładek lub na paletach transportowych.

Cement można przechowywać nie dłużej niż 3 miesiące. Przechowywanie i transport cementu wg BN-88/6731 08. Kruszywa należy gromadzić w przyzmach na dobrze odwodnionym placu w warunkach zabezpieczających przed zanieczyszczeniem i przed wymieszaniem różnych rodzajów i frakcji.

3. SPRZĘT

3.1. Ogólne wymagania dotyczące sprzętu

Ogólne wymagania dotyczące sprzętu podano w SST D.M.00.00.00 "Wymagania ogólne", pkt.3.

- 3.2. Roboty można wykonywać ręcznie przy pomocy drobnego sprzętu z zastosowaniem:
- betoniarek do wytwarzania zapraw oraz przygotowania podsypki cementowo-piaskowej,
 - wibratorów płytowych, ubijaków ręcznych lub mechanicznych.
- 3.3. Do wytwarzania betonu na ławy:
- wytwórnia stacjonarna do wytwarzania mieszanki betonowej wyposażona w urządzenia do wagowego dozowania składników,
 - samochody samowyladowcze do transportu wyprodukowanej mieszanki betonowej.

4. TRANSPORT

4.1. Ogólne wymagania dotyczące transportu

Ogólne wymagania dotyczące transportu podano w SST D.M.00.00.00 "Wymagania ogólne" pkt 4.

4.2. Transport krawężników

Krawężniki mogą być przewożone dowolnymi środkami transportu po osiągnięciu przez beton wytrzymałości minimum 75% wytrzymałości gwarantowanej; w trakcie transportu powinny być zabezpieczone przed przemieszczaniem się i uszkodzeniem. Należy je układać na podkładach i przekładkach drewnianych długością w kierunku osi podłużnej środka transportowego. Sposób ich załadunku na środki transportowe i zabezpieczenie przed przesunięciem w czasie jazdy powinny być zgodne z obowiązującymi przepisami.

Wszystkie elementy powinny być oznaczone. Dane ich powinny być umieszczone na palecie transportowej. W przypadku przewożenia luzem należy oznaczać w sposób trwały, co 50 sztukę. Oznaczenie na palecie powinno zawierać, co najmniej:

- oznaczenie (określenie) wyrobu,
- znak wytwórni,
- datę produkcji.

Wyprodukowaną mieszankę betonową należy dostarczać na budowę w warunkach zabezpieczających przed wysychaniem, wpływami atmosferycznymi i segregacją.

Transport cementu wg. BN-88/6731-08.

Pozostałe materiały wg SST DM.00.00.00 „Wymagania ogólne”

5. WYKONANIE ROBÓT

5.1. Ogólne wymagania dotyczące wykonania robót

Ogólne wymagania dotyczące wykonania robót podano w SST D.M.00.00.00 „Wymagania ogólne” pkt 5.

5.2. Ława betonowa

Ławę betonową z oporem należy wykonać w szalowaniu.

Beton rozścielony w szalowaniu powinien być wyrównywany warstwami. Betonowanie należy wykonywać zgodnie z PN-B-0625! z betonu B 15 (C 12/15), przy czym należy stosować minimum, co 50 m szczeliny dylatacyjne wypełnione bitumiczną masą zalewową wg 2.

Lawa betonowa nie może być wykonywana wtedy, gdy temperatura powietrza spadła poniżej 2°C oraz wtedy, gdy podłoże jest zamrożone i podczas opadów deszczu. Natychmiast po rozłożeniu mieszanki należy przystąpić do jej zagęszczania. Operacja ta powinna zakończyć się po upływie dwóch godzin od chwili dodania wody do suchej mieszanki. Bezpośrednio po zagęszczeniu beton należy zabezpieczyć przed wyparowaniem wody. Pielęgnację należy rozpocząć przed upływem 90 min. Poprzez kilkakrotne zwilżanie wodą w ciągu dnia w czasie, co najmniej 3 dni do 7 dni w czasie suchej pogody.

5.3. Ustawienie krawężników

Ustawienie krawężników na ławie betonowej wykonuje się na podsypce cementowo-piaskowej 1:4 grubości 5 cm po zagęszczeniu.

Przy układaniu krawężników na łukach należy stosować krawężniki o długości 50 cm.

Światło krawężnika od strony jezdni powinno wynosić 12 cm, a przy przejściach dla pieszych 2 cm.

Rzędne wysokościowe powinny być zgodne z Dokumentacją Projektową.

5.4. Wypełnianie spoin

Spoiny należy wypełniać zaprawą cementowo-piaskową 1:2. Spoiny przed zalaniem zaprawą należy oczyścić i zmyć wodą.

Szczeliny dylatacyjne należy zalewać bitumiczną masą zalewową lub wkładką uszczelniającą po ich uprzednim starannym oczyszczeniu na pełną głębokość i osuszeniu.

6. KONTROLA JAKOŚCI ROBÓT

6.1. Ogólne wymagania dotyczące kontroli jakości robót

Ogólne wymagania dotyczące kontroli jakości robót podano w SST D.M.00.00.00 „Wymagania ogólne” pkt 6.

6.2. Badania przed przystąpieniem do robót

Przed przystąpieniem do robót Wykonawca powinien wykonać badania materiałów przeznaczonych do ustawienia krawężników betonowych i przedstawić wyniki tych badań Inżynierowi do akceptacji.

Należy sprawdzić:

- a) krawężniki betonowe:
 - kształt i wymiary na zgodność z wymaganiami PN-B-10021,
 - Aprobaty Techniczne,
 - w wątpliwych przypadkach należy przedstawić komplet badań laboratoryjnych przeprowadzonych przez producenta dla dostarczonej partii materiałów.
- b) materiały do posadowienia krawężników, podsypek i wypełnienia spoin:
 - wytrzymałość na ściskanie betonu B 15 (C12/15) zgodnie z PN-B-06250 - średnio, co drugą partię betonu rozumianą jako ilość betonu zużyta w ciągu jednej działki dziennej i w przypadkach wątpliwych,
 - konsystencję betonu - przy każdym załadunku,
 - właściwości cementu klasy 32,5N - zgodność jego właściwości podanych w deklaracji producenta z wymaganiami odpowiednich norm,
 - masę zalewową- zgodność jej właściwości podanych w deklaracji producenta z wymaganiami,
 - piasek: uziarnienie (wg PN-EN 933-1), zawartość zanieczyszczeń obcych (wg PN-B-067 14/12), zawartość pyłów mineralnych (wg PN-B-06714/13), zawartość zanieczyszczeń organicznych (PN-EN 1744) — 1 raz przed przystąpieniem do robót dla partii nie większej niż 1500 Mg i każdorazowo przy zmianie źródła dostawy,
 - wytrzymałość podsypki cementowo-piaskowej na ściskanie na serii 6 próbek (3 dla R7 i 3 dla R28) - 1 raz w czasie budowy i w przypadku wątpliwości; wytrzymałość powinna wynosić min. R710 MPa, R28 14MPa.

6.3. Badania w czasie wykonywania robót

6.3.1. Kontrola wykonania ławy betonowej

Należy sprawdzić, co 20 mb:

- a) zgodność profilu podłużnego górnej powierzchni ławy z Dokumentacją Projektową; dopuszczalne odchyłki niwelety ławy ± 1 cm na każde 100mb,
- b) odchylenie linii od projektowanego kierunku - nie może przekraczać ± 1 cm na każde 100 mb,

- c) wymiary ławy „, dopuszczalne odchyłki:
 - dla wysokości - $\pm 10\%$ wysokości projektowanej,
 - dla szerokości - $\pm 20\%$ szerokości projektowanej.
- d) równość górnej powierzchni ławy mierzona łąką 3 m - nierówności nie mogą przekraczać 1 cm na każde 100 mb

6.3.2. Kontrola ułożenia krawężników

Należy sprawdzić, co 20 mb:

- a) zgodność niwelety górnej płaszczyzny krawężników z Dokumentacją Projektową, dopuszczalne odchyłki niwelety ± 1 cm na każde 100mb,
- b) usytuowanie w planie - odchyłki nie mogą przekraczać ± 1 cm na każde 100 mb,
- c) równość górnej powierzchni krawężników mierzona łąką 3 m - nierówności nie mogą przekraczać 0,5 cm na każde 100mb.

6.3.3. Kontrola wypełnienia spoin

Zaprawę do wypełnienia spoin należy skontrolować, co najmniej raz przy wykonywaniu robót i w przypadkach wątpliwych. Wytrzymałość na ściskanie zaprawy powinna wynosić nie mniej niż 30 MPa. Szerokość i dokładność wypełnienia spoin należy skontrolować na każdym 10 metrach ustawionego krawężnika.

Spoiny muszą być wypełnione całkowicie na pełną głębokość i mieć szerokość ok. 5 mm.

7. OBMIAR ROBÓT

7.1. Ogólne wymagania dotyczące obmiaru robót

Ogólne wymagania dotyczące obmiaru robót podano w SST D.M.00.00.00 „Wymagania ogólne” pkt 7.

7.2. Jednostka obmiarowa

Jednostką obmiarową jest 1 m (metr) ustawionego i odebranego krawężnika betonowego.

8. ODBIÓR ROBÓT

8.1. Ogólne wymagania dotyczące odbioru robót

Ogólne wymagania dotyczące odbioru robót podano w SST D.M.00.00.00 „Wymagania ogólne” pkt 8.

Odbiorowi robót zanikających i ulegających zakryciu podlegają:

- wykonanie koryta pod ławę,
- wykonanie ławy,
- wykonanie podsypki.

W przypadku niezgodności, choć jednego elementu robót z wymaganiami, roboty uznaje się za niezgodne z Dokumentacją Projektową i Wykonawca zobowiązany jest do ich poprawy na własny koszt.

9. PODSTAWA PŁATNOŚCI

9.1. Ogólne wymagania dotyczące podstawy płatności

Ogólne wymagania dotyczące podstawy płatności podano w SST D.M.00.00.00 „Wymagania ogólne” pkt 9.

9.2. Cena jednostki obmiarowej

Cena wykonania jednostek obmiarowych wg pkt. 7.2 obejmuje:

- opracowanie Projektu Technologii i Organizacji Robót oraz Programu Zapewnienia Jakości,
- prace pomiarowe, roboty przygotowawcze i oznakowanie robót oraz utrzymanie oznakowania,
- zakup i dostarczenie niezbędnego materiału i sprzętu do wykonania robót,
- zakup, dostarczenie i zastosowanie materiałów pomocniczych koniecznych do prawidłowego wykonania robót lub wynikających z przyjętej technologii robót,
- wykonanie wykopu pod ławę,
- wykonanie szalunku pod ławę betonową,
- wykonanie, dostarczenie i wbudowanie mieszanki betonowej B 15,
- przygotowanie, rozścielenie i zagęszczenie podsypki cementowo-piaskowej grubości 3 cm po zagęszczeniu,
- ustawienie oporników na podsypce,
- przygotowanie zaprawy cementowej i wypełnienie spoin,
- zalanie szczelin dylatacyjnych bitumiczną masą zalewową, od strony nawierzchni bitumicznej,
- zasypanie ścian krawężnika gruntem i ubicie,
- odwiezienie sprzętu,
- uporządkowanie terenu robót; załadunek i wywóz materiałów z rozbiórek na wysypisko wraz z kosztami utylizacji lub na miejsce przystosowane do składowania poza terenem budowy wraz z kosztami składowania,
- utrzymanie robót wymienionych w pkt. 1.3. podczas trwania robót budowlanych,
- przeprowadzenie pomiarów i badań laboratoryjnych, wymaganych w SST.

10. PRZEPISY ZWIĄZANE

10.1. Normy

1. PN-B-0411! Materiały kamienne. Oznaczanie ścieralności na tarczy Boehmego.
2. PN-B-06250 Beton zwykły.
3. PN-B-0625 1 Roboty betonowe i żelbetowe. Wymagania techniczne.
4. PN-B-067 11 Kruszywo mineralne. Piasek do betonów i zapraw.
5. PN-B-067 12 Kruszywa mineralne do betonu.
6. PN-B-067 14/12 Kruszywa mineralne. Badania. Oznaczanie zawartości zanieczyszczeń obcych.
7. PN-B-067 14/13 Kruszywa mineralne. Badania Oznaczanie zawartości pyłów mineralnych.
8. PN-B- 10021 Prefabrykaty budowlane z betonu. Metody pomiaru cech geometrycznych.
9. PN-W 14501 Zaprawy budowlane zwykłe.
10. PN-B-32250 Materiały budowlane. Woda do betonów i zapraw.
11. PN-N-030 10 Statystyczna kontrola jakości. Losowy wybór jednostek produktu do próbki.
12. PN-EN 197-1 Cement. Skład, wymagania i kryteria zgodności dotyczące cementów powszechnego użytku.

13. PN-EN 933-1 Badania geometrycznych właściwości kruszyw. Oznaczanie składu ziarnowego. Metoda przesiewania.
14. PN-EN 1426 Asfalty i produkty asfaltowe. Oznaczanie penetracji igłą,.
15. PN-EN 1427 Asfalty i produkty asfaltowe. Oznaczanie temperatury mięknięcia. Metoda Pierścień i Kula.
16. PN-EN 1744-1 Badania chemicznych właściwości kruszyw. Analiza chemiczna.
17. BN-68/8933-04 Drogi samochodowe. Pomiar równości nawierzchni planografem i łata.
18. BN-74/6771-04 Drogi samochodowe. Masa zalewowa.
19. BN-80/6775-03/04 Elementy nawierzchni dróg, ulic, parkingów i torowisk tramwajowych. Krawężniki i obrzeża.
20. BN-80/6775-03/01 Elementy nawierzchni dróg, ulic, parkingów i torowisk tramwajowych. Prefabrykaty budowlane z betonu. Wspólne wymagania i badania.
21. BN-88/6731-08 Cement. Transport i przechowywanie.

13. PN-EN 933-1 Badania geometrycznych właściwości kruszyw. Oznaczenie składu ziarnowego. Metoda przesiewania.
14. PN-EN 1426 Asfalty i produkty asfaltowe. Oznaczenie penetracji igłą.
15. PN-EN 1427 Asfalty i produkty asfaltowe. Oznaczenie temperatury mięknięcia. Metoda Pierścień i Kula.
16. PN-EN 1744-1 Badania chemicznych właściwości kruszyw. Analiza chemiczna.
17. BN-68/8933-04 Drogi samochodowe. Pomiar równości nawierzchni planografem i łąką.
18. BN-74/6771-04 Drogi samochodowe. Masa zalewowa.
19. BN-80/6775-03/04 Elementy nawierzchni dróg, ulic, parkingów i torowisk tramwajowych. Krawężniki i obrzeża.
20. BN-80/6775-03/01 Elementy nawierzchni dróg, ulic, parkingów i torowisk tramwajowych. Prefabrykaty budowlane z betonu. Wspólne wymagania i badania.
21. BN-88/6731-08 Cement. Transport i przechowywanie.

